

آزمون



کارنامه رتبه‌های بهرتر

رتبه‌های ا تا ۳۰۰۰



جزوه



فیلم



مشاوره



www.
arefonline.ir



مرکز مشاوره عارف





کد کنترل

1111

A

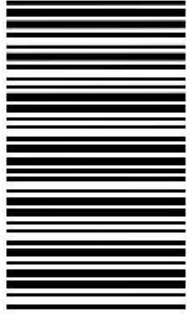

111A



دفترچه شماره ۱
صبح پنجشنبه

«اگر دانشگاه اصلاح شود مملکت اصلاح می‌شود.»
امام خمینی (ره)

جمهوری اسلامی ایران
وزارت علوم، تحقیقات و فناوری
سازمان سنجش آموزش کشور

آزمون سراسری ورودی دانشگاه‌های کشور - ۱۴۰۰
گروه آزمایشی علوم ریاضی
آزمون عمومی

مدت پاسخ‌گویی: ۷۵ دقیقه

تعداد سؤال: ۱۰۰

ردیف	مواد امتحانی	تعداد سؤال	از شماره	تا شماره	مدت پاسخ‌گویی
۱	زبان و ادبیات فارسی	۲۵	۱	۲۵	۱۸ دقیقه
۲	زبان عربی	۲۵	۲۶	۵۰	۲۰ دقیقه
۳	فرهنگ و معارف اسلامی	۲۵	۵۱	۷۵	۱۷ دقیقه
۴	زبان انگلیسی	۲۵	۷۶	۱۰۰	۲۰ دقیقه

سال ۱۴۰۰

حق چاپ، تکثیر و انتشار سؤالات به هر روش (الکترونیکی و ...) پس از برگزاری آزمون برای تمامی اشخاص حقیقی و حقوقی آنها یا مجوز این سازمان مجاز می‌باشد و یا متخلفان برابر مقررات رفتار می‌شود.



* داوطلب گرامی، عدم درج مشخصات و امضاء در مندرجات جدول ذیل، به منزله عدم حضور شما در جلسه آزمون است.

اینجانب..... با شماره داوطلبی..... با آگاهی کامل، یکسان بودن شمارهٔ صندلی خود را با شماره داوطلبی مندرج در بالای کارت ورود به جلسه، بالای پاسخنامه و دفترچهٔ سؤالات، نوع و کدکنترل درج شده بر روی دفترچهٔ سؤالات و پائین پاسخنامه‌ام را تأیید می‌نمایم.

امضاء:

- ۱- معنی واژه‌های (مفتاح - نمط - اوان - برزن) به ترتیب، در کدام ابیات آمده است؟
- (الف) در کوی نیکنای ما را گذر ندادند
(ب) دعای صبح و آه شب کلید گنج مقصود است
(ج) وقت را غنیمت دان آنقدر که بتوانی
(د) تو بندگی چو گدایان به شرط مزد مکن
- (۱) ب - د - الف - ج (۲) ب - د - ج - الف (۳) د - ب - الف - ج (۴) ج - ب - د - الف
- ۲- معنی چند واژه درست است؟
- (راهوار: خوش حرکت و تندرو) (بارعام: شرفیابی همگانی) (منکر: ناباور) (عصیان: تند و فرز) (مسحور: مفتون)
(یغور: بلند قامت) (اختلاف: رفت و آمد) (خدو: گونه) (ملول: آزرده) (سو: دیده) (ارک: دز)
- (۱) چهار (۲) پنج (۳) شش (۴) هفت
- ۳- با توجه به واژه‌های زیر معنی واژه‌های «فرد» در کدام مورد «همگی» درست است؟
- «صواب، بازبسته، سریر، قرض، شرز، تاب، معجر، ارغند»
- (۱) شکوه و عظمت، روسری، نیکویی، پرتو
(۲) تخت، سربند، درست، فروغ
(۳) تخت پادشاهی، دستار، ضروری، خشمگین
(۴) اورنگ، سرپوش، پسندیده، غضبناک
- ۴- در متن زیر چند «غلط املائی» وجود دارد؟
- «ایمن نتوان بود که ساعت به ساعت به وبال آن مبتلا گردی و طبعت آن به تو رسد. و هیچ کس از وحوش تو را در آن معذور ندارد، و در تخلص تو از آن، مؤنث و مظاهرهت روا نبیند و همه برگشتن تو یک کلمه شوند.»
- (۱) یک (۲) دو (۳) سه (۴) چهار
- ۵- در کدام بیت «غلط املائی» به چشم می‌خورد؟
- (۱) جاه است و غدر و منفعه آن را که طمع نه
(۲) از سر کوی حقیقت برمگرد و راه عشق
(۳) هر که از علم صدق جست، بی‌برد
(۴) بدین خوی سترگ و چشم بی‌شرم
- ۶- در کدام عبارت «غلط املائی» وجود دارد؟
- (۱) خورش‌خانه را به دست خوالیگران مشفق کارازموده سپردند.
(۲) مرد خط‌کار به سوگندی بلیغ و ضمانتی وثیق وی را به خانه آورد.
(۳) از شمول معدلت و عموم مرحمت او روی به وطن معلوف باز نهاد.
(۴) فلان نعمتی بی‌قیاس دارد اگر به حاجت تو واقف شود در قضای آن توقف روا ندارد.



۷- سراینده کدام ابیات درست معرفی شده‌اند؟

- (الف) تعلیم ز آزه گیر در امر معاش
 (ب) خدمت حق کن به هر مقام که باشی
 (ج) بر در بخت بد فرود آید
 (د) چون بسی ابلیس آدم‌روی هست
- (۱) الف - ب (۲) الف - ج
 (۳) ب - ج (۴) ج - د

۸- آرایه‌های مقابل همه ابیات «کاملأ» درست هستند. به جز:

- (۱) مخور ز چهره گلگون گل فریب جمال
 (۲) اگر دو هفته بود چهره گلستان سرخ
 (۳) چراغ دل ز جگر گوشه می‌شود روشن
 (۴) به گریه سائل اگر روی خود کند رنگین

۹- در کدام بیت، دو تشبیه و بیشترین استعاره به کار رفته است؟

- (۱) شیر در بادیه عشق تو روباه شود
 (۲) یارب آن شاه‌وش ماه‌رخ زهره‌جبین
 (۳) واله و شیدا است دایم همچو بلبل در قفس
 (۴) خون شد دلم به یاد تو، هر گه که در چمن

۱۰- آرایه‌های بیت زیر کدامند؟

- «خسروی به شیرینی تلخ کرد کامم را
 (۱) تشبیه، ایهام، تضاد، جناس
 (۲) تشبیه، کنایه، تضاد، اغراق
 (۳) استعاره، کنایه، حسن تعنیل، اغراق
 (۴) تشبیه، ایهام، پارادوکس، مجاز»

۱۱- تعداد «استعاره» در کدام بیت، بیشتر است؟

- (۱) اگر ز لعل تو مستان عشق نقل خواهند
 (۲) دل شده را قوت جان از لب لعل وی است
 (۳) با این نسیم سحرخیز برخیز اگر جان سپردیم
 (۴) شبی از مجلس مستان برآمد ناله چنگش

۱۲- در کدام گزینه، دو ترکیب وصفی و دو ترکیب اضافی وجود دارد؟

- (۱) عزمت ضامن دوام جهان شد / که جهان با دروغ می‌باشد / و خون تو، معنای «راستی» است.
 (۲) اه! ای مرگ تو معیار! / مرگت چنان زندگی را به سخره گرفت / که مردنی چنان / غبطه بزرگ زندگانی شد.
 (۳) بگذار بر پشت زین خود معتبر بمانم / تو در کلبه و خیمه خود باز بمان / بگذار بر فراز سرم هیچ جز اختران نبینم.
 (۴) در گذرگه تاریخ ایستاده‌ای / با جامی از فرهنگ / و بشریت رهگذار را می‌آشامانی / هر عاشقی را که تشنه شهادت است.

۱۳- تعداد جمله‌های کدام بیت با بیت زیر یکسان است؟

- «چو گفتمش که دلم را نگاه دار چه گفت
 (۱) گفتمش مهر فروغی به تو روز افزون است
 (۲) فرار و خواب ز حافظ طمع مدار ای دوست
 (۳) هرگز دلم برای کم و بیش غم نداشت
 (۴) جانان من برخیز و بشنو بانگ چاووش»
- ز دست بنده چه خیزد خدا نگه دارد
 گفت من هم به خلافتش دل پرکین دارم
 قرار چیست، صبوری کدام و خواب کجا
 آری نداشت غم که غم بیش و کم نداشت
 آنک، امام ما عم بگرفته بر دوش



- ۱۴- با توجه به سروده زیر، همه گزینه‌ها درست است، به جز:
- «صد تیغ جفا بر سر و تن دید یکی چوب
دل گرمی و دم سردی ما بود که گاهی»
- (۱) نقش «ش» مفعول و «مرداد» مسند است.
(۲) دو وابسته پیشین و دو وابسته پسین به کار رفته است.
(۳) واژه هم‌آوا و رابطه معنایی تضاد در سروده می‌توان یافت.
(۴) حرف ربط هم پایه‌ساز و وابسته‌ساز «و» یافت می‌شود.
- ۱۵- اجزای کدام مصراع‌ها «نهاد + مسند + فعل» است؟
- الف) نیست جانش محرم اسرار عشق
ب) سر پر ز شرم و بهایی مراسم
ج) هم حرکاتش متناسب به هم
د) مرا در نهانی یکی دشمن است
- (۱) الف - ب (۲) الف - ج (۳) ب - د (۴) ج - د
- ۱۶- نقش قسمت‌های مشخص شده به ترتیب، کدام است؟
- «ای کعبه به داغ مائمت نیلی پوش
جز تو که فرات رشحه‌ای ازیم توسط»
- (۱) نهاد، مسند، مفعول
(۲) نهاد، متمم، مسند، قید
(۳) منادا، مسند، مضاف‌الیه، قید
(۴) منادا، متمم، مسند، مفعول
- ۱۷- مفهوم کدام بیت، در مقابل آن «غلط» است؟
- (۱) دید در آینه گل هر که رخسار خزان
(۲) دندان به دل فشار کز این راه کرده‌اند
(۳) می‌توان در پرده حسن یار را بی‌پرده دید
(۴) با آن که جیب و جام من از مال و می تهی است
- ۱۸- مفهوم «شرف‌المکان بالمکین» از کدام بیت دریافت می‌شود؟
- (۱) شرف مرد به جود است و کرامت به سجود
(۲) مر خانم را چه نقص اگر هست
(۳) مرد به زندان شرف آرد به دست
(۴) هر یکی بینا شود بر قدر خویش
- ۱۹- ضرب‌المثل «از تو حرکت از خدا برکت» با کدام بیت تقابل مفهومی دارد؟
- (۱) همت ز دل و عرض تجمل بود از دست
(۲) رزق چون زود دهد دست به هم، زود رود
(۳) نرفت از پیش کاری چون به دست و پا زدن صائب
(۴) رزق هر چند بی‌گمان برسد
- تا شد تهی از خویش و نی‌اش نام نهادند
مرداد مه و گاه دی‌اش نام نهادند»
- وز تشنگی‌ات فرات در جوش و خروش
دریا نشنیدم که کشد مشک به دوش»
- از گلستان دیده خونبار می‌آرد برون (عبرت‌پذیری)
جان‌های پاک رخته به زندان روزگار (توصیه به شکیبایی)
صائب از ارباب معنی باش و صورت را ببین (مذمت تزویر)
ما را فراغتی است که جمشید جم نداشت (ماعت طبع)
- هر که این هر دو ندارد عدمش به ز وجود
انگشت کهین محمل خاتم
یوسف از این روی به زندان نشست
باز یابد در حقیقت صدر خویش
- منت ز خلایق بود و رزق ز خالق
نکنم شکوه اگر روزی من دیر آید
دو دست سعی را بر پشت بستم تا چه پیش آید
شرط عقل است جستن از درها



۲۰- همهٔ ابیات با عبارت زیر تناسب مفهومی دارند، به جز:

«از آسمان تاج بارد؛ اما بر سر آن کس که سر فرود آرد.»

گسوی سعادت از خم چوگان روزگار
در نیستی کوفت تا هست شد
در نظرها سربلند از جبهه فرسای شدم
بود نخل برومند از زمین نرم سرکش تر

(۱) تا برده‌ایم سر به گریبان ربوده‌ایم
(۲) بندی از آن یافت کاه پست شد
(۳) خاکساری پیشه خود کن که من چون آفتاب
(۴) شراب زندگی در خاکساری‌هاست بی‌غش تر

۲۱- مفهوم آیه شریفه ﴿إِذْهَبَا إِلَىٰ فِرْعَوْنَ إِنَّهُ طَغَىٰ فَقَوْلَا لَهُ قَوْلًا لَّيِّنًا﴾ از مفهوم کدام بیت، دریافت می‌شود؟

سخن تا توانی به آرم گوی
سخن گفتنش با پسر نرم دید
متصل زور آورد بر سنگ زیرین آسیا
لب شیرین و روی گرم باید کارفرما را

(۱) درشتی ز کس نشنود نرم گوی
(۲) رخ شاه کاووس پر شرم دید
(۳) رحم در دوران دولت از زبردستان مجو
(۴) توان کردن به اندک روزگاری سنگ را آدم

۲۲- کدام ابیات با یکدیگر تضاد مفهومی دارند؟

بیرون ز وطن پا مگذارید که چاه است
به تخت مصرم اما جای در بیت الحزن دارم
چون سیل از این دشت به شیون بگریزید
تا در این ره چه کند همت مردانه ما

(الف) غربت نپسندید که افتید به زندان
(ب) نشاط غربت، از دل کی برد حب وطن بیرون
(ج) ماتم کدهٔ خاک سزاوار وطن نیست
(د) در ره عشق وطن از سر جان خاسته‌ایم

(۱) الف - ب (۲) الف - ج (۳) الف - د (۴) ب - د

۲۳- در همهٔ ابیات مفهوم ضرب‌المثل «از ماست که بر ماست» آورده شده است، به جز:

شد ز دنیا مانند از او فعل نکو
باز گرده سوی او آن سایه باز
همچو فرزندت بگیری دامن
آنچه می‌کردند یک یک یافتند

(۱) گفت پیغمبر خنک آن را که او
(۲) گرچه دیوار افکند سایه دراز
(۳) فعل تو که زاید از جان و تنم
(۴) پوستین بوسفان بشکافتند

۲۴- کدام بیت «فاقد» مفهوم بیت زیر است؟

به جای خویش دهد هرچه کردگار دهد
هر کسی را هر چه لایق بود داد
ایزد ندهد ملک جهان جز به سزاوار
شد و تکیه بر آفریننده کرد
به هر که هر چه سزا دید حکمتش آن داد

«سریر ملک عطا داد کردگار تو را»
(۱) آن که هفت اقلیم عالم را نهاد
(۲) هستی تو سزاوار همه ملک جهان را
(۳) یقین مرد را دیده بیننده کرد
(۴) مقدری که به گل نکهت و به گل جان داد

۲۵- کدام بیت، با بیت زیر قرابت مفهومی دارد؟

که مردن به از زندگانی به ننگ
ز زندگانی اندر شماتت دشمن
به مرگی کان به است از زندگانی
گمان میر که مرا درد این جهان باشد
چراغ روز را پروایی از کشتن نمی‌باشد

«گریز از کفش در دهان نهنگ»
(۱) دلم بردی جان هم ببر که مرگ به است
(۲) بمیر ای بی‌خبر گر می‌توانی
(۳) به روز مرگ چو تابوت من روان باشد
(۴) به عزت مردن از بی‌اعتباری زیستن خوشتر



■ ■ عین الأنسب للجواب عن الترجمة أو المفهوم من أو إلى العربية (۲۶ - ۳۵)

۲۶ - ﴿ أرسلنا إلى فرعون رسولا، فعصى فرعون الرسول ﴾:

- (۱) پیامبر را که برای فرعون مبعوث کردیم، فرعون از او اطاعت نکرد.
- (۲) بسوی فرعون رسولی فرستادیم، پس فرعون از آن رسول نافرمانی کرد.
- (۳) رسولی بسوی فرعون گسیل داشتیم، ولی فرعون از رسول ما سرپیچی کرد.
- (۴) برای فرعون آن پیامبر را ارسال کردیم، پس فرعون بر آن پیامبر عصیان کرد.

۲۷ - « الصّدقُ كصحة الإنسان، لا يُمكن أن تُدرِكَ قيمتهُ إلاّ عندما يُفقد! »:

- (۱) صدق همان سلامتی انسان است، فقط زمانی که از دست برود قدر آن دانسته می‌شود!
 - (۲) صداقت مانند سلامتی انسان است، تا زمانی که از دست نرود امکان ندارد ارزش آن درک شود!
 - (۳) راستی همان صحت بدن انسان است، ارزشش درک نمی‌شود مگر آنگاه که آن را از دست بدهد!
 - (۴) درستی همچون سلامت بدن انسان است، نمی‌توانی قدر آن را دریابی مگر زمانی که از دست برود!
- ۲۸ - « إن ذهبنا من نفس الطريق الذي كنا نذهب منه من قبل، وصلنا إلى ذلك المكان الذي كنا نصل إليه دائما! »:

- (۱) اگر از راهی برویم که همیشه می‌رفتیم، به آن مکانی می‌رسیم که قبلاً رسیده‌ایم!
 - (۲) اگر از راهی رفتیم که قبلاً رفته بودیم، به همان محلی که دائماً می‌رسیدیم رسیده‌ایم!
 - (۳) اگر از همان راهی رفتیم که دائماً رفته بودیم، به آن محلی که همیشه می‌رسیدیم، می‌رسیم!
 - (۴) اگر از همان راهی برویم که از قبل می‌رفتیم، به همان مکانی می‌رسیم که همیشه می‌رسیدیم!
- ۲۹ - « من يؤمن بأنه سينجح في طريقه، لاشك أنه قد استطاع أن يوصل نفسه إلى نصف الطريق! »:

- (۱) هرکس ایمان داشته باشد که او در راهش پیروز خواهد شد، شکّی نیست که خودش می‌تواند به نیمه راه برسد!
- (۲) آنکس که ایمان داشت که در آینده در راه خود موفق خواهد شد، حتماً خود توانسته است به اواسط راه برسد!
- (۳) کسی که ایمان داشته باشد به اینکه در راهش موفق خواهد شد، بی‌شک توانسته است خود را به نیمه راه برساند!
- (۴) هر آنکس که ایمان دارد به اینکه در مسیرش پیروز خواهد شد، قطعاً خواهد توانست که خود را به اواسط مسیر برساند!

۳۰ - « الاحتفاظ بالوحدة فضلٌ لأمتنا المفكّرة، ولكن الأعداء يشجعون عملاءهم أن يفرقونا! »:

- (۱) حفظ وحدت، برتری برای امت متفکر ماست، که دشمنانمان عوامل خود را به پراکنده ساختن ما تشویق می‌کنند!
- (۲) حفظ وحدت برای امت متفکر ما فضیلتی است، ولی دشمنان، مزدوران خود را تشویق می‌کنند که ما را پراکنده کنند!
- (۳) نگه داشتن وحدت امت اندیشمندان، فضیلتی است که دشمنان ما مزدوران را تشویق می‌کنند ما را پراکنده سازند!
- (۴) نگه داشتن وحدت برای امت ما که اندیشمند است فضلی بشمار می‌آید، ولی دشمنان عوامل خود را تشویق به پراکنده شدن ما می‌کنند!



۳۱- « مَنْ يَرَى النَّاسَ صِغَارًا، كَالَّذِي هُوَ وَاقْفَ عَلَى قِمَّةِ الْجَبَلِ، يَرَاهُ النَّاسَ صَغِيرًا أَيْضًا »:

- ۱) آنکه مردم در نظرش کوچکند، مثل کسی است که بر قلّه‌ای از کوه ایستاده، او هم در نظر مردم کوچک می‌نماید!
- ۲) هرکس مردم را کوچک دید، همچون کسی است که بر قلّه‌ای در کوه ایستاده، مردم هم او را کوچک می‌بینند!
- ۳) کسی که مردم را کوچک می‌بیند، چون کسی است که بر قلّه کوه ایستاده، مردم نیز او را کوچک می‌بینند!
- ۴) هرآنکه مردم را کوچک انگاشت، همان کس است که روی قلّه کوه ایستاده، مردم هم او را کوچک می‌انگارند!

۳۲- « كَان رِجَالُ هَاتَيْنِ الْقَبِيلَتَيْنِ يَنْهَبُونَ أَمْوَالَ النَّاسِ مِنْ طَرِيقِ ذَلِكَ الْمَضِيقِ حَتَّى أُغْلِقَ بَسْدٌ عَظِيمٌ مِنَ الْحَدِيدِ وَالنَّحَاسِ الْمَذَابِ »:

- ۱) مردان این دو قبیله اموال مردم را از راه آن تنگه به یغما می‌بردند تا اینکه با سدّ بزرگی از آهن و مس ذوب شده، بسته شد.
- ۲) مردان آن دو قبیله اموال مردمان را از طریق این تنگه غارت کردند تا اینکه بوسیله سدّ بزرگی از آهن و مس مذاب بسته شد.
- ۳) بزرگان این دو قبیله دارائیهای مردم را از راه آن تنگه به یغما می‌بردند تا اینکه با سدّی بزرگ از مس و آهن آب شده بسته شود.
- ۴) بزرگان آن دو قبیله دارائیهای مردمان را از طریق آن تنگه غارت می‌کردند تا اینکه بوسیله سدّی بزرگ از مس و آهن آن را بستند.

۳۳- عَيْنُ الصَّحِيحِ:

- ۱) کان صدیقی ألف کتابًا توجد فيه قصص مفيدة: دوستم کتابی تألیف کرد. در آن داستانهای مفیدی می‌یابی!
- ۲) للاعبی المباراة وقت محدد يجب أداء أعمالهم فيه: بازیکنان مسابقه در وقت مشخص باید کارها را انجام دهند!
- ۳) اللهم اجعلنا ممن يتوبون إليك فتقبلهم: خدایا ما را از کسانی قرار بده که به سوی تو توبه می‌کنند و آنها را می‌پذیری!
- ۴) إن لم يتعاش الناس بعضنا بعضًا فلاسبيل لتقدم بلدهم: مردم باید با یکدیگر همزیستی مسالمت‌آمیز داشته باشند تا راهی برای پیشرفت کشورشان بیابند!

۳۴- عین الخطأ:

- (۱) بالحلم عن السقيهِ يكثرُ الأنصارُ: بردباری بر نادان یاران را زیاد می کند!
- (۲) سیأتي الغدُ بكثيرٍ مما لا تُعرفون: فردا بسیاری از آنچه را نمی دانید خواهد آورد!
- (۳) الله الَّذي يَنْصُرُ الْمُجَاهِدِينَ وَ هُمْ قَلِيلُونَ: خدا کسی است که مجاهدان را با اینکه اندکند یاری می کند!
- (۴) يوجَدُ النَّفْطُ تَحْتَ طَبَقَاتِ الْأَرْضِ بَعْدَ مَرُورِ قُرُونٍ: نفت زیر طبقات زمین بعد از گذشتن قرن‌ها یافت می شود!

۳۵- « کشاورز را دیدم درحالی که محصول را جمع می کرد. » عین الصحيح:

- (۱) شاهدتُ فلاحًا و هو يجمع محصوله.
- (۲) شاهدتُ فلاحًا و هو يجمع المحصول.
- (۳) رأيتُ الفلاح و هو يجمع محصولاً.
- (۴) رأيتُ الفلاح و هو يجمع المحصول.

■ ■ ■ اقرأ النص التالي ثم أجب عن الأسئلة (٣٦ - ٤٢) بما يناسب النص:

الإِنسان المِثالي الَّذي يَسعى للمجد هو الإِنسان الَّذي يَنظر إلى العالم كساحة لا يَرى فيها إلا الحركة والنشاط، حيث إنَّ الرخوة و السكون يُساويان الموت! و كذلك إنَّ كلَّ من في الوجود إذا أراد النَّصرَ و الظفرَ ملزم بمواجهة العالم كمجموعة فيها نزول و صعود لا حيلة منهما و لا يُمكن اختيار أحدهما دون الآخر!

فإنَّ المصاعب التي تقع في سبيل الطالب - على سبيل المثال - هي التي تقع قليلاً أو كثيراً أو مشابهاً في سبيل الآخرين. فمن كانت نفسه متسعة تقبل الحياة بما فيها من دون ضجر، ولكن من كانت الحياة أكبر منه و الذي صغر شأن نفسه فالحياة تتغلب عليه، فحينئذ يعيش هذا الإنسان مأیوساً يلعن الآخرين بحجة أنهم لم يكونوا في سبيل قضاء حوائجهم!

۳۶- عین الصحيح:

- (۱) الحياة تواجه أبناء البشر مواجهة متشابهة!
- (۲) مقدار المصاعب يتساوى في جميع أبناء البشر!
- (۳) الرخوة و النزول و الصعود مما لا حيلة منها أبداً!
- (۴) المأیوس يعيش و هو يفكر في قضاء حوائج الآخرين!

۳۷- عین الصحيح:

- (۱) إنَّ النَّزول و الصعود من أسباب الإِنسان المِثالي للوصول إلى المجد!
- (۲) من كانت نفسه متسعة فلا يرى المصاعب إلا في طريقه فقط!
- (۳) لا مصاعب إلا في طريق الإنسان المأیوس!
- (۴) لا يشعر بالسوء من يقبل الحياة بما فيها!

۳۸- من هو الإِنسان الَّذي مرافقه النَّصرُ و الظفرُ؟ عین الخطأ:

- (۱) من تتغلب الحياة عليه!
- (۲) من لا يرى الحياة بوجه واحد فقط!
- (۳) من لا يفكر فقط بوقوع ما يحبه!
- (۴) من يرى أن النشاط هو من السنن الإلهية!

٣٩- عَيْن ما هو الأنسب للعبارة التالية:

« إن المصاعب التي تقع في سبيل الطالب هي التي تقع في سبيل الآخرين ».

- (١) النجاح وقف على من لا ينام!
 (٢) لعل العسر يصبح يسراً في الغدا!
 (٣) الدهر يومان يوم لك و يوم عليك!
 (٤) الدنيا محفوفة بالبلايا! (محفوفة: مستورة)

■ عَيْن الخطأ في الإعراب و التحليل الصرفي (٤٠ - ٤٢)

٤٠- « كانت »:

- (١) فعل ماضٍ - للمفرد المؤنث الغائب / من الأفعال الناقصة، بمعنى « بود »
 (٢) فعل ماضٍ - للمفرد المؤنث / فعل من الأفعال الناقصة، و الجملة جواب شرط
 (٣) ماضٍ - للمفرد - حروفه الأصلية ثلاثة / فعل من الأفعال الناقصة، بمعنى « بود »
 (٤) ماضٍ - للمؤنث - له ثلاثة حروف أصلية / من الأفعال الناقصة، و الجملة شرطية

٤١- « صغر »:

- (١) ماضٍ - للمفرد الغائب - له حرف واحد زائد - معلوم / فعل و مفعوله « شأن »
 (٢) ماضٍ - للمفرد المذكر الغائب - مصدره على وزن تفعيل - معلوم / فعل و مع فاعله جملة فعلية
 (٣) فعل ماضٍ - له حرف زائد و مصدره « تصغير » على وزن تفعيل / فعل و فاعل، و الجملة فعلية
 (٤) فعل ماضٍ - له حرف واحد زائد، و مصدره على وزن « تفعل » / فعل و فاعل، و الجملة فعلية

٤٢- « الطالب »:

- (١) مفرد مذكر - اسم فاعل (فعله: طلب) - معرف بأل / مضاف إليه للمضاف « سبيل »
 (٢) اسم - مفرد مذكر - اسم فاعل (فعله: طلب، و مصدره: مطالبة) / مضاف إليه
 (٣) مفرد مذكر - اسم فاعل (فعله « طلب » بدون حرف زائد) - معرف بأل
 (٤) اسم - مفرد - اسم فاعل (من فعل « طلب » و اسم مفعوله: مطلوب)

■ عَيْن المناسب للجواب عن الأسئلة التالية (٤٣ - ٥٠)

٤٣- عَيْن الخطأ في ضبط حركات الحروف:

- (١) العلم نورٌ و ضياء يقذفه الله في قلوب أوليائه.
 (٢) ربّ كتاب تجتهد في قراءته، ثم لا تحصل على فائدة منه.
 (٣) عندما ينقطع تيار الكهرباء في الليل، يغرق كل مكان في الظلام.
 (٤) في يوم من الأيام شاهد جماعة من المسافرين واقفين أمام المسجد.

٤٤ - عَيْنُ الْخَطَا:

(١) أَسْرَى: تَحَرَّكَ لِيلاً (لِاصْبَاحًا)!

(٢) الْمَسْتَقْع: مَكَانٌ فِيهِ مِيَاهٌ وَ رَائِحَةٌ مِيَاهِهِ كَرِيهَةٌ!

(٣) الْغَيْم: نَوْعٌ مِنَ السَّحَابِ لَا يَنْزِلُ مِنْهُ إِلَّا الْمَطَرُ!

(٤) الْفَرِيقُ: جَمَاعَةٌ مِنَ النَّاسِ الَّذِينَ لَهُمْ هَدَفٌ وَاحِدٌ!

٤٥ - عَيْنُ الْخَطَا عَنْ تَعْيِينِ السَّاعَةِ: الثَّانِيَةَ عَشْرَةَ إِلَّا رُبْعًا:

(١) ١١/٤٥

(٢) الْحَادِيَةَ عَشْرَةَ وَ خَمْسَ وَ أَرْبَعُونَ دَقِيقَةً

(٣) ١١ وَ ٣٠ دَقِيقَةً

(٤) ١٢ إِلَّا خَمْسَ عَشْرَةَ دَقِيقَةً

٤٦ - عَيْنُ مَا فِيهِ « اسْمُ التَّفْضِيلِ » أَكْثَرُ:

(١) أَعُوذُ مِنَ الشَّرِّ بِأَحْسَنِ الْخَالِقِينَ!

(٢) أَشْرَفُ النَّاسِ مَنْ يَكُونُ رَوْوْفًا لِلْأُسْرَةِ!

(٣) أَحَبُّ أَوْسَطِ الْأُمُورِ لِأَنَّهَا خَيْرُ الْأَعْمَالِ!

(٤) أَفْضَلُكُمْ مَنْ هُوَ أَلْيَنُ وَ الْطُفُّ لِلْآخِرِينَ!

٤٧ - عَيْنُ مَا فِيهِ لَامُ الْأَمْرِ:

(١) عِنْدَ مَشَاهِدَةِ أَثَارِ قُدْرَةِ اللَّهِ لِيَخْشَعَ الْقَلْبُ!

(٢) سَاعِدْ أَصْدِقَاءَكَ لِيُخْرِجُوا مِنْ مَشَاكِلِهِمْ بِسَهُولَةٍ!

(٣) يَجِبُ عَلَى الْإِنْسَانِ كَثِيرٌ مِنَ الْمَحَاوَلَاتِ لِيُصْلِحَ نَفْسَهُ!

(٤) ذَهَبَ صَدِيقِي إِلَى مَتَجَرٍ آخَرَ لِيَشْتَرِيَ سُرْوَالًا أَرْخَصَ!

٤٨ - عَيْنُ مَا فِيهِ « نُونُ الْوَقَايَةِ »:

(١) إِنْ الْبَلْبَلُ يُغْنِي حَتَّى إِذَا كَانَ فِي الْقَفْسِ!

(٢) سَيَنْفَعُنِي غَدًا كُلُّ مَا أَتَعَلَّمُ الْيَوْمَ!

(٣) لَا تَحْزَنِي إِنْ اللَّهُ يَسَاعِدُكَ فِي هَذِهِ الْمَسْأَلَةِ!

(٤) هَذَا الرَّجُلُ يَبْنِي بَيْتَهُ فِي حَدِيقَةٍ خَارِجَ الْمَدِينَةِ!

٤٩ - عَيْنُ « مَا » شَرْطِيَّةٌ:

(١) مَا تَتَعَلَّمُهُ مِنَ الْعُلُومِ الْمُخْتَلِفَةِ تُبَعِّدُكَ عَنِ الْجَهَالَةِ!

(٢) مَا نَبَتَتِ الْأَشْجَارُ الْخَانِقَةُ فِي بِلَدِنَا لِأَنَّهَا أَشْجَارُ إِسْتَوَائِيَّةٌ!

(٣) مَا وَجَدْتَ فِي ذَلِكَ الْكِتَابِ الَّذِي أَثَّرَ فِي نَفْسِكَ بَعْدَ قِرَائَتِهِ!

(٤) مَا مِنْ صَابِرٍ يَصْبِرُ عَلَى الْمَشَاكِلِ إِلَّا وَهُوَ يَحْصِلُ عَلَى النَّجَاحِ!

٥٠ - عَيْنُ مَا لَيْسَ فِيهِ الْمَفْعُولُ الْمَطْلُوقُ:

(١) إِنْ أَكْرَمْتَ الْكَرِيمَ إِكْرَامًا بِالْغَا تَشَاهِدُ نَتِيجَتَهُ!

(٢) أَدَّبَ الْمُؤْمِنُ نَفْسَهُ قَبْلَ تَعْلِيمِ غَيْرِهِ تَأْدِيبًا جَمِيلًا!

(٣) كَانَ عَشَّ بَعْضِ الطَّيُورِ بَعِيدًا كَثِيرًا عَنِ الْمَفْتَرَسِينَ!

(٤) رَغِبَ الْمَسَافِرُونَ أَنْ يَسْكُنُوا فِي ذَلِكَ الْمَكَانِ رَغْبَةً كَثِيرَةً!



- ۵۱ از توجه به عبارت قرآنی «بعضی از مردم می‌گویند: خداوند ما در دنیا نیکی عطا کن، ولی در آخرت هیچ بهره‌ای ندارند.» کدام پیام مفهوم می‌گردد؟
- ۱) اگر هدف‌های دنیوی اصل قرار گیرند، مانع رسیدن به هدف‌های اخروی می‌شوند.
 - ۲) برخی هدف‌ها پایین‌ناپذیر و همیشگی‌اند و پاسخ‌گوی استعداد‌های معنوی ما هستند.
 - ۳) اصل قرار گرفتن هدف‌های اخروی، مانع بهره‌مندی انسان از نعمت‌های دنیایی نمی‌شود.
 - ۴) اگر کسی هدف‌های پایان‌پذیر را به‌عنوان هدف اصلی برگزیند، استعداد‌های مادی و معنوی رشد نمی‌کند.
- ۵۲ چرا در قیامت گناهکاران نباید هیچ‌کس را جز خودشان ملامت نمایند؟
- ۱) میل سرکش در درون انسان سوگند یاد کرده که او را فریب دهد و خود، باید تعقل کند.
 - ۲) عوامل بیرونی هیچ تسلطی بر انسان نداشته‌اند و او خود باید میان خیر و شر انتخاب نماید.
 - ۳) نفس اماره در آن روز خواهد گفت که این خودتان بودید که دعوت مرا پذیرفتید و شایسته سرزنش هستید.
 - ۴) عوامل درونی و نفس لوازمه انسان را برای رسیدن به لذات زودگذر دنیایی به گناه فرا می‌خواند و وسوسه می‌کند.
- ۵۳ کدام مورد «امکان» معاد را ثابت می‌کند و خداوند قدرت خود بر معاد را چگونه برای همه انسان‌ها بیان نموده است؟
- ۱) دقت در آفرینش اولیه انسان - سامان دادن مجدد همه استخوان‌های ریز و درشت
 - ۲) دقت در آفرینش اولیه انسان - رسیدن هرکس به آنچه استحقاق دارد و ضایع نشدن حق کسی
 - ۳) این جهان ظرفیت جزا و پاداش کامل انسان‌ها را ندارد - بی‌هدف و عبث نبودن آفرینش انسان و جهان
 - ۴) این جهان ظرفیت جزا و پاداش کامل انسان‌ها را ندارد - رسیدن هرکس به آنچه استحقاق دارد و ضایع نشدن حق کسی
- ۵۴ کدام مورد، به وقایع «يَوْمَ يُعْرَفُونَ» در عبارت شریفه «وَمِنْ وَرَائِهِمْ بَرْزَخٌ إِلَى يَوْمِ يُبْعَثُونَ» اشاره نموده است؟
- ۱) ﴿وَإِنَّ عَلَيْكُمْ لَحَافِظِينَ كَرَامًا كَاتِبِينَ يَعْلَمُونَ مَا تَعْمَلُونَ﴾
 - ۲) ﴿إِنَّ الَّذِينَ يَأْكُلُونَ أَمْوَالَ الْيَتَامَى ظُلْمًا إِنَّمَا يَأْكُلُونَ فِي بُطُونِهِمْ نَارًا﴾
 - ۳) ﴿قَالَ رَبِّ ارْجِعُونِ لَعَلِّي أَعْمَلُ صَالِحًا فِيمَا تَرَكْتُ كَلَّا إِنَّهَا كَلِمَةٌ هُوَ قَائِلُهَا﴾
 - ۴) ﴿الْيَوْمَ نَخْتِمُ عَلَىٰ أَفْوَاهِهِمْ وَتُكَلِّمُنَا أَعْيُنَهُمْ وَنَشْهَدُ أَرْجُلَهُمْ بِمَا كَانُوا يَكْسِبُونَ﴾
- ۵۵ با توجه به آیات سوره انعام، در روز قیامت افراد بدکار با دیدن حقیقت آن جهان و عاقبت شوم خویش، چه چیزی را آرزو می‌کنند؟
- ۱) ای کاش دوستان مؤمن و خوب برای خود انتخاب می‌کردیم، تا باعث هدایت ما در دنیا شوند.
 - ۲) ای کاش همراه و هم مسیر با دشمنان خدا و پیامبر اکرم (ص) نبودیم و از هدایت شوندگان بودیم.
 - ۳) ای کاش به دنیا بازگردانده می‌شدیم و آیات پروردگاران را تکذیب نمی‌کردیم و از مؤمنان می‌بودیم.
 - ۴) ای کاش فرزندان صالحی تربیت می‌کردیم تا برای ما در این دنیا خیرات و برکاتی از پیش می‌فرستادند.
- ۵۶ با توجه به سخن امیرالمؤمنین (علیه السلام)، گذشت ایام چه آفتی را در پی دارد و کدام اقدام، آن را از سر راه برمی‌دارد؟
- ۱) ازهم‌گسیختگی تصمیم‌ها و کارها - باقی‌ماندن بر پیمان خود با خدا و وفای بر عهد
 - ۲) تاب نیاوردن در برابر تندباد حوادث - باقی‌ماندن بر پیمان خود با خدا و وفای بر عهد
 - ۳) ازهم‌گسیختگی تصمیم‌ها و کارها - انتخاب بهترین زمان‌ها برای عهد بستن با خدا
 - ۴) تاب نیاوردن در برابر تندباد حوادث - انتخاب بهترین زمان‌ها برای عهد بستن با خدا
- ۵۷ دستیابی به اهداف بزرگ و موفقیت انسان در گروهی بهره‌مندی از ثمرات کدام دستور الهی می‌باشد؟
- ۱) ﴿وَلَقَدْ كَتَبْنَا فِي الزُّبُورِ مِنْ بَعْدِ الذِّكْرِ أَنَّ الْأَرْضَ يَرْثُهَا عِبَادِيَ الصَّالِحُونَ﴾
 - ۲) ﴿يَا أَيُّهَا الَّذِينَ آمَنُوا كُتِبَ عَلَيْكُمُ الصِّيَامُ كَمَا كُتِبَ عَلَى الَّذِينَ مِنْ قَبْلِكُمْ﴾
 - ۳) ﴿وَ مِنْ آيَاتِهِ أَنْ خَلَقَ لَكُمْ مِنْ أَنْفُسِكُمْ أَزْوَاجًا لِتَسْكُنُوا إِلَيْهَا وَ جَعَلَ بَيْنَكُمْ مَوَدَّةً وَ رَحْمَةً﴾
 - ۴) ﴿وَ عَدَّ اللَّهُ الَّذِينَ آمَنُوا مِنْكُمْ وَ عَمِلُوا الصَّالِحَاتِ لَيَسْتَخْلِفَنَّهُمْ فِي الْأَرْضِ كَمَا اسْتَخْلَفَ الَّذِينَ مِنْ قَبْلِهِمْ﴾
- ۵۸ قرآن کریم «تبرج» را چه نوع کاری می‌شمارد و به چه علت دین اسلام ما را از آن پرهیز می‌دهد؟
- ۱) جاهلانه - چون تمجید دیگران قدرت تعقل و تفکر را از انسان می‌گیرد و باعث می‌شود استعداد‌هایش شکوفا نشود.
 - ۲) حقیرانه - چون تمجید دیگران قدرت تعقل و تفکر را از انسان می‌گیرد و باعث می‌شود استعداد‌هایش شکوفا نشود.
 - ۳) جاهلانه - باعث غفلت انسان از هدف اصلی و اشتغال به کارهایی می‌شود که عاقبتی جز دور شدن از خدا را ندارد.
 - ۴) حقیرانه - باعث غفلت انسان از هدف اصلی و اشتغال به کارهایی می‌شود که عاقبتی جز دور شدن از خدا را ندارد.
- ۵۹ دستیابی به اکسیر حیات توسط انسان، وابسته به چیست و فایده حیات‌بخش جهان مادی، از جمله ما انسان‌ها کدام است؟
- ۱) ﴿جَعَلْنَا مِنَ الْمَاءِ كُلَّ شَيْءٍ حَيٍّ﴾ - ﴿إِذَا دَعَاكُمْ لِمَا يُحْيِيكُمْ﴾
 - ۲) ﴿جَعَلْنَا مِنَ الْمَاءِ كُلَّ شَيْءٍ حَيٍّ﴾ - ﴿لِنُحْيِي بِهِ بَلَدَةً مَيِّتًا﴾
 - ۳) ﴿اسْتَجِيبُوا لِلَّهِ وَ لِلرَّسُولِ﴾ - ﴿إِذَا دَعَاكُمْ لِمَا يُحْيِيكُمْ﴾
 - ۴) ﴿اسْتَجِيبُوا لِلَّهِ وَ لِلرَّسُولِ﴾ - ﴿لِنُحْيِي بِهِ بَلَدَةً مَيِّتًا﴾

- ۶۰- گفتار کسانی که در الهی بودن قرآن کریم شک دارند و مرحله آغازین تحدی قرآن، به ترتیب در کدام مورد آمده است؟
- ۱) ﴿لَا تَأْتِي السَّمَاءَ بِدُحَانٍ﴾ - ﴿وَمَا كُنْتَ تَتْلُو مِنْ قَبْلِهِ مِنْ كِتَابٍ وَلَا تَخُطُّهُ بِيَمِينِكَ...﴾
 - ۲) ﴿لَا تَأْتِي السَّمَاءَ بِدُحَانٍ﴾ - ﴿لَئِنْ اجْتَمَعَتِ الْإِنْسُ وَالْجِنُّ عَلَىٰ أَنْ يَأْتُوا بِمِثْلِ هَذَا...﴾
 - ۳) ﴿يَقُولُونَ افْتِرَاءٌ﴾ - ﴿وَمَا كُنْتَ تَتْلُو مِنْ قَبْلِهِ مِنْ كِتَابٍ وَلَا تَخُطُّهُ بِيَمِينِكَ...﴾
 - ۴) ﴿يَقُولُونَ افْتِرَاءٌ﴾ - ﴿لَئِنْ اجْتَمَعَتِ الْإِنْسُ وَالْجِنُّ عَلَىٰ أَنْ يَأْتُوا بِمِثْلِ هَذَا...﴾
- ۶۱- شرط رهایی از گمراهی (... لن تضلوا ابداً) در روایت نبوی کدام است و از این روایت کدام پیام دریافت می‌گردد؟
- ۱) تمسک به دو یادگار پیامبر اکرم (ﷺ) - اطاعت از هر یک از آن‌ها برای هدایت کافی است.
 - ۲) تمسک به دو یادگار پیامبر اکرم (ﷺ) - وجود معصوم در کنار معجزه جاوید همیشگی است.
 - ۳) فهمیدن مصداق اولی الامر با معرفی رسول خدا (ﷺ) - اطاعت از هر یک از آن‌ها برای هدایت کافی است.
 - ۴) فهمیدن مصداق اولی الامر با معرفی رسول خدا (ﷺ) - وجود معصوم در کنار معجزه جاوید همیشگی است.
- ۶۲- با توجه به احکام جهاد در بیان نبوی، اگر یکی از مشرکان در میانه جنگ درخواست دانستن مطالبی در مورد اسلام داشت، وظیفه مسلمین در قبال او کدام است؟
- ۱) او در پناه خداست و پس از آن هیچ‌گاه نباید با او جنگید تا زمانی که کلام خدا را بشنود و به سوی قومش بازگردد.
 - ۲) نباید جنگ ادامه یابد و او برادر دینی شماست، او به جایی که احساس امنیت می‌کند بازگردد تا کلام خدا را بشنود.
 - ۳) او در پناه خداست تا کلام خدا را بشنود و اگر اسلام را نپذیرفت، به جایی که احساس امنیت می‌کند بازگردد.
 - ۴) باید جنگ را تعطیل کرد تا همه مشرکان به محل امن برسند و در محل خود کلام خدا را بشنوند.
- ۶۳- آثار بی‌توجهی به هشدار قرآن کریم در رابطه با پیامبر اکرم (ﷺ) ﴿أَفَأَنْ مَاتَ أَوْ قُتِلَ انْقَلَبْتُمْ عَلَىٰ أَعْقَابِكُمْ﴾ در کدام مورد آمده است؟
- ۱) رواج قرآن برای معنادر کردن به نفع دنیا طلبان - شناخته شدن منکر و ناشناخته ماندن معروف
 - ۲) شناخت پیمان شکنان و فراموش کنندگان قرآن - شناخته شدن منکر و ناشناخته ماندن معروف
 - ۳) رواج قرآن برای معنادر کردن به نفع دنیا طلبان - فزونی پشت کنندگان به صراط مستقیم و دوری از حق
 - ۴) شناخت پیمان شکنان و فراموش کنندگان قرآن - فزونی پشت کنندگان به صراط مستقیم و دوری از حق
- ۶۴- ارتباط امام زمان (عج) با مردم از طریق نواب خاص از چه زمانی آغاز شد و این دوران چگونه پایان یافت؟
- ۱) ۲۶۰ هجری - زندگی مخفی امام (عج) و ناسپاسی مردم در پیروی از رهبران آسمانی
 - ۲) ۳۲۹ هجری - زندگی مخفی امام (عج) و ناسپاسی مردم در پیروی از رهبران آسمانی
 - ۳) ۳۲۹ هجری - نامه امام (عج) به چهارمین نائب و اعلام آغاز مرحله دوم غیبت
 - ۴) ۲۶۰ هجری - نامه امام (عج) به چهارمین نائب و اعلام آغاز مرحله دوم غیبت
- ۶۵- اکنون که فهمیدیم به فرمایش امیرالمؤمنین (عج) «قدر و ارزش جان انسان، بهشتی به وسعت همه آسمان‌ها و زمین است» چه وظیفه‌ای داریم و چرا انسان عزیز، غیر خدا را کوچک می‌بیند؟
- ۱) فلا تبعوها الا بها - خالق جهان در نظر ایشان بزرگ است.
 - ۲) لیس لانفسکم ثمن الا الجنة - خالق جهان در نظر ایشان بزرگ است.
 - ۳) فلا تبعوها الا بها - خداوند فرزندان آدم را بر بسیاری مخلوقات برتری داده است.
 - ۴) لیس لانفسکم ثمن الا الجنة - خداوند فرزندان آدم را بر بسیاری مخلوقات برتری داده است.
- ۶۶- به ترتیب «سلامت جسمی و روانی» و «عدم ارتباط قبلی با جنس مخالف» مصداق کدام برنامه در مورد تشکیل خانواده می‌باشد؟
- ۱) رشد و پرورش فرزندان - پاسخ به نیاز جنسی
 - ۲) شناخت معیارهای همسر مناسب - پاسخ به نیاز جنسی
 - ۳) رشد و پرورش فرزندان - شناخت معیارهای همسر مناسب
 - ۴) شناخت معیارهای همسر مناسب - شناخت معیارهای همسر مناسب
- ۶۷- کدام بیت را می‌توان به عنوان تمثیلی گویا از مفهوم مندرج در آیه شریفه ﴿يَا أَيُّهَا النَّاسُ اتَّقُوا اللَّهَ الَّذِي تَوَلَّوْا إِلَيْهِ وَارْتَبِعُوا صَوْتَهُ فَتَرْهَوْنَ لِحُكْمِهِ﴾ راانه نمود؟
- ۱) به صحرا بنگرم صحرا تو بینم
 - ۲) خشک ابری که بود ز آب تهی
 - ۳) نظیر دوست ندیدم، اگرچه از مه و مهر
 - ۴) مهر رخسار تو می‌تابد ز ذرات جهان
- به دریا بنگرم دریا تو بینم
ناید از وی صفت ابدهی
نهادم آینه‌ها در مقابل رخ دوست
هر دو عالم پُر ز نور و دیده نابینا چه سود



- ۶۸- با توجه به مفهوم نهفته در آیه شریفه ﴿ مَا لَهُمْ مِنْ دُونِهِ مِنْ وَلِيٍّ وَ لَا يُشْرِكُ فِي حُكْمِهِ أَحَدًا ﴾ به کدام مورد می‌توان برای تعیین واسطه میان خدا و بندگانش استناد جست؟
- (۱) ﴿ لِيُنذِرُوا قَوْمَهُمْ إِذَا رَجَعُوا إِلَيْهِمْ لَعَلَّهُمْ يَحْذَرُونَ ﴾
 - (۲) ﴿ قُلْ إِنَّمَا أَعْطِيكُمْ بِوَاحِدَةٍ أَنْ تَقُومُوا لِلَّهِ مِثْلِي وَ فِرَاقِي ﴾
 - (۳) ﴿ الَّذِينَ آمَنُوا الَّذِينَ يُعِمُّونَ الصَّلَاةَ وَ يُؤْتُونَ الزَّكَاةَ وَ هُمْ رَاكِعُونَ ﴾
 - (۴) ﴿ مِنَ النَّاسِ مَنْ يَتَّخِذُ مِنْ دُونِ اللَّهِ أَنْدَادًا يُحِبُّونَهُمْ كَحُبِّ اللَّهِ ﴾
- ۶۹- با تدبیر در آیه شریفه ﴿ يَا أَيُّهَا الَّذِينَ آمَنُوا لَا تَتَّخِذُوا عَدُوِّي وَ عَدُوِّكُمْ أَوْلِيَاءَ ... ﴾ افراد با ایمان از کدام رفتار با دشمن خداوند منع شده‌اند و علت آن چگونه بیان شده است؟
- (۱) همنشینی - ﴿ وَ قَدْ كَفَرُوا بِمَا جَاءَكُمْ مِنَ الْحَقِّ ﴾ (۲) مهربانی - ﴿ وَ قَدْ كَفَرُوا بِمَا جَاءَكُمْ مِنَ الْحَقِّ ﴾
 - (۳) همنشینی - ﴿ مَنْ يَعْبُدِ اللَّهَ عَلَىٰ حَرْفٍ ﴾ (۴) مهربانی - ﴿ مَنْ يَعْبُدِ اللَّهَ عَلَىٰ حَرْفٍ ﴾
- ۷۰- در عمل به کدام فرمان الهی، همان نتیجه مطلوب پاسخ‌گویی مناسب به نیازهای برتر حاصل می‌گردد و عدم شناخت کدام نیاز برتر، سبب تباه شدن عمر انسان می‌شود؟
- (۱) ﴿ وَ اصْبِرْ عَلَىٰ مَا أَصَابَكَ إِنَّ ذَلِكَ مِنْ عَزْمِ الْأُمُورِ ﴾ - درک آینده خویش
 - (۲) ﴿ وَ اصْبِرْ عَلَىٰ مَا أَصَابَكَ إِنَّ ذَلِكَ مِنْ عَزْمِ الْأُمُورِ ﴾ - شناخت هدف زندگی
 - (۳) ﴿ قُلْ إِنَّمَا أَعْطِيكُمْ بِوَاحِدَةٍ أَنْ تَقُومُوا لِلَّهِ مِثْلِي وَ فِرَاقِي ﴾ - درک آینده خویش
 - (۴) ﴿ قُلْ إِنَّمَا أَعْطِيكُمْ بِوَاحِدَةٍ أَنْ تَقُومُوا لِلَّهِ مِثْلِي وَ فِرَاقِي ﴾ - شناخت هدف زندگی
- ۷۱- در رابطه با علت‌هایی که در پیدایش یک پدیده دخالت دارند، کدام مورد در مقام بیان مفهوم علل طولی به کار رفته است؟
- (۱) علت‌ها در یک ردیف و هر کدام مستقل از دیگری می‌باشند.
 - (۲) هر یک از عوامل و عناصر، اثر خاصی را مستقل از دیگری اعمال می‌کند.
 - (۳) علت‌ها نسبت به هم در مرتبه‌های مختلف قرار دارند و مستقل نیستند.
 - (۴) هر عامل به‌طور مستقیم نقش خاصی را برعهده دارد و علت مرتبه پایین، وابسته به علت مرتبه بالایی نیست.
- ۷۲- پیام موجود در عبارت «آن کس که تنها زندگی زودگذر دنیا را می‌طلبد، آن مقدار از آن را که بخواهیم (و به هر کس اراده کنیم) می‌دهیم» در کدام عبارت قرآنی به صراحت و روشنی تبیین شده و مورد تأکید قرار گرفته است؟
- (۱) ﴿ كَلَّا نُمِدُّ هَؤُلَاءِ وَ هَؤُلَاءِ مِنْ عَطَاءِ رَبِّكَ وَ مَا كَانَ عَطَاءُ رَبِّكَ مَحْظُورًا ﴾
 - (۲) ﴿ كُلُّ نَفْسٍ ذَائِقَةُ الْمَوْتِ وَ نَبَلُّوكُمُ بِالشَّرِّ وَ الْخَيْرِ فِتْنَةً وَ إِلَيْنَا تُرْجَعُونَ ﴾
 - (۳) ﴿ وَ مَنْ جَاءَ بِالسَّبِيحَةِ فَلَا يُجْزَىٰ إِلَّا بِمِثْلِهَا وَ هُمْ لَا يظَلْمُونَ ﴾
 - (۴) ﴿ وَ الَّذِينَ كَذَّبُوا بِآيَاتِنَا سَنَسْتَدْرِجُهُمْ مِنْ حَيْثُ لَا يَعْلَمُونَ ﴾
- ۷۳- وعده «آب که از سر گذشت چه یک وجب، چه صد وجب» و «دومی که سبب عادت به گناه می‌شود» به ترتیب، برخواسته از کدام حیل‌های شیطان برای دور کردن انسان از توبه می‌شوند؟
- (۱) تسویف - به تأخیر انداختن توبه
 - (۲) تسویف - گام‌به‌گام کشاندن به سوی گناه
 - (۳) ناامید کردن از رحمت الهی - به تأخیر انداختن توبه
 - (۴) ناامید کردن از رحمت الهی - گام‌به‌گام کشاندن به سوی گناه
- ۷۴- به ترتیب، کدام مورد از مهم‌ترین عوامل عقب‌ماندگی اقتصادی و به‌وجود آمدن فاصله طبقاتی است که علاوه بر آثار منفی اقتصادی، باعث بی‌اعتمادی عمومی می‌شود و وظیفه مجموعه افراد جامعه در راستای سالم نگه‌داشتن روابط اقتصادی کدام است؟
- (۱) سلطه و نفوذ بیگانگان - امر به معروف و نهی از منکر
 - (۲) سلطه و نفوذ بیگانگان - دوری از تجمل‌گرایی و ساده‌زیستی
 - (۳) تجمل‌گرایی برخی مسئولین و فساد اداری و مالی - امر به معروف و نهی از منکر
 - (۴) تجمل‌گرایی برخی مسئولین و فساد اداری و مالی - دوری از تجمل‌گرایی و ساده‌زیستی
- ۷۵- سخن زهرا بن عبدالله، «ما باید امر خداوند را در مورد همه طبقات رعایت کنیم» برای توضیح و تبیین کدام آیه شریفه، بیان شده است؟
- (۱) ﴿ رُسُلًا مُبَشِّرِينَ وَ مُنذِرِينَ لئَلَّا يَكُونَ لِلنَّاسِ عَلَى اللَّهِ حُجَّةٌ بَعْدَ الرُّسُلِ ... ﴾
 - (۲) ﴿ لَقَدْ أَرْسَلْنَا رُسُلَنَا بِالْبَيِّنَاتِ وَ أُنزَلْنَا مَعَهُمُ الْكِتَابَ وَ الْمِيزَانَ ... ﴾
 - (۳) ﴿ اسْتَجِيبُوا لِلَّهِ وَ لِلرَّسُولِ إِذَا دَعَاكُمْ لِمَا يُحْيِيكُمْ ... ﴾
 - (۴) ﴿ لَفَتَحْنَا عَلَيْهِم بَرَكَاتٍ مِنَ السَّمَاءِ وَ الْأَرْضِ ... ﴾



Part A. Grammar and Vocabulary

Directions: Questions 76-87 are incomplete sentences. Beneath each sentence you will see four words or phrases marked (1), (2), (3), and (4). Choose the one word or phrase that best completes the sentence. Then mark your answer sheet.

- 76- After she ----- the body of her husband, the police asked her to collect his personal things.
1) had identified 2) has identified 3) was identified 4) was identifying
- 77- In some species of fish, the male, not the female, does the task of -----.
1) for caring the young 2) the young for caring
3) caring for the young 4) the caring young for
- 78- Most of the suggestions ----- were made at the meeting were not very helpful.
1) as 2) they 3) which 4) which they
- 79- Because drawing was so closely related to communication, it was probably ----- art form to develop.
1) early 2) earlier 3) as early as 4) the earliest
- 80- On August 26, he returned to his laboratory and the following day began his ----- on his electric light bulb.
1) generations 2) experiments 3) combinations 4) inventions
- 81- The shop also sells artwork like -----, glass and home decor made by over 80 artists.
1) pottery 2) treasure 3) crops 4) tools
- 82- What better way of finding ----- for your own garden than by visiting others.
1) solution 2) inspiration 3) experience 4) imagination
- 83- The Fire Chief ----- his team and said that they had done everything possible to save the girl's life.
1) defended 2) consumed 3) warned 4) transmitted
- 84- Items on the menu ----- from Chinese food like hotpot and dumplings to Italian pasta dishes.
1) range 2) choose 3) expand 4) generate
- 85- Many parents feel that in some way they can offer a more ----- education at home.
1) honest 2) physical 3) suitable 4) repeated
- 86- What schools teach in a certain subject or at a particular grade level still varies ----- among states and countries.
1) suddenly 2) actually 3) gradually 4) widely
- 87- Ed met most of his friends at the gym. Now once a week, they all meet up and exercise together by going for bike rides around the city. As the saying goes, -----.
1) practice makes perfect 2) easy come, easy go
3) birds of a feather flock together 4) two heads are better than one

Part B. Cloze Test

Directions: Questions 88-92 are related to the following passage. Read the passage and decide which choice (1), (2), (3), or (4) best fits each space. Then mark your answer sheet.

When you are going to give a book talk, you need to prepare it carefully. First, you should choose a book that you enjoyed (88) ----- well. You will give a better talk if you feel (89) ----- talking about it. After you (90) ----- on the book, make notes about what you want to say. Use small note cards or pieces of paper. Then practice



talking from the notes until you can talk without reading the notes and without many (91) ----- . At this point, you should time yourself to make sure your talk is not too long or (92) ----- . If necessary, adjust your talk so that it takes the right amount of time. Finally, practice your talk with a friend or record it so you can listen to it.

- 88- 1) because you understood 2) and that you understood
 3) or you should understand 4) which you should understand
- 89- 1) renewable 2) voluntary 3) distinguished 4) comfortable
- 90- 1) decide that 2) had decided 3) are deciding 4) have decided
- 91- 1) definitions 2) reasons 3) pauses 4) tips
- 92- 1) too short 2) as short 3) shorter than 4) the shortest

Part C. Reading Comprehension

Directions: In this part of the test, you will read two passages. Each passage is followed by four questions. Answer the questions by choosing the best choice (1), (2), (3), or (4). Then mark your answer sheet.

PASSAGE 1:

I am a big fan of trying to save the environment, and this month is the WWF (World Wide Fund for Nature) annual Earth Hour. Earth Hour is an event where you turn off all non-essential lights and power between 8-9 pm; things like your TV, computer and console. However, you do not just sit at home in the dark for an hour. Instead, people gather in groups and have fun without using power. Things like dancing, fireworks and musical performances are popular and it is very fun to take part.

Many celebrities also take part in Earth Hour and this year is very important as it is the tenth year of the project. Earth Hour is not just about saving energy; people involved in Earth Hour have also planted a forest in Uganda, built solar panels in India and passed a law to protect the sea in Argentina.

I have taken part in Earth Hour every year for the last five years and I have been part of lots of activities at school and at university. Last year, for example, my university had an outdoor cycle cinema. At the cycle cinema, the only way to keep watching the film is to keep pedaling your bike, if everyone stops, then the screen turns off! Luckily, there were many of us to help keep the movie going and we took turns. Although it was very cold outside at night, we had hot chocolate and blankets for the people who were not cycling. Everyone who was there had a lot of fun.

- 93- **What is the author's main purpose in the passage?**
 1) To introduce a particular event
 2) To compare some fun activities
 3) To trace the origin of Earth Hour
 4) To describe some ways of saving energy
- 94- **According to the passage, people who take part in Earth Hour -----.**
 1) are especially interested in protecting nature in Uganda, India and Argentina
 2) must not stay away from home between 8 and 9 p.m.
 3) use less electricity for a certain period of time
 4) turn off all lights for one hour

- 95- It is suggested in the passage that at the cycle cinema -----.
- 1) the screen turned off a few times
 - 2) not everyone knew how to ride a bike
 - 3) the author had to pedal his/her bike nonstop
 - 4) cold did not make anyone feel uncomfortable
- 96- Which of the following best describes the author's attitude towards Earth Hour?
- 1) Annoyed
 - 2) Uncertain
 - 3) Surprised
 - 4) Amused

PASSAGE 2:

How many planets are there in our galaxy? That is a tricky question to answer. Are there other planets that support life? That is exactly what the Kepler mission hopes to discover. NASA launched the Kepler space telescope, designed to find habitable planets, in 2009. So far it has discovered five new Earth-sized planets beyond our solar system. These planets are hotter than the Earth – much too hot for life as we know it. The Kepler team predict that they will need at least three years (and possibly longer) to find an Earth-like planet.

The simplest requirement for a planet to have life (carbon-based life like on Earth) is for there to be liquid water (not frozen or gas) so the distance from the planet's sun and therefore temperature are important. There also needs to be the correct amount of air. If a planet is as small as Mars (half the size of Earth) its weak gravity means that it cannot hold on to air molecules. If a planet is Neptune sized (four times bigger than Earth) it has very strong gravity and too much air. So size matters too.

The cost of the mission is approximately six hundred million dollars. It is scheduled to observe until 2013 but this could be extended. Will we be sad if we discover we are alone in our galaxy or happy if we find that we share it with other life forms?

- 97- What does the passage mainly discuss?
- 1) Features of five new Earth-sized planets
 - 2) An endeavor to find Earth-like planets
 - 3) Our solar system and its planets
 - 4) Making a space telescope
- 98- The passage suggests that the Kepler mission -----.
- 1) was inspired by another space mission
 - 2) was not finished immediately after it started
 - 3) did not seem to be as successful as other space missions
 - 4) found planets with the same temperature as that of the Earth
- 99- Which of the following best describes the function of the underlined sentence in paragraph 2?
- 1) It describes a situation where the condition mentioned in the previous sentence cannot be met.
 - 2) It provides the definition of a word mentioned in the previous sentence.
 - 3) It provides a solution to a problem described in the previous sentence.
 - 4) It draws a conclusion from the previous sentence.
- 100- There is enough information in the passage to answer which of the following questions?
- 1) How many planets are there in our galaxy?
 - 2) How can Nasa reduce the cost of the Kepler mission?
 - 3) What characteristics does a planet need to have in order to be able to support life?
 - 4) Will we be sad if we discover we are alone in our galaxy or happy if we find that we share it with other life forms?



کد کنترل

121

A



121A



دفترچه شماره ۲
صبح پنجشنبه

«انگرد دانشگاه اصلاح شود مملکت اصلاح می‌شود.»
امام خمینی (ره)

جمهوری اسلامی ایران
وزارت علوم، تحقیقات و فناوری
سازمان سنجش آموزش کشور

آزمون سراسری ورودی دانشگاه‌های کشور - ۱۴۰۰
گروه آزمایشی علوم ریاضی
آزمون اختصاصی

مدت پاسخ‌گویی: ۱۷۵ دقیقه

تعداد سؤال: ۱۳۵

ردیف	مواد امتحانی	تعداد سؤال	از شماره	تا شماره	مدت پاسخ‌گویی
۱	ریاضیات	۵۵	۱۰۱	۱۵۵	۸۵ دقیقه
۲	فیزیک	۴۵	۱۵۶	۲۰۰	۵۵ دقیقه
۳	شیمی	۳۵	۲۰۱	۲۳۵	۳۵ دقیقه

سال ۱۴۰۰

حق چاپ، تکثیر و انتشار سؤالات به هر روش (الکترونیکی و ...) پس از برگزاری آزمون، برای تمامی اشخاص حقیقی و حقوقی، نینها یا مجوز این سازمان مجاز می‌باشد و یا متخلفان برابر مقررات رفتار می‌شود.

* داوطلب گرامی، عدم درج مشخصات و امضاء در مندرجات جدول ذیل، به منزله عدم حضور شما در جلسه آزمون است.

اینجانب..... با شماره داوطلبی..... با آگاهی کامل، یکسان بودن شمارهٔ صندلی خود را با شماره داوطلبی مندرج در بالای کارت ورود به جلسه، بالای پاسخنامه و دفترچهٔ سؤالات، نوع و کدکنترل درج شده بر روی دفترچهٔ سؤالات و پائین پاسخنامه‌ام را تأیید می‌نمایم.

امضاء:

۱۰۱- اگر مجموع و حاصل ضرب ریشه‌های حقیقی معادلهٔ $x^4 - 7x^2 - 5 = 0$ به ترتیب S و P باشند، حاصل عبارت $2SP + 2S - 2P^2$ ، کدام است؟

- (۱) $59 - 7\sqrt{69}$ (۲) $7 + \sqrt{69}$ (۳) ۵۰ (۴) $59 + 7\sqrt{69}$

۱۰۲- فرض کنید $\log_5(3x - 2) = 1$ ، مقدار $\frac{\log_5 2}{\log_2 5}$ ، کدام است؟

- (۱) ۹ (۲) $\frac{17}{3}$ (۳) ۴ (۴) $\frac{7}{3}$

۱۰۳- حاصل عبارت $(\log_{21}(3))^2 + \log_{21}(147) \log_{21}(1223)$ ، کدام است؟

- (۱) ۱ (۲) ۲ (۳) ۳ (۴) ۴

۱۰۴- فرض کنید مجموعه جواب نامعادلهٔ $\frac{((m^2 - 1)x^2 - 4mx + 4)(x - 3\sqrt{x} + 2)}{2x - 3} > 0$ ، به ازای $x > \frac{3}{2}$ ، بازهٔ

- [۲، ۴] باشد، مقدار m، کدام است؟
(۱) -۲ (۲) صفر (۳) ۱ (۴) ۲

۱۰۵- اگر $\tan(\frac{\alpha}{2}) = \frac{1}{4}$ باشد، حاصل $\frac{\tan(\alpha) - \sin(\alpha)}{\sin(\alpha) - \cos(\alpha)}$ ، کدام است؟

- (۱) $-\frac{91}{105}$ (۲) $-\frac{16}{105}$ (۳) $\frac{16}{105}$ (۴) $\frac{91}{105}$

۱۰۶- اگر $f(\alpha) = 4\sin(\alpha)\cos(2\alpha) + 2\sin(\alpha)$ باشد، مقدار $f(\frac{41\pi}{9})$ ، کدام است؟

- (۱) $-\sqrt{3}$ (۲) $\sqrt{3}$ (۳) ۱ (۴) -۱

۱۰۷- فرض کنید A مجموعهٔ جواب‌های معادلهٔ مثلثاتی $(1 + \cos(2\alpha))(1 + \cos(4\alpha))(1 + \cos(8\alpha)) = \frac{1}{8}$ ، در بازهٔ

$[0, \pi]$ باشد، ماکزیمم عضو مجموعهٔ A، کدام است؟

- (۱) $\frac{5}{7}\pi$ (۲) $\frac{6}{7}\pi$ (۳) $\frac{7}{9}\pi$ (۴) $\frac{8}{9}\pi$

۱۰۸- تابع چندجمله‌ای درجهٔ دوم با ضرایب طبیعی P(x) مفروض است. اگر باقیمانده و خارج قسمت تقسیم P(x)

بر P'(x) (مشتق تابع P(x)) به ترتیب -۲ و $\frac{1}{2}x + 1$ باشند، کمترین مقدار مجموع ضرایب P(x)، کدام است؟

- (۱) ۴ (۲) ۶ (۳) ۷ (۴) ۹

محل انجام محاسبات



۱۰۹- فرض کنید جمله صدم دنباله بازگشتی $a_{n+1} = \frac{1}{a_n} + 1$ با شرط $a_1 = 1$ برابر $\frac{k}{m}$ باشد. جمله نود و هشتم دنباله، کدام است؟

(۱) $\frac{k-m}{2m-k}$ (۲) $\frac{k-2m}{k-m}$ (۳) $\frac{k-m}{k-2m}$ (۴) $\frac{2m-k}{k-m}$

۱۱۰- دنباله $a_n = \begin{cases} 2^k & ; n = 2k \\ -2k + 4 & ; n = 2k + 1 \\ \left\lfloor \frac{n}{k+2} \right\rfloor + a & ; n = 2k + 2 \end{cases}$ به ازای اعداد حسابی n مفروض است. اگر مجموع ۱۰ جمله اول این

دنباله ۱۹ باشد، حاصل عبارت $a_2 + a_5 + a_8 + \dots + a_{29}$ کدام است؟

(۱) -۲ (۲) صفر (۳) ۲ (۴) ۱

۱۱۱- فرض کنید برد تابع $f(x) = 2\sqrt[3]{9\cos^2(x)-1} - 2\sqrt[3]{1-9\cos^2(x)}$ به صورت $[a, b]$ باشد. مقدار $b-a$ ، کدام است؟

(۱) $\frac{9}{4}$ (۲) $\frac{15}{4}$ (۳) $\frac{9}{2}$ (۴) $\frac{21}{4}$

۱۱۲- دامنه تغییرات تابع $f(x) = \log_6 \frac{1}{6 + \sqrt{|x|} - |x|}$ ، کدام است؟

(۱) $(-9, 9)$ (۲) $(-4, 9)$ (۳) $(4, 9)$ (۴) $(-4, 4)$

۱۱۳- نمودار منحنی $y = \sqrt{4-x}$ را k واحد در راستای قائم و $k-2$ واحد در جهت افقی چنان انتقال می‌دهیم که منحنی جدید وارون تابع خود را در نقطه‌ای با عرض ۱ قطع کند. سپس منحنی حاصل را ۱ واحد در راستای قائم به سمت پایین انتقال می‌دهیم. طول نقطه برخورد منحنی به دست آمده با محور x ها، کدام است؟

(۱) -۴ (۲) -۳ (۳) ۱ (۴) ۲

۱۱۴- فرض کنید $f(x) = \begin{cases} -1 & x < -1 \\ x & -1 \leq x \leq 1 \\ 1 & x > 1 \end{cases}$ و $g(x) = 1-x^2$. تعداد عناصر مجموعه نقاطی که gof یا fog در آن‌ها مشتق پذیر نیست، کدام است؟

(۱) ۲ (۲) ۳ (۳) ۴ (۴) ۵

۱۱۵- نمودار تابع $f(x) = 9^{\log_3 x}$ ، کدام است؟

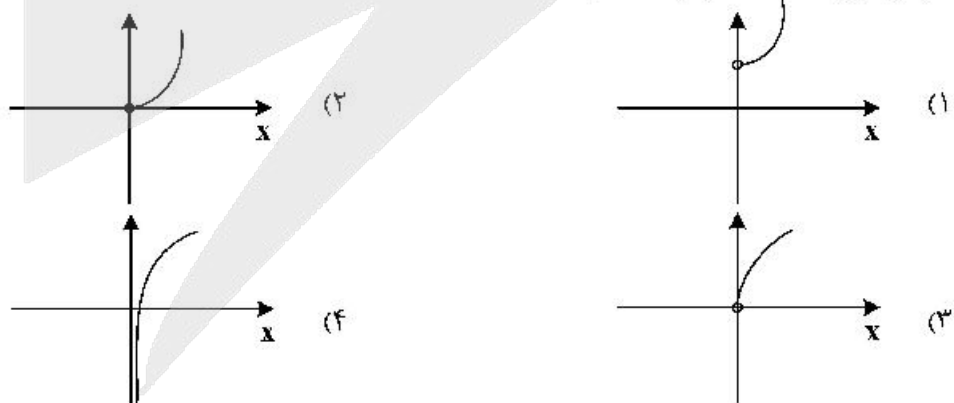

محل انجام محاسبات

۱۱۶ فرض کنید a مقدار $\lim_{x \rightarrow 0^+} \frac{\tan^{-1}\left(\frac{1}{\sqrt{1-x^2}} - 1\right)}{(1 - \cos(\sqrt{2x}))^n} = a + n$. کدام است؟

- (۱) $\frac{7}{4}$ (۲) $\frac{9}{4}$ (۳) $\frac{15}{4}$ (۴) $\frac{17}{4}$

۱۱۷ مقدار $\lim_{x \rightarrow \frac{1}{2}^-} \frac{10x - 5 + \left[\frac{3}{x^2}\right]}{16x - \left[-\frac{2}{x^2}\right]}$ ، کدام است؟ ([] نماد جزء صحیح است.)

- (۱) $-\infty$ (۲) صفر (۳) $\frac{5}{8}$ (۴) $+\infty$

۱۱۸ تابع $f(x) = \frac{ax^2 - bx^2 + 2}{ax^2 - bx^2 + 2}$ در دو نقطه ناپیوسته و فقط دو مجانب موازی با محورهای مختصات دارد. مقدار a و b .

- کدام‌اند؟
 (۱) $a = 0, b = 2$
 (۲) $a = 8, b = 10$
 (۳) $a = -2, b = 0$
 (۴) $a = -8, b = -6$

۱۱۹ اگر $\lim_{x \rightarrow -\infty} \frac{\sqrt[5]{(a^2 x^2 - 1)(a^4 x^4 - 1) \dots (a^{100} x^{100} - 1)}}{a^{49} x^k - 1} = -1$ ، آنگاه مقادیر a و k ، کدام‌اند؟

- (۱) $k = 51, a = -1$
 (۲) $k = 51, a = 1$
 (۳) $k = 49, a = -1$
 (۴) $k = 49, a = 1$

۱۲۰ فرض کنید $f(x) = \cos^2(2x) + ax^2 + b$ ، $\lim_{x \rightarrow 0^+} \frac{f(x)}{x} = 0$ و $\lim_{x \rightarrow 0^-} \frac{f'(x)}{x} = 2$. مقدار $a + b$ ، کدام است؟

- (۱) ۸ (۲) ۶ (۳) ۴ (۴) -۸

۱۲۱ خطوط مماس بر منحنی تابع $f(x) = |\sin(2x)| + 1$ را در نقطه‌ای به طول $x = 0$ رسم می‌کنیم. اگر A و B به ترتیب نقاط برخورد خطوط مماس با نیمساز ربع دوم و چهارم باشند، طول پاره خط AB ، کدام است؟

- (۱) صفر (۲) $\frac{2\sqrt{2}}{3}$ (۳) $\frac{4\sqrt{2}}{3}$ (۴) $2\sqrt{2}$

۱۲۲ کدام عبارت، برای تابع $f(x) = 2\sqrt{x} - \frac{3}{2\sqrt{x^2 - 1}}$ ، درست است؟

- (۱) تابع f در بازه $(0, 1) \cup (1, \infty)$ صعودی است.
 (۲) تابع f در بازه‌های $(0, 1)$ و $(1, \infty)$ صعودی است.
 (۳) تابع f در بازه $(1, \infty)$ صعودی و در بازه $(0, 1)$ نزولی است.
 (۴) تابع f در بازه $(1, \infty)$ نزولی و در بازه $(0, 1)$ صعودی است.

۱۲۳ بازه‌هایی که تابع $f(x) = \frac{x^4}{x^2 - 8}$ در آن‌ها اکیداً نزولی است را در نظر بگیرید. مینیمم طول این بازه‌ها، کدام است؟

- (۱) ۲ (۲) $\sqrt{4} - 1$ (۳) $2\sqrt{4}$ (۴) $2(\sqrt{4} - 1)$

۱۲۴ فرض کنید A و B نقاط اکسترمم تابع $f(x) = 2x^3 - 3x^2 - 12x + 1$ باشند. چند نقطه روی منحنی f وجود دارد که خطوط مماس بر آن‌ها، موازی پاره خط AB است؟

- (۱) صفر (۲) ۱ (۳) ۲ (۴) ۳



۱۲۵- ارزش گزاره $p \Rightarrow (q \vee r)$ درست است. احتمال این که ارزش گزاره r نادرست باشد، کدام است؟

- (۱) $\frac{3}{4}$ (۲) $\frac{1}{2}$ (۳) $\frac{4}{7}$ (۴) $\frac{2}{3}$

۱۲۶- فرض کنید $U = A \cup B$ مجموعه مرجع و $C = (A - B) \cup (B - A)$ اگر $(A' - B) \cap C = B$ ، کدام عبارت درست است؟

- (۱) $B \subseteq A$ (۲) $A \cap B = \emptyset$ (۳) $A \subseteq B$ (۴) $A - B$

۱۲۷- برای هر عدد طبیعی n داریم $n! = 2^{a_1} \times 3^{a_2} \times 5^{a_3} \times \dots$ مقدار $\sum_{i=1}^{\infty} a_i$ به ازای $n = 20$ ، کدام است؟

- (۱) ۲۸ (۲) ۳۲ (۳) ۳۶ (۴) ۴۰

۱۲۸- در جدول فراوانی داده‌های زیر، مقدار میانه برابر $13/5$ و اختلاف چارک اول از سوم 17 است. به هر یک از داده‌های جدول ۴ واحد اضافه می‌کنیم. واریانس جدول جدید، کدام است؟

- (۱) ۷۱ (۲) $71/5$ (۳) ۷۲ (۴) $72/5$

داده	۱۱	۱۲	۱۳	۱۴	۲۸	۳۱	a
فراوانی	۳	۲	۶	۳	۲	۵	۱

۱۲۹- برای دانش‌آموزان یک شهر از مقطع ابتدایی تا کلاس دوازدهم، یک عدد پنج رقمی به صورت زیر اختصاص می‌یابد: دو رقم اول سمت راست نمایش پایه تحصیلی (از ۰۱ تا ۱۲)، دو رقم دوم نمایش سن (از ۰۷ تا ۱۸) و رقم پنجم جنسیت (پسر ۱ و دختر ۲). سپس اعداد را به ترتیب صعودی در یک مجموعه قرار می‌دهیم. سن صدمین عضو مجموعه کدام است؟ (ممکن است عدد پنج رقمی مورد نظر به هیچ فردی اختصاص نیابد، ولی در محاسبه شمرده شود).

- (۱) ۱۳ (۲) ۱۴ (۳) ۱۵ (۴) ۱۶

۱۳۰- هر یک از اعداد ۱ تا ۲۱ را روی یک کارت می‌نویسیم و در یک کیسه قرار می‌دهیم. سپس دو کارت به تصادف و به ترتیب از کیسه خارج کرده و کنار یکدیگر قرار می‌دهیم تا عدد جدیدی حاصل شود. اعداد تشکیل شده از همه حالت‌های ممکن را در مجموعه A قرار می‌دهیم، یک عدد از مجموعه A انتخاب می‌کنیم. احتمال این که عدد انتخابی بر ۶ بخش پذیر باشد، کدام است؟

- (۱) $\frac{13}{84}$ (۲) $\frac{65}{417}$ (۳) $\frac{11}{70}$ (۴) $\frac{67}{417}$

۱۳۱- تعداد اعداد پنج رقمی مضرب ۱۸ که مربع کامل هستند، کدام است؟ $(\sqrt{10} \approx 3/16)$

- (۱) ۳۵ (۲) ۳۶ (۳) ۳۷ (۴) ۳۸

۱۳۲- تعداد مقسوم‌علیه‌های مثبت عدد صحیح $x = 2^m \times 5^n$ از تعداد مقسوم‌علیه‌های مثبت صحیح $\frac{x}{40}$ ، ۱۲ واحد بیشتر است. حداقل مقدار x ، کدام است؟

- (۱) ۶۴۰ (۲) ۸۰۰ (۳) ۱۰۰۰ (۴) ۱۲۸۰

۱۳۳- میانگین بزرگترین و کوچکترین عدد سه رقمی به صورت aba که مضرب عدد ۱۲ باشند، کدام است؟

- (۱) ۳۴۸ (۲) ۵۴۰ (۳) ۵۷۰ (۴) ۵۷۴

۱۳۴- اگر خارج قسمت تقسیم عدد طبیعی $a > 9$ بر ۱۱، ۳ واحد بیشتر از باقیمانده آن باشد، احتمال این که عدد $a - 9$ بر ۲۴ بخش پذیر باشد، کدام است؟

- (۱) $\frac{13}{22}$ (۲) $\frac{6}{11}$ (۳) $\frac{1}{2}$ (۴) $\frac{5}{11}$



۱۳۵- اگر m بزرگترین عدد طبیعی باشد که $36 \equiv (-m) \pmod{10}$ ، آنگاه باقیمانده تقسیم m^{123} بر ۱۵، کدام است؟

- (۱) ۱ (۲) ۲ (۳) ۴ (۴) ۶

۱۳۶- در ظرف اول ۳ مهره آبی و ۶ مهره قرمز و در ظرف دوم ۴ مهره آبی و ۵ مهره قرمز قرار دارند. دو تاس پرتاب می‌کنیم. اگر مجموع اعداد رو شده بیشتر از ۹ باشد، به تصادف از ظرف اول یک مهره خارج کرده در ظرف دوم می‌اندازیم. در غیراین صورت از ظرف دوم یک مهره برداشته و به ظرف اول اضافه می‌کنیم. اکنون یک مهره از ظرف با مهره بیشتر انتخاب می‌کنیم. احتمال این که مهره قرمز باشد، کدام است؟

- (۱) $\frac{152}{270}$ (۲) $\frac{165}{270}$ (۳) $\frac{173}{270}$ (۴) $\frac{180}{270}$

۱۳۷- تعداد جواب‌های صحیح نامنفی معادله $x_1 + x_2 + x_3 = \frac{10}{x_4}$ ، کدام است؟

- (۱) ۶۰ (۲) ۷۲ (۳) ۸۱ (۴) ۹۶

۱۳۸- کوچکترین اندازه گراف ساده همبند از مرتبه ۷ که بزرگترین درجه رئوس آن ۳ باشد، کدام است؟

- (۱) ۵ (۲) ۶ (۳) ۷ (۴) ۸

	a	۳		
	۳	۱	۴	
	۲	۵	۱	۳
	۱	۴	۲	
b				

۱۳۹- مربع لاتین زیر را در نظر بگیرید. زوج مرتب (a, b) ، کدام است؟

- (۱) $(5, 3)$
(۲) $(1, 4)$
(۳) $(2, 1)$
(۴) $(4, 1)$

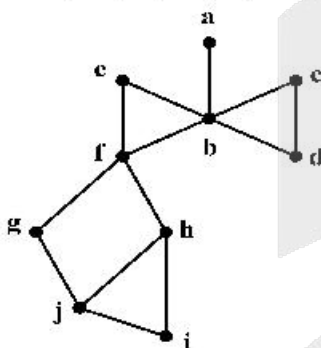

۱۴۰- در گراف زیر، مجموعه احاطه‌گر مینیمال، کدام است؟

- (۱) $\{b, h\}$
(۲) $\{b, g, i\}$
(۳) $\{a, c, h\}$
(۴) $\{a, c, f, j\}$

۱۴۱- بردار $\vec{a} = (-1, \alpha, 1)$ با محور z در فضا زاویه ۴۵ درجه می‌سازد. اگر $\vec{b} = (-\frac{4}{3}, \frac{2}{3}, 2)$ و زاویه بردار $\vec{a} \times \vec{b}$ با محور

z ، θ باشد، مقدار $\cos \theta$ ، کدام است؟

- (۱) $-\frac{\sqrt{3}}{3}$ (۲) $-\frac{\sqrt{3}}{4}$ (۳) $\frac{\sqrt{3}}{4}$ (۴) $\frac{\sqrt{3}}{2}$

۱۴۲- مثلث قائم‌الزاویه ABC به طول وتر ۸ واحد مفروض است. این مثلث را توسط بردار \vec{AT} که در جهت بردار \vec{AM}

(M وسط وتر BC) قرار دارد، انتقال می‌دهیم. اگر مساحت محدود بین مثلث اولیه و جدید، $\frac{1}{16}$ مساحت اولیه باشد،

اندازه بردار \vec{AT} ، کدام است؟

- (۱) ۳ (۲) ۴ (۳) $\frac{1}{3}$ (۴) $\frac{1}{4}$



۱۴۳- فرض کنید $A = \begin{bmatrix} 1 & 0 & 1 \\ 0 & 1 & 0 \\ 0 & -1 & 1 \end{bmatrix} \begin{bmatrix} 7 & 8 & 4 \\ 3 & 2 & 5 \\ 6 & 9 & 3 \end{bmatrix} \begin{bmatrix} 0 & 1 & -1 \\ 1 & 0 & 0 \\ 0 & 1 & 1 \end{bmatrix}$. مجموع درایه‌های سطر سوم ماتریس A ، کدام است؟

- ۳ (۱) ۵ (۲) ۱۲ (۳) ۱۳ (۴)

۱۴۴- فرض کنید $A = \begin{bmatrix} 1 & -1 \\ 2 & 1 \\ 3 & 1 \end{bmatrix}$. اگر $BA^T A = 52I$ باشد، ماکزیمم مقدار درایه‌های ماتریس B ، کدام است؟

- ۱۴ (۱) ۱۸ (۲) ۲۴ (۳) ۲۸ (۴)

۱۴۵- کدام عبارت درست است؟

- (۱) مجموعه نقاطی از فضا که از دو خط موازی به یک فاصله باشند، در تعداد نامتناهی صفحه قرار می‌گیرند.
 (۲) مجموعه نقاطی از فضا که از دو خط موازی به یک فاصله باشند، در صفحه عمود بر آن دو خط قرار می‌گیرند.
 (۳) مجموعه نقاطی از فضا که از یک نقطه و یک خط که از آن نقطه نمی‌گذرد، به یک فاصله باشند، روی منحنی سهمی شکل قرار دارند.
 (۴) مجموعه نقاطی از فضا که مجموع فاصله‌های هر نقطه آن از دو نقطه ثابت در فضا، به یک اندازه باشند، روی محیط یک بیضی قرار می‌گیرند.

۱۴۶- سهمی $6 - 12y = (x-1)^2$ با رأس F و کانون F' مفروض است. یک بیضی با کانون‌های F و F' و خروج از مرکز $5/6$ می‌سازیم. فاصله مرکز بیضی از مبدأ مختصات، کدام است؟

- ۱ (۱) $\sqrt{2}$ (۲) $\sqrt{3}$ (۳) ۲ (۴)

۱۴۷- مثلثی با طول اضلاع ۱۳، ۱۴ و ۱۵ مفروض است. اندازه طول ضلع شش ضلعی محاط شده در این مثلث، کدام است؟

- ۸ (۱) $\frac{8\sqrt{3}}{3}$ (۲) ۴ (۳) $\frac{4\sqrt{3}}{3}$ (۴)

۱۴۸- زاویه \widehat{Oxy} و نقطه M داخل زاویه با شرط $\widehat{OMy} = 2\widehat{MOy}$ باشد، مفروض است. از نقطه M عمودهای MN و MP را به ترتیب بر نیم خط‌های Ox و Oy رسم می‌کنیم. نسبت $\frac{MN}{MP}$ ، کدام است؟

- (۱) $\frac{OP}{ON}$ (۲) $\frac{OP}{OM}$ (۳) $\frac{2OP}{ON}$ (۴) $\frac{2OP}{OM}$

۱۴۹- مستطیل $ABCD$ مطابق شکل زیر مفروض است. مساحت چهارضلعی $MENF$ ، کدام است؟

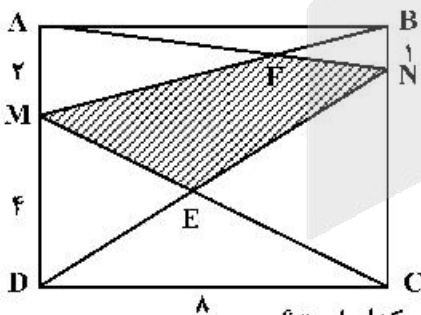

- (۱) $\frac{104}{9}$
 (۲) ۱۳
 (۳) $\frac{47}{3}$
 (۴) ۱۶

۱۵۰- در یک مثلث با زاویه 138° ، کوچکترین زاویه بین دو نیمساز خارجی به درجه، کدام است؟

- (۱) ۲۱ (۲) $11/5$ (۳) $34/5$ (۴) ۴۲

محل انجام محاسبات



۱۵۱- در شکل زیر شعاع دایره ۳ واحد است. اندازه کمان \widehat{EDC} به درجه، کدام است؟

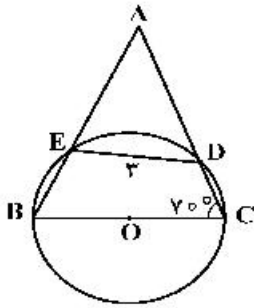

- (۱) ۸۰
- (۲) ۹۰
- (۳) ۱۰۰
- (۴) ۱۲۰

۱۵۲- در شکل زیر پاره خط AC بر دایره مماس است. اگر $\frac{AC}{BC} = \sqrt{3}$ ، آنگاه نسبت $\frac{DB}{BC}$ ، کدام است؟

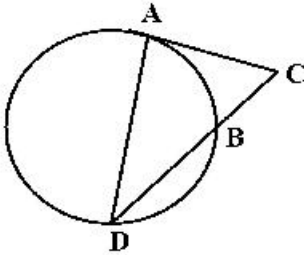

- (۱) $\sqrt{2}$
- (۲) $\sqrt{3}$
- (۳) ۲
- (۴) ۳

۱۵۳- مطابق شکل زیر دوزنقه قائم الزاویه $ABCD$ بر دایره‌ای به شعاع ۳، محیط شده است. اگر زاویه $\widehat{MBN} = 120^\circ$ باشد، مساحت چهارضلعی $OMNC$ ، کدام است؟

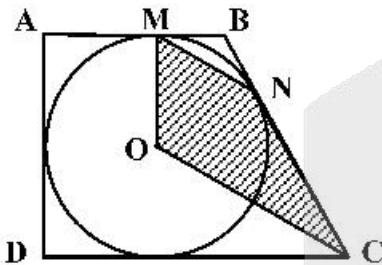

- (۱) $\frac{27\sqrt{3}}{4}$
- (۲) $\frac{9\sqrt{3}}{2}$
- (۳) $\frac{27\sqrt{3}}{2}$
- (۴) $9\sqrt{3}$

۱۵۴- فرض کنید خطوط $x+y=1$ و $x-y=3$ قطرهای یک دایره و خط $4x+3y+5=0$ مماس بر آن باشد. نزدیکترین فاصله نقطه $M(4, -2)$ از دایره، کدام است؟

- (۱) $\sqrt{3}-1$
- (۲) $\sqrt{3}-\sqrt{2}$
- (۳) $\frac{\sqrt{2}}{2}$
- (۴) $\sqrt{5}-2$

۱۵۵- فرض کنید طول خط‌المركزین دو دایره با شعاع‌های $6a-1$ و a^2-2 ، برابر ۶ واحد باشد. اگر دو دایره فقط یک مماس مشترک داشته باشند، میانگین مقادیر ممکن برای a ، کدام است؟

- (۱) ۳
- (۲) $\frac{13}{3}$
- (۳) ۶
- (۴) ۷

محل انجام محاسبات



۱۵۶- کدام موارد درست است؟

- الف- در واپاشی β^- ، الکترون گسیل شده در هستهٔ مادر وجود ندارد و همچنین یکی از الکترون‌های مدارهای اتم نیست.
 ب- در واپاشی β^+ ، ذرهٔ گسیل شده توسط هسته، جرم یکسان با الکترون دارد.
 پ- اغلب هسته‌ها پس از واپاشی بتا، در حالت پایدار قرار می‌گیرند.
 ت- در واپاشی β^+ ، یکی از نوترون‌های درون هسته به یک پروتون و یک پوزیترون تبدیل می‌شود.
- (۱) الف و ب (۲) الف و پ (۳) ب و ت (۴) ب و پ

۱۵۷- شکل زیر، نمودار سرعت - زمان متحرکی است که روی محور x حرکت می‌کند. تندی متوسط متحرک در مدتی که در خلاف جهت محور حرکت می‌کند، چند متر بر ثانیه است؟

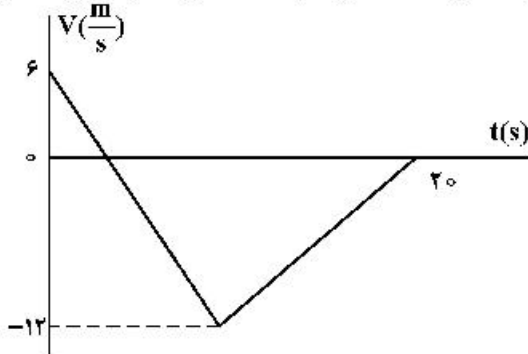

- (۱) صفر
 (۲) ۶
 (۳) ۸
 (۴) ۹

۱۵۸- متحرکی روی محور x با شتاب ثابت حرکت می‌کند. اگر سرعت متحرک در لحظهٔ $t = 0$ در جهت محور x باشد و بردار سرعت متوسط در 10 ثانیهٔ اول حرکت برابر $\vec{v}_{av} = (7/5 \frac{m}{s}) \vec{i}$ و تندی متوسط در این بازه $8/5 \frac{m}{s}$ باشد، مسافت طی شده در 2 ثانیهٔ اول حرکت چند متر است؟

- (۱) ۵ (۲) ۱۵ (۳) ۲۵ (۴) ۳۵

۱۵۹- نمودار مکان - زمان متحرکی که با شتاب ثابت حرکت می‌کند، مطابق شکل زیر است. جابه‌جایی متحرک در بازهٔ زمانی $t_1 = 0s$ تا $t_2 = 8s$ چند برابر مسافت طی شده در این بازهٔ زمانی است؟

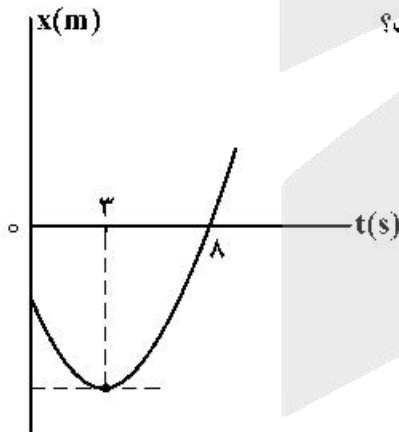

- (۱) $\frac{5}{17}$
 (۲) $\frac{5}{14}$
 (۳) $\frac{8}{17}$
 (۴) $\frac{9}{14}$

محل انجام محاسبات



۱۶۰- متحرکی با شتاب ثابت روی محور x حرکت می‌کند و در لحظه‌های $t_1 = 3\text{ s}$ و $t_2 = 5\text{ s}$ از مبدأ محور عبور می‌کند و در لحظه‌ای که به مکان $x = -1\text{ m}$ می‌رسد، جهت حرکتش عوض می‌شود. تندی متوسط متحرک از لحظه $t_1 = 0\text{ s}$ تا $t_2 = 5\text{ s}$ چند متر بر ثانیه است؟

- (۱) $\frac{13}{5}$ (۲) ۳ (۳) $\frac{17}{5}$ (۴) ۶

۱۶۱- شکل زیر، تغییرات نیروی کشسانی سه فنر را بر حسب تغییر طول آن‌ها نشان می‌دهد. اگر نیروی کشسانی $F_e = 30\text{ N}$ طول فنر S_3 را ۴ سانتی‌متر افزایش دهد، طول فنرهای S_1 و S_2 را به ترتیب چند سانتی‌متر افزایش می‌دهد؟

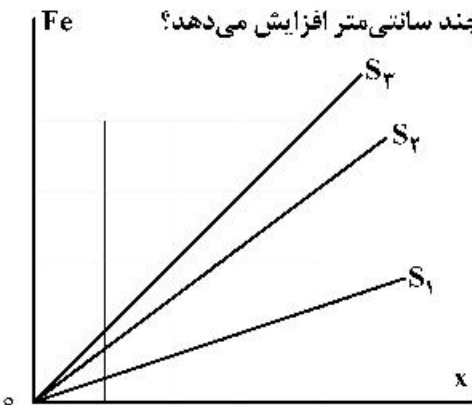

- (۱) ۳ و ۶
(۲) ۶ و ۲
(۳) ۸ و ۲
(۴) ۹ و ۳

۱۶۲- چوب مکعب شکلی به جرم 5 kg را به نخ‌ی بسته و با نیروی ثابت و افقی 15 N روی سطح افقی می‌کشیم و از حال سکون به حرکت درمی‌آوریم و بعد از ۲ ثانیه نخ پاره می‌شود. اگر ضریب اصطکاک جنبشی 0.2 باشد، کل مسافتی که

چوب از ابتدای حرکت تا لحظه ایستادن طی می‌کند، چند متر است؟ $(g = 10 \frac{\text{m}}{\text{s}^2})$

- (۱) 1.5 (۲) ۲ (۳) 2.5 (۴) ۳

۱۶۳- فنر سبکی با ثابت $200 \frac{\text{N}}{\text{m}}$ به سقف آسانسور بسته شده و از آن وزنه $m = 5\text{ kg}$ آویزان است و آسانسور با شتاب رو به پایین $2 \frac{\text{m}}{\text{s}^2}$ پایین می‌آید و طول فنر L_1 است. وقتی این آسانسور با شتاب $1 \frac{\text{m}}{\text{s}^2}$ کندشونده پایین می‌آید، طول

فنر L_2 می‌شود. اختلاف L_1 و L_2 چند سانتی‌متر است؟ $(g = 10 \frac{\text{m}}{\text{s}^2})$

- (۱) ۱۵ (۲) 7.5 (۳) ۵ (۴) 2.5

۱۶۴- متحرکی با تندی ثابت $v = 10\pi \frac{\text{m}}{\text{s}}$ روی دایره‌ای به شعاع 20 متر حرکت می‌کند. شتاب متوسط این متحرک در هر ثانیه چند برابر شتاب مرکزگرای آن است؟

- (۱) $\frac{2\sqrt{2}}{\pi}$ (۲) $\frac{5}{\pi}$ (۳) $5\sqrt{2}$ (۴) $\sqrt{2}$

محل انجام محاسبات



۱۶۵- معادله حرکت نوسانگری در SI به صورت $x = 0.02 \cos \frac{\pi}{4} t$ است. تندی متوسط نوسانگر در بازه زمانی $t_1 = \frac{1}{12} s$ تا $t_2 = \frac{25}{12} s$ چند سانتی متر بر ثانیه است؟

- (۱) ۱ (۲) ۲ (۳) ۴ (۴) ۸

۱۶۶- شکل زیر، تصویری از یک موج عرضی در یک ریسمان کشیده شده را در لحظه t_1 نشان می‌دهد. در لحظه $t_2 = t_1 + \frac{9}{400} s$ کدام مورد، درست است؟

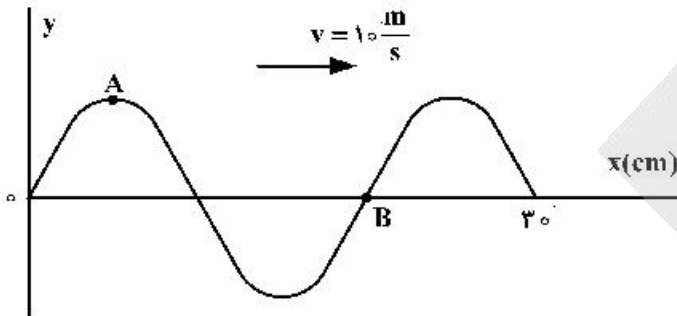

- (۱) تندی ذره B، صفر است.
 (۲) تندی ذره A، بیشینه است.
 (۳) حرکت ذره A، تندشونده است.
 (۴) حرکت ذره B، تندشونده است.

۱۶۷- نمودار مکان - زمان نوسانگری به جرم 50 گرم مطابق شکل زیر است. انرژی مکانیکی نوسانگر چند ژول است؟

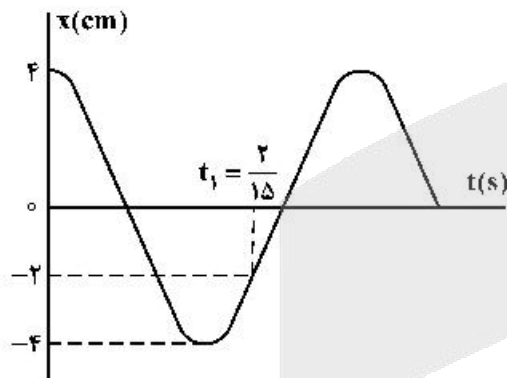

- ($\pi^2 = 10$)
 (۱) $\frac{1}{250}$
 (۲) $\frac{1}{25}$
 (۳) $\frac{2}{5}$
 (۴) $\frac{1}{50}$

۱۶۸- یک دستگاه صوتی، صدایی با تراز شدت $\beta_1 = 28 \text{ dB}$ و دستگاه صوتی دیگر، صدایی با تراز $\beta_2 = 92 \text{ dB}$ ایجاد می‌کند. شدت‌های مربوط به این دو تراز (برحسب $\frac{W}{m^2}$) به ترتیب I_2 و I_1 است. کدام است؟ ($\log 2 = 0.3$)

کدام است؟ $\frac{I_2}{I_1}$

- (۱) 2.5×10^6 (۲) 2.5×10^8 (۳) 4×10^6 (۴) 4×10^8

۱۶۹- مجموع بسامدهای دو هماهنگ نخست یک تار دو انتها بسته 375 هرتز است. اگر طول تار 40 cm و جرم آن 10 گرم باشد، نیروی کشش تار چند نیوتون است؟

- (۱) ۱۸۰ (۲) ۲۰۰ (۳) ۳۶۰ (۴) ۲۵۰

محل انجام محاسبات



۱۷۰- مطابق شکل زیر، پرتو نوری از هوا به یک محیط شفاف می‌تابد و در ورود به محیط (۲)، 16° از راستای اولیه منحرف می‌شود. اگر طول موج نور در محیط دوم، $\frac{1}{8} \mu\text{m}$ از طول موج نور در هوا کمتر باشد، بسامد نور چند هرتز است؟

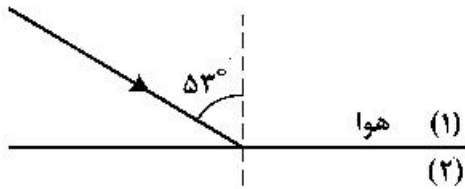

(سرعت نور در هوا، $3 \times 10^8 \frac{\text{m}}{\text{s}}$ ، $\sin 33^\circ = 0,8$)

- (۱) 6×10^{14}
- (۲) 6×10^{15}
- (۳) $8,4 \times 10^{14}$
- (۴) $8,4 \times 10^{15}$

۱۷۱- مطابق شکل زیر، پرتو نوری از هوا وارد محیط شفاف می‌شود و شکست می‌یابد. این پرتو فاصله A تا B را در چند

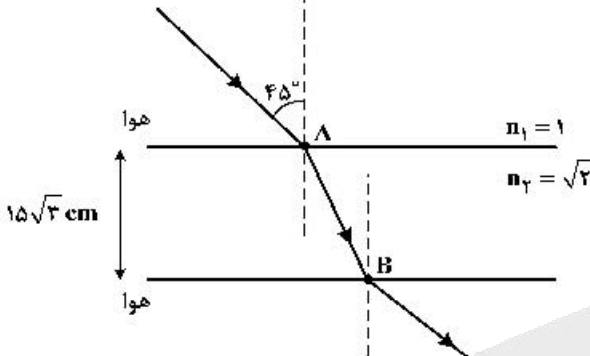

نانو ثانیه طی می‌کند؟ ($c = 3 \times 10^8 \frac{\text{m}}{\text{s}}$)

- (۱) $\frac{\sqrt{2}}{2}$
- (۲) ۱
- (۳) $\sqrt{2}$
- (۴) ۳

۱۷۲- در آزمایش فوتوالکتریک، بسامد آستانه فلز $\frac{5}{8} \times 10^{15} \text{ Hz}$ است. اگر انرژی هر یک از فوتون‌های فرودی به فلز

$4,125 \times 10^{-19} \text{ J}$ باشد، بیشینه تندی فوتوالکتردهای تولید شده چند متر بر ثانیه است؟

($h = 4 \times 10^{-15} \text{ eV.s}$ و $m_e = 9 \times 10^{-31} \text{ kg}$ ، $e = 1,6 \times 10^{-19} \text{ C}$)

- (۱) $\frac{1}{6} \times 10^5$
- (۲) $\frac{1}{6} \times 10^6$
- (۳) $\frac{5}{7} \times 10^4$
- (۴) $\frac{5}{7} \times 10^5$

۱۷۳- کدام یک از موارد زیر را نمی‌توان برای اتم‌های هیدروژن گونه، با استفاده از مدل اتمی بور توجیه کرد؟

- (۱) تبیین پایداری اتم
- (۲) طول موج‌های گسیلی طیف اتم
- (۳) گسسته بودن ترازهای انرژی الکترون در اتم
- (۴) متفاوت بودن شدت خط‌های طیف گسیلی اتم

۱۷۴- در اتم هیدروژن در رشته بالمر ($n' = 2$)، بلندترین طول موج گسیل شده، چند نانومتر بیش‌تر از کوتاه‌ترین موج این

رشته است؟ [$R = 0,01 (\text{nm})^{-1}$]

- (۱) ۲۴۰
- (۲) ۳۲۰
- (۳) ۴۰۰
- (۴) ۵۰۰

۱۷۵- الکترون در اتم هیدروژن در حالت پایه قرار دارد. انرژی لازم برای اینکه الکترون از حالت پایه به اولین حالت

برانگیخته جهش کند، چند ژول است؟ ($E_R = 13,6 \text{ eV}$ و $e = 1,6 \times 10^{-19} \text{ C}$)

- (۱) $1,632 \times 10^{-18}$
- (۲) $3,176 \times 10^{-18}$
- (۳) $4,72 \times 10^{-19}$
- (۴) $5,44 \times 10^{-19}$

محل انجام محاسبات



۱۷۶- دانشمندی به یک نمونه از زغال قدیمی اشاره می‌کند و ادعا می‌کند که عمر این زغال حدود ۲۲۹۲۰ سال است. برای اثبات این ادعا، کربن ۱۴ این زغال، چند درصد مقدار عادی کربن ۱۴ موجود در زغالی باید باشد که تازه تولید شده است؟ (نیمه عمر کربن ۵۷۳۰ سال است.)

- (۱) ۱/۵۶ (۲) ۳/۱۳ (۳) ۶/۲۵ (۴) ۱۲/۵۰

۱۷۷- دو بار الکتریکی نقطه‌ای $q_1 = 20 \mu C$ و $q_2 = -5 \mu C$ در فاصله ۳۰ سانتی‌متری از هم ثابت نگه داشته شده‌اند. بار الکتریکی $q_3 = 15 \mu C$ را در این محیط در نقطه‌ای قرار می‌دهیم که نیروی الکتریکی خالص وارد بر آن صفر باشد.

در این حالت، نیروی الکتریکی وارد بر بار q_2 چند نیوتون است؟ $(k = 9 \times 10^9 \frac{N.m^2}{C^2})$

- (۱) ۱/۵ (۲) ۲/۵ (۳) ۳ (۴) ۵

۱۷۸- در شکل زیر، میدان الکتریکی خالص در نقطه A برابر صفر است. $\frac{|q_2|}{|q_1|}$ چقدر است؟

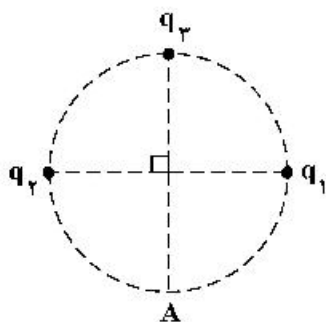

- (۱) ۲
(۲) $2\sqrt{2}$
(۳) ۴
(۴) $4\sqrt{2}$

۱۷۹- دو گوی رسانای کوچک و یکسان دارای بار الکتریکی $q_1 > 0$ و $|q_2| > q_1$ هستند و در فاصله معینی از هم قرار دارند و نیروی الکتریکی F را به هم وارد می‌کنند. اگر دو گوی را با هم تماس دهیم و در همان فاصله قرار دهیم،

نیروی الکتریکی که به هم وارد می‌کنند، ۲۰ درصد کاهش می‌یابد. $\frac{|q_2|}{q_1}$ کدام است؟

- (۱) ۲ (۲) ۴ (۳) ۵ (۴) ۱۰

۱۸۰- دو کره فلزی یکسان A و B به شعاع‌های ۵cm دارای بارهای الکتریکی $q_A = 20 \mu C$ و $q_B = -4 \mu C$ را به هم تماس داده و از هم جدا می‌کنیم. چگالی سطحی بار کره A چند میکروکولن بر مترمربع کاهش می‌یابد؟ $(\pi = 3)$

- (۱) ۱۵۰ (۲) ۳۰۰ (۳) ۴۰۰ (۴) ۸۰۰

۱۸۱- ابزار زیر یک وسیله اندازه‌گیری طول است. این وسیله چه نام دارد و خطای اندازه‌گیری آن کدام است؟

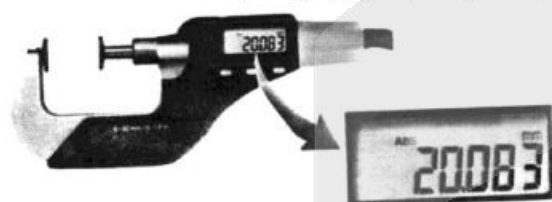

- (۱) ریزسنج و ۰/۰۰۱ mm
(۲) کولیس و ۰/۰۰۱ mm
(۳) ریزسنج و ۰/۰۰۳ mm
(۴) کولیس و ۰/۰۰۳ mm

۱۸۲- ظرفیت خازنی ۵ میکروفاراد و بار الکتریکی آن q است. اگر ۲mC بار الکتریکی را از صفحه منفی جدا کرده و به صفحه مثبت منتقل کنیم، انرژی ذخیره شده در خازن به اندازه ۴/۵J افزایش می‌یابد. q چند میلی‌کولن است؟

- (۱) ۲ (۲) ۶ (۳) ۹ (۴) ۱۲

محل انجام محاسبات



۱۸۳- در مدار زیر، اختلاف پتانسیل دو سر باتری \mathcal{E}_2 برابر $\frac{3}{5}$ ولت است. توان مصرفی مقاومت R چند وات است؟

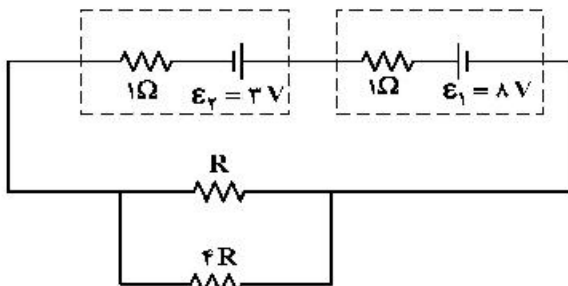

- (۱) $\frac{1}{6}$
- (۲) $\frac{2}{5}$
- (۳) $\frac{3}{2}$
- (۴) $\frac{1}{5}$

۱۸۴- در شکل زیر، ولت‌سنج‌ها آرمانی هستند و هر دو لامپ روشن است. اگر کلید k_1 را قطع کنیم، کدام یک از ولت‌سنج‌ها صفر را نشان می‌دهد؟

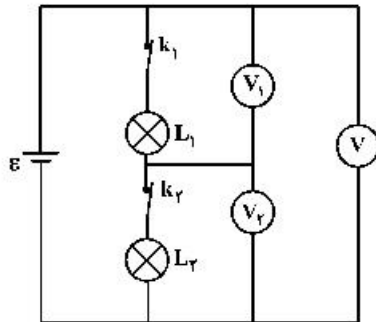

- (۱) V_1
- (۲) V_2
- (۳) V_3 و V_1
- (۴) V_3 و V_2

۱۸۵- شکل زیر یک مدار الکتریکی را نشان می‌دهد. اگر توان مصرفی مقاومت R_3 ، 6 برابر توان مصرفی مقاومت R_2 باشد، R_3 چند اهم است؟

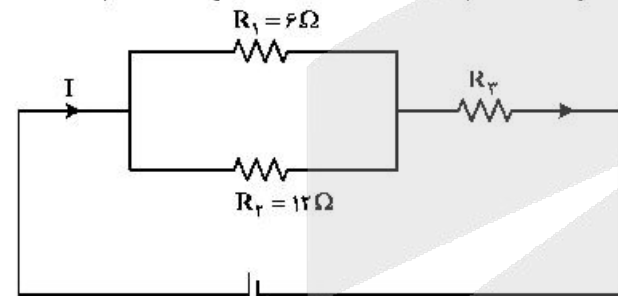

- (۱) ۱۸
- (۲) ۱۲
- (۳) ۸
- (۴) ۶

۱۸۶- در شکل زیر، اگر مقاومت متغیر از صفر به 18Ω افزایش یابد، اختلاف پتانسیل الکتریکی دو سر باتری از چند ولت به چند ولت تغییر می‌کند؟

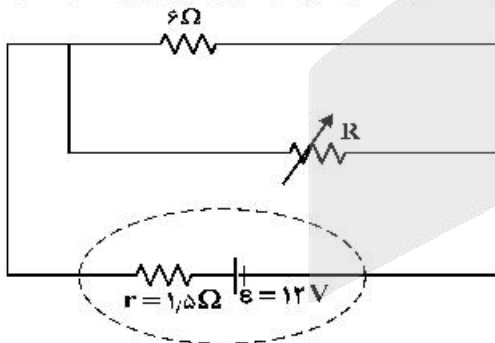

- (۱) ۶ به ۱۲
- (۲) ۹ به ۱۲
- (۳) صفر به ۶
- (۴) صفر به ۹

محل انجام محاسبات



۱۸۷- در یک میدان مغناطیسی یکنواخت، یک ذره α با سرعت $5 \times 10^5 \frac{m}{s}$ عمود بر میدان مغناطیسی در حرکت است و

شتاب حاصل از نیروی مغناطیسی، $\frac{m}{s^2} \times 10^5 \times 4$ است. بزرگی میدان مغناطیسی چند گاوس است؟

($e = 1.6 \times 10^{-19} C$ و α ذره $= 6.68 \times 10^{-27} kg$)

۴/۵۶ (۴)

۳/۳۴ (۳)

۲/۲۸ (۲)

۱/۶۷ (۱)

۱۸۸- در شکل زیر، از دو سیم موازی و بلند، جریان‌های الکتریکی عبور می‌کند. اگر میدان مغناطیسی در نقطه A برابر صفر باشد، کدام مورد درست است؟

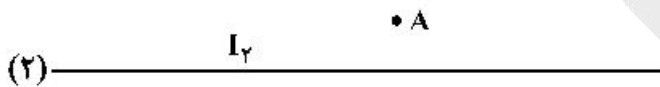

(۱) I_2 در خلاف جهت I_1 و کوچکتر از آن است.

(۲) I_2 در خلاف جهت I_1 و بزرگتر از آن است.

(۳) I_2 هم‌جهت با I_1 و بزرگتر از آن است.

(۴) I_2 هم‌جهت با I_1 و کوچکتر از آن است.

۱۸۹- مطابق شکل زیر، دو میدان یکنواخت الکتریکی و مغناطیسی عمود برهم در یک محیط قرار دارند. ذره‌ای با بار

الکتریکی مثبت در آن فضا با سرعت \vec{V} به کدام جهت حرکت کند، تا بزرگی نیروی خالص وارد بر آن بیشینه شود؟

(اثر وزن ذره ناچیز است.)

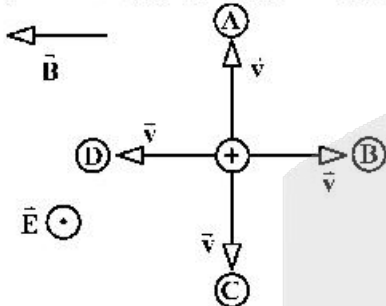

A (۱)

B (۲)

C (۳)

D (۴)

۱۹۰- در شکل زیر، در لحظه وصل کلید، جهت جریان القایی کدام است و در حالتی که کلید وصل است، اگر مقاومت رئوستا

را به تدریج کاهش دهیم، در این حالت جهت جریان القایی، کدام است؟

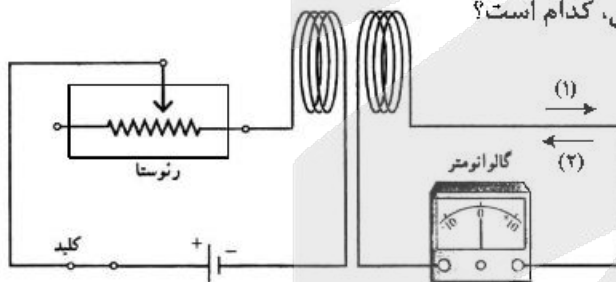

(۱) و (۱) (۱)

(۲) و (۱) (۲)

(۱) و (۲) (۳)

(۲) و (۲) (۴)

محل انجام محاسبات



۱۹۱- طول سیملوله A، دو برابر طول سیملوله B و تعداد حلقه‌های آن نیز دو برابر تعداد حلقه‌های سیملوله B است. اگر شدت جریان الکتریکی عبوری از این‌ها با هم برابر باشد، به ترتیب انرژی ذخیره شده در سیملوله A، چند برابر انرژی سیملوله B است و میدان مغناطیسی درون سیملوله A چند برابر میدان درون سیملوله B است؟ (سیملوله‌ها بدون هسته آهنی و قطر حلقه‌های آن‌ها با هم برابر است).

- (۱) ۱ و ۱ (۲) ۲ و ۲ (۳) ۲ و ۲ (۴) ۴ و ۴

۱۹۲- هواپیمایی به جرم ۶۰ تن با تندی $80 \frac{m}{s}$ از باند فرودگاه بلند می‌شود و در مدت یک دقیقه تندی آن دو برابر می‌شود و به ارتفاع ۶۰۰ متری از سطح زمین می‌رسد. در این یک دقیقه، کار نیروی وزن روی هواپیما چند ژول

است و انرژی مکانیکی هواپیما چند ژول افزایش می‌یابد؟ ($g = 10 \frac{N}{kg}$)

- (۱) 3.6×10^8 و 9.36×10^8 (۲) -3.6×10^8 و 2.16×10^8
(۳) 3.6×10^8 و 2.16×10^8 (۴) -3.6×10^8 و 9.36×10^8

۱۹۳- در شکل زیر، دو مایع به حالت تعادل قرار دارند. اگر چگالی آن‌ها $\rho_1 = 1.2 \frac{g}{cm^3}$ و $\rho_2 = 1 \frac{g}{cm^3}$ باشد، فشار

پیمانه‌ای گاز چند پاسکال است؟ ($g = 10 \frac{N}{kg}$)

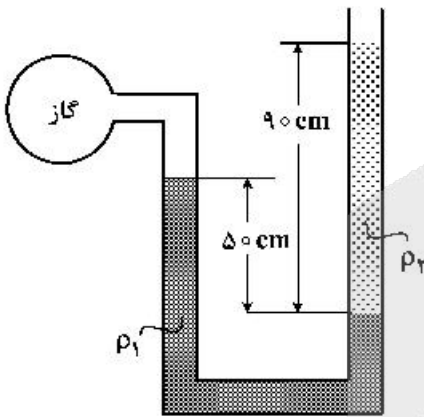

- (۱) ۳۰۰۰ (۲) ۲۶۰۰ (۳) ۵۰۰۰ (۴) ۵۸۰۰

۱۹۴- اگر در عمق ۵ سانتی‌متری مایعی فشار ۱۰۰ کیلوپاسکال و در عمق ۲۰ سانتی‌متری آن فشار ۱۰۶ کیلوپاسکال

باشد، فشار هوا در محیط چند کیلوپاسکال است؟ ($g = 10 \frac{m}{s^2}$)

- (۱) ۹۶ (۲) ۹۷ (۳) ۹۸ (۴) ۹۹

۱۹۵- ۲۰ گرم یخ در دمای صفر درجه سلسیوس (نقطه ذوب) قرار دارد. چند ژول گرما لازم است تا آن را ذوب کرده و

دمای آب حاصل را به ۵۰ درجه فارنهایت برساند؟ ($c_{\text{آب}} = 4.2 \frac{J}{g^{\circ}C}$ و $L_f = 336 \frac{J}{g}$)

- (۱) ۱۰۹۲۰ (۲) ۹۰۵۰ (۳) ۸۱۹۰ (۴) ۷۵۶۰

محل انجام محاسبات

۱۹۶- طول یک میله مسی 50 cm و سطح مقطع آن 5 cm^2 است. یک انتهای این میله در دمای ثابت 80°C و انتهای دیگر آن در دمای 30°C قرار دارد و بدنه آن عایق بندی شده است. در شرایط پایدار، آهنک شارش گرما در میله چند ژول بر ثانیه است و دمای میله در فاصله 10 سانتی متری انتهای گرم تر چند درجه سلسیوس است؟

$$(k = 400 \frac{\text{W}}{\text{m.K}})$$

- (۱) 20 و 40 (۲) 20 و 70 (۳) 50 و 40 (۴) 50 و 70

۱۹۷- یک یخچال کارنو بین دماهای 27°C و 127°C کار می کند. ضریب عملکرد آن چقدر است؟

- (۱) $\frac{4}{3}$ (۲) $\frac{5}{3}$ (۳) 3 (۴) 4

۱۹۸- مطابق شکل زیر، حجم مقدار معینی گاز آرمانی، در یک فرایند بی دررو از V_1 به V_2 می رسد. کدام موارد زیر درست است؟
الف- انرژی درونی گاز افزایش می یابد.
ب- دمای گاز کاهش می یابد.
پ- دمای گاز ثابت می ماند.
ت- کار انجام شده روی گاز برابر گرمایی است که گاز می گیرد.
ث- کار انجام شده روی گاز برابر تغییر انرژی درونی گاز است.

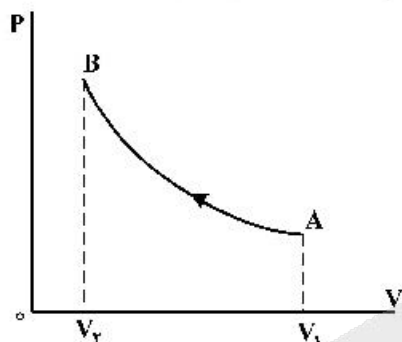

- (۱) الف و ث (۲) الف و ت (۳) ب و ث (۴) پ و ت

۱۹۹- فشار پیمانه ای مقداری گاز آرمانی $5 \times 10^4 \text{ Pa}$ و انرژی درونی آن 600 J است. اگر فشار پیمانه ای گاز را دو برابر کنیم و هم زمان حجم گاز را نیز دو برابر کنیم، انرژی درونی گاز چند ژول می شود؟ ($P_0 = 10^5 \text{ Pa}$)

- (۱) 800 (۲) 1200 (۳) 1600 (۴) 2400

۲۰۰- مطابق شکل زیر، مقداری گاز آرمانی دو اتمی، از دو مسیر، از حالت A به حالت C می رسد. اگر افزایش انرژی درونی گاز در رسیدن از A به C، 1000 J باشد، گرمایی که گاز در مسیر ABC می گیرد، چند ژول است؟

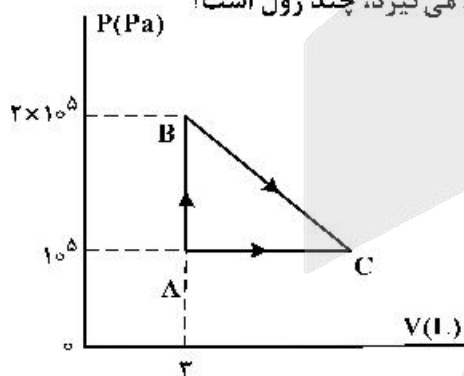

- (۱) 800 (۲) 1250 (۳) 1600 (۴) 1750

محل انجام محاسبات



۲۰۱- با توجه به جایگاه عنصرهای A ، M ، E و X در جدول تناوبی و آرایش الکترونی اتم آن‌ها، در کدام گزینه تشکیل هر دو ترکیب، ناممکن است؟

- (۱) E_3A_3 ، MX_3 (۲) EA ، MX_3
(۳) EX_3 ، M_3A_3 (۴) X_3A_3 ، EM

۲۰۲- چند مورد از مطالب زیر درست است؟

- هر زیرلایه با اعداد کوانتومی n و l ، مشخص می‌شود.
- ترتیب پر شدن زیرلایه‌ها، تنها به عدد کوانتومی اصلی وابسته است.
- از رابطه $a = 4l + 2$ ، گنجایش الکترونی زیرلایه‌ها (a) را می‌توان معین کرد.
- در اتم Cu ، نسبت شمار الکترون‌های دارای $l = 0$ به $l = 2$ ، برابر $7/9$ است.

- (۱) ۱ (۲) ۲ (۳) ۳ (۴) ۴

۲۰۳- آرایش الکترونی بیرونی‌ترین زیرلایه یون‌های تک‌اتمی A^{2-} ، D^{3+} و E^{3+} ، به ترتیب به $3p^6$ ، $3p^6$ و $3d^5$ ختم می‌شود. کدام مطلب درباره آن‌ها درست است؟

- (۱) عنصر E در گروه ۷ و عنصر D در گروه ۱۳ جدول تناوبی جای دارند.
(۲) واکنش‌پذیری عنصرهای E و D ، بیشتر از واکنش‌پذیری فلز قلیایی هم‌دوره آن‌ها است.
(۳) ویژگی‌های شیمیایی عنصر A ، مشابه عنصر هم‌دوره خود در گروه ۱۸ جدول تناوبی است.
(۴) عدد اتمی یکی از عنصرهای هم‌گروه عنصر A ، با شماره گروه آن‌ها در جدول تناوبی، یکسان است.
- ۲۰۴- کدام مطالب زیر، درباره عنصر قبل از کریپتون (Kr) در دوره چهارم جدول تناوبی درست است؟
(آ) با عنصر A ، در جدول تناوبی هم‌گروه است.
(ب) شعاع اتمی آن از شعاع اتمی عنصر X بزرگتر است.
(پ) خاصیت نافلزی آن در مقایسه با عنصر M کمتر است.
(ت) حالت فیزیکی آن با حالت فیزیکی عنصرهای واسطه هم‌دوره خود متفاوت است.
(ث) شمار الکترون‌های دارای عدد کوانتومی $l = 1$ اتم آن، برابر شماره گروه آن در جدول تناوبی است.

- (۱) ا، ت (۲) ب، پ (۳) ا، ب، ت (۴) پ، ت، ث

۲۰۵- فلز A با هالوژن X ، ترکیبی با فرمول شیمیایی AX_3 تشکیل می‌دهد. این ترکیب بر اثر گرما، مطابق واکنش:

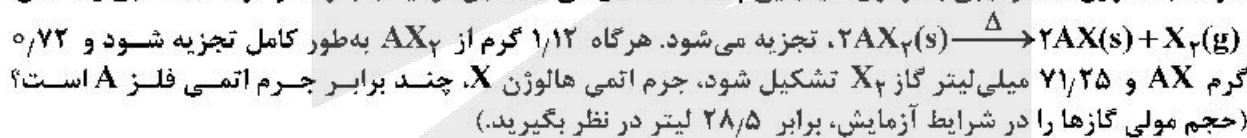

- (۱) $1/15$ (۲) $1/25$ (۳) $1/5$ (۴) $1/75$

۲۰۶- فرمول شیمیایی چند ترکیب یونی زیر، درست است؟

- Mg_3N_2 : منیزیم نیتريد
- Cu_3S : مس (II) سولفید
- $Ba(CN)_3$: باریم سیانید
- $GaCl_3$: گالیم کلريد
- کبالت (III) سولفات: $CO_2(SO_4)_3$
- روی فسفات: $Zn_3(PO_4)_3$

- (۱) ۳ (۲) ۴ (۳) ۵ (۴) ۶

۲۰۷- اتم‌های موجود در یک مکعب به ابعاد ۴ سانتی‌متر از فلز منگنز، به تقریب دارای چند مول الکترون ظرفیتی است؟

- (جرم هر سانتی‌متر مکعب از فلز منگنز را برابر $7/5$ گرم در نظر بگیرید. $25Mn = 55 \text{ g.mol}^{-1}$)
(۱) $57/5$ (۲) $61/1$ (۳) $65/8$ (۴) $67/2$



۲۰۸- کدام موارد از مطالب زیر، درست است؟

- (آ) در مواد مولکولی ناقطبی با افزایش جرم مولی، نیروهای بین مولکولی افزایش می‌یابد.
 (ب) با این که جرم مولی گازهای N_2 و CO برابر است، CO زودتر از N_2 به مایع تبدیل می‌شود.
 (پ) آب و هیدروژن سولفید، هر دو مولکول‌های خمیده، قطبی و نقطه جوش نزدیک به یکدیگر دارند.
 (ت) چون جرم مولی F_2 از جرم مولی HCl بیشتر است، نقطه جوش آن از نقطه جوش HCl بالاتر است.

(۱) آ، ب (۲) آ، ت (۳) ب، پ (۴) ب، ت

۲۰۹- یک نمونه ناخالص، دارای ۸۸ درصد جرمی Na_2SO_4 و ۱۰ درصد جرمی آب است. بر اثر جذب رطوبت، مقدار آب آن به ۲۰ درصد می‌رسد. درصد جرمی تقریبی این نمک در شرایط جدید کدام است و اگر جرم نمونه اولیه ۳۵/۵ گرم باشد، از واکنش کامل آن با باریم کلرید، چند گرم ماده نامحلول در آب تشکیل می‌شود؟ (گزینه‌ها را از راست به چپ بخوانید. ناخالصی با $BaCl_2(aq)$ واکنش نمی‌دهد. $O = ۱۶, Na = ۲۳, S = ۳۲, Ba = ۱۳۷ : g.mol^{-1}$)

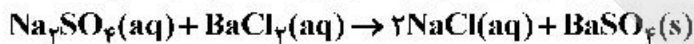

(۱) ۵۱/۲۶ ، ۷۸/۲

(۲) ۵۱/۲۶ ، ۷۴/۹

(۳) ۸۵/۲۲ ، ۷۸/۲

(۴) ۸۵/۲۲ ، ۷۴/۹

۲۱۰- با توجه به قاعده هشتایی، ساختار لوویس کدام مولکول‌های زیر، درست است؟

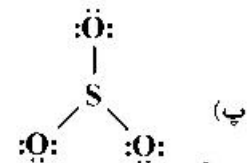
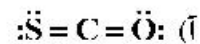
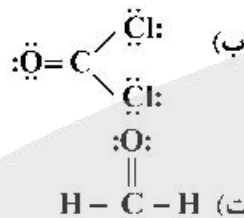

(۱) آ، ب

(۲) ب، پ

(۳) آ، ت

(۴) پ، ت

۲۱۱- معادله «انحلال پذیری - دما» برای نمک A در آب به صورت: $S = 0.97\theta + 35$ است. اگر نسبت انحلال پذیری نمک A به نمک B در دماهای 0°C و 40°C به ترتیب برابر ۱ و $2/46$ باشد، نسبت غلظت مولار محلول سیرشده B به غلظت مولار محلول سیرشده A در دمای 50°C ، به تقریب کدام است؟ (جرم مولی نمک A و B به ترتیب برابر 330 و 110 گرم در نظر گرفته شود؛ از تغییر حجم آب در اثر حل کردن نمک، چشم‌پوشی شود؛ معادله «انحلال پذیری - دما» در آب برای نمک B به صورت خطی است).

(۱) 0.69

(۲) 1.03

(۳) 1.65

(۴) 2.51

۲۱۲- کدام موارد از مطالب زیر، درباره آلکانی با فرمول «پیوند - خط» روبه‌رو درست است؟ ($H = 1, C = 12 : g.mol^{-1}$)

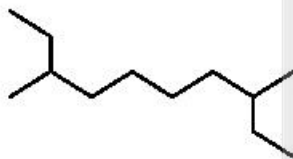

(آ) نام آن ۲-اتیل-۷-متیل نونان است.

(ب) جرم مولی آن، برابر جرم مولی پروپین است.

(پ) فرمول مولکولی آن با فرمول مولکولی ۳-اتیل‌دکان، یکسان است.

(ت) شمار گروه‌های CH_3 در مولکول آن، $1/5$ برابر شمار گروه‌های CH_2 است.

(۱) آ، ت

(۲) ب، ت

(۳) آ، ب، پ

(۴) ب، پ، ت

۲۱۳- 10 میلی‌لیتر محلول سولفوریک اسید با 210 میلی‌گرم منیزیم کربنات واکنش کامل می‌دهد. جرم اسید در 100 میلی‌لیتر محلول آن، چند گرم و غلظت آن چند مولار است؟



(گزینه‌ها را از راست به چپ بخوانید. $H = 1, C = 12, O = 16, Mg = 24, S = 32 : g.mol^{-1}$)

(۱) 0.25 ، $2/45$

(۲) 0.50 ، $2/45$

(۳) 0.25 ، $4/9$

(۴) 0.50 ، $4/9$



۲۱۴- چند مورد از مطالب زیر، درست است؟ ($H = 1, C = 12, Br = 80 : g.mol^{-1}$)

- گاز متان، سنگ بنای صنایع پتروشیمی است.
- $0/25$ مول از هر آلکن، با 40 گرم برم، واکنش کامل می‌دهد.
- در مولکول آلکن‌ها، دو اتم کربن وجود دارد که هر یک، به سه اتم دیگر متصل‌اند.
- جرم مولی دومین عضو خانواده آلکان‌ها، $0/75$ جرم مولی دومین عضو خانواده آلکین‌هاست.

۱ (۱) ۲ (۲) ۳ (۳) ۴ (۴)

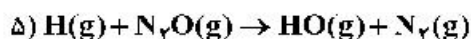
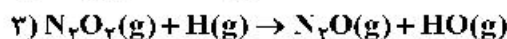
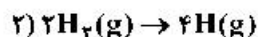
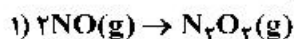

۲۱۵- مراحل انجام یک واکنش کلی عبارت‌اند از:

ΔH این واکنش کلی برابر چند کیلوژول است؟ (آنتالپی پیوندهای $N \equiv N, H-H, N=O$ و میانگین آنتالپی

پیوند $H-O$ ، به ترتیب برابر $436, 944, 463$ و 607 کیلوژول است.)

۱ (۱) -216 ۲ (۲) $+216$ ۳ (۳) $+710$ ۴ (۴) -710

۲۱۶- با توجه به جدول زیر، که به بخشی از جدول تناوبی مربوط است، چند مورد از مطالب زیر، درست است؟

گروه \ دوره	۱	۲	۱۶	۱۷
۲		A	D	
۳	E		G	
۴		X		Z

- خصلت فلزی A در مقایسه با E کمتر است.
- تمایل G در گرفتن الکترون، از D بیشتر است.
- شعاع اتمی X، از شعاع اتمی D و G بزرگتر است.
- در میان عنصرهای مشخص شده، Z بزرگ‌ترین شعاع اتمی را دارد.

۱ (۱) ۲ (۲) ۳ (۳) ۴ (۴)

۲۱۷- اگر $24/6$ کیلوژول گرما به $0/5$ کیلوگرم اتانول داده شود و دمای آن از $19^\circ C$ به $39^\circ C$ افزایش یابد، گرمای ویژه

آن برابر چند $J.g^{-1}.^\circ C^{-1}$ است و با همین مقدار گرمای داده شده به اتانول، به تقریب چند گرم گاز اکسیژن را می‌توان در شرایط مناسب به اوزون تبدیل کرد؟ (ΔH واکنش این تبدیل را $295 kJ$ در نظر بگیرید،

$O = 16 g.mol^{-1}$)

۱ (۱) $8/00, 24/6$ ۲ (۲) $8/00, 24/6$

۳ (۳) $2/70, 24/6$ ۴ (۴) $2/70, 24/6$

۲۱۸- درباره دو واکنش داده شده، چند مورد از مطالب زیر، درست است؟ (معادله واکنش‌ها موازنه شود.)

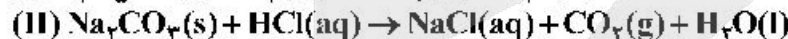
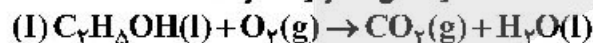

- مطابق واکنش I، از سوختن یک مول اتانول، $44/8$ لیتر گاز در شرایط STP تولید می‌شود.
- اگر از واکنش $7/5$ مول اسید، $60/75$ گرم آب تشکیل شود، بازده واکنش برابر 90 درصد است.
- به ازای جرم برابر از واکنش‌دهنده کربن‌دار، نسبت مولی CO_2 در واکنش I به واکنش II، برابر $4/6$ است.
- اگر از واکنش 100 گرم Na_2CO_3 ناخالص، $1/5$ مول نمک تشکیل شود، درصد خلوص آن، برابر $79/5$ است.

($H = 1, C = 12, O = 16, Na = 23 : g.mol^{-1}$)

۱ (۱) ۲ (۲) ۳ (۳) ۴ (۴)

محل انجام محاسبات



۲۱۹- اگر ۱ مول $KClO_3$ در گرما و در مجاورت کاتالیزگر در یک ظرف ۵ لیتری، با سرعت ثابت 0.1 mol.s^{-1} ، مطابق واکنش: $2KClO_3(s) \rightarrow 2KCl(s) + 3O_2(g)$ ، تجزیه شود، واکنش پس از چند ثانیه کامل می‌شود و نمودار تغییرات غلظت مولار O_2 نسبت به زمان، به کدام صورت است؟

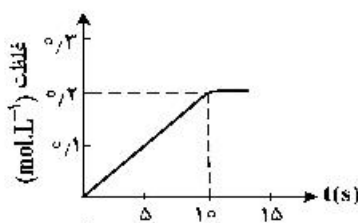

(۲) ۰.۱۰

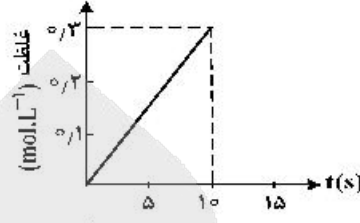

(۱) ۰.۱۰

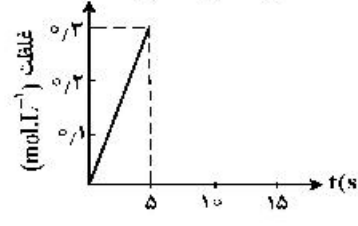

(۴) ۰.۰۵

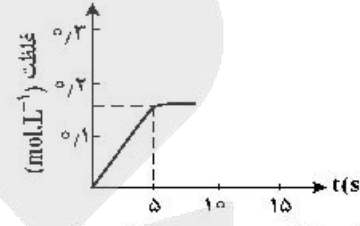

(۳) ۰.۰۵

۲۲۰- کدام موارد از مطالب زیر، درست است؟

(آ) فرمول عمومی پلی‌استرها، $\text{---}[\text{O}-\text{R}-\text{O}-\text{C}(=\text{O})-\text{C}(=\text{O})\text{---}]_n$ است.

- (ب) نسبت شمار جفت الکترون‌های ناپیوندی به پیوندی در ساختار مونومر سازنده تفلون، برابر ۲ است.
 (پ) ناخن و پوست بدن، از پلیمرهای طبیعی با گروه‌های عاملی دارای اتم‌های C، O و N تشکیل شده‌اند.
 (ت) میانگین جرم مولی پلی‌اتن حاصل از پلیمری شدن اتن، مستقل از مقدار کاتالیزگر مورد استفاده است.

- (۱) آ، ب (۲) آ، ت (۳) ب، پ (۴) پ، ت

۲۲۱- در چند مورد زیر، دو ترکیب با یکدیگر همپارند؟

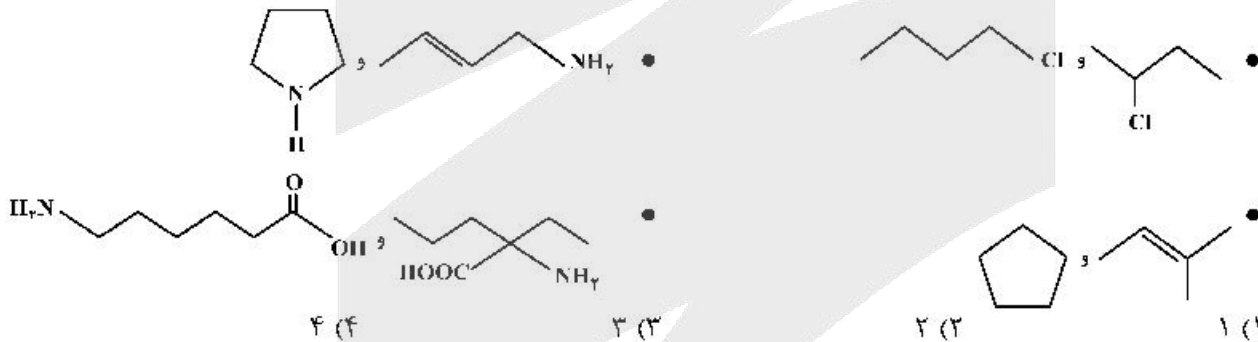

۲۲۲- با توجه به نمودار زیر، که تغییرات لگاریتم غلظت مولار A را در یک واکنش فرضی در دمای معین نشان می‌دهد، اگر ضریب استوکیومتری A در معادله واکنش، برابر ۲ باشد، نسبت سرعت واکنش در ۲۰ ثانیه آغازی به سرعت متوسط مصرف A در بازه زمانی ۱۳ تا ۲۰ ثانیه، کدام است؟

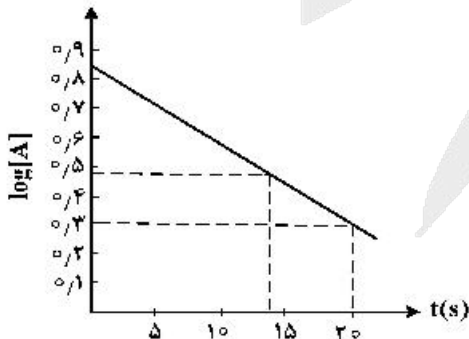

- (۱) ۰.۳۷۴
 (۲) ۰.۴۲۷
 (۳) ۰.۷۸۵
 (۴) ۰.۸۷۵

محل انجام محاسبات



۲۲۳- دربارهٔ محلول هیدروکلریک اسید (محلول I) و محلول هیدروفلوئوریک اسید (محلول II) با حجم، دما و pH یکسان، چند مورد از مطالب زیر، درست است؟

- شمار مول‌های آغازی دو اسید، برای تشکیل دو محلول، ناهم‌برابر است.
- شمار مولکول‌ها در محلول II، از شمار مولکول‌ها در محلول I بیشتر است.
- شمار آنیون‌های حاصل از یونش دو اسید و رسانایی الکتریکی دو محلول برابر است.
- مجموع شمار گونه‌های موجود در محلول I، از مجموع شمار گونه‌های موجود در محلول II، کمتر است.

(۱) ۱ (۲) ۲ (۳) ۳ (۴) ۴

۲۲۴- دربارهٔ مولکول فرضی با ساختار زیر، کدام مطلب درست است؟

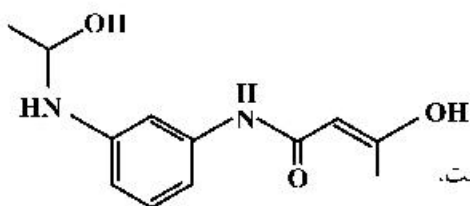

- (۱) شمار اتم‌های کربن در آن، ۴/۵ برابر شمار اتم‌های اکسیژن است.
- (۲) دارای گروه عاملی هیدروکسیل و واحد تکرار شوندهٔ تشکیل پلی‌آمید است.
- (۳) شمار پیوندهای یگانه بین اتم‌های آن، ۵/۴ برابر شمار پیوندهای دوگانه بین آن‌ها است.
- (۴) شمار اتم‌های هیدروژن، ۱/۲۵ برابر شمار جفت الکترون‌های ناپیوندی روی اتم‌ها در آن است.

۲۲۵- کدام موارد از مطالب زیر، درست است؟

- (آ) شربت معده و شیر، مخلوط‌هایی ناهمگن از نوع سوسپانسیون‌اند.
 - (ب) مخلوط آب و روغن با استفاده از صابون، به یک کلئوئید پایدار تبدیل می‌شود.
 - (پ) پخش کردن نور، ناهمگن بودن و ته‌نشین شدن، از ویژگی‌های کلئوئیدها، به شمار می‌آید.
 - (ت) ذرات سازندهٔ محلول‌ها، یون‌ها و مولکول‌ها اما ذرات سازندهٔ کلئوئیدها، توده‌های مولکولی‌اند.
- (۱) آ، پ (۲) آ، ب، پ (۳) ب، ت (۴) ب، پ، ت

۲۲۶- با توجه به نقشه‌های پتانسیل الکتروستاتیکی پروپان و دی‌متیل‌اتر، کدام مطلب درست است؟

- (۱) تبدیل پروپان به مایع، دشوارتر است.
- (۲) در هر دو، اتم مرکزی بار جزئی مثبت دارد.
- (۳) نقشه‌های پتانسیل الکتروستاتیکی مشابهی دارند.
- (۴) هر دو در میدان الکتریکی به یک‌سو جهت‌گیری می‌کنند.

۲۲۷- اگر در دمای اتاق، به ۱۲۵ میلی‌لیتر آب مقطر، ۰/۷ گرم پتاسیم هیدروکسید اضافه شود، چند مورد از مطالب زیر، دربارهٔ محلول حاصل، درست است؟ ($H = 1, O = 16, K = 39; \text{g.mol}^{-1}$)، از تغییر حجم محلول بر اثر اضافه کردن مادهٔ جامد به آن، چشم‌پوشی شود.

- ۲۵۰ میلی‌لیتر از آن، $2,5 \times 10^{-2}$ مول HCl را به‌طور کامل خنثی می‌کند.
- غلظت مولار یون $\text{OH}^- (\text{aq})$ در آن، 10^{12} برابر غلظت مولار یون $\text{H}^+ (\text{aq})$ است.
- در ۵۰ میلی‌لیتر از این محلول، در مجموع، ۰/۰۱ مول از کاتیون و آنیون وجود دارد.
- اگر به این محلول، ۱/۴ گرم پتاسیم هیدروکسید دیگر اضافه شود، $[\text{OH}^-]$ ، ۳ برابر خواهد شد.

(۱) ۱ (۲) ۲ (۳) ۳ (۴) ۴

محل انجام محاسبات



۲۲۸- محلول اسیدهای ضعیف HA و HD، به ترتیب با درصد یونش ۱۲ و ۲/۵ و با pH برابر، در دو ظرف جداگانه موجود است. نسبت [HD] به [HA] پیش از یونش، کدام و اگر [HA] برابر 0.005 mol.L^{-1} باشد، pH محلول دو اسید، کدام است؟ (گزینه‌ها را از راست به چپ بخوانید)

- (۱) ۴/۸ ، ۳/۲۲
 (۲) ۴/۸ ، ۳/۹۱
 (۳) ۵/۶ ، ۳/۲۲
 (۴) ۵/۶ ، ۳/۹۱

۲۲۹- چند مورد از مطالب زیر، درست است؟

- یکی از معایب فرایند هال، انتشار گاز گلخانه‌ای است.
- آلومینیم، یک فلز فعال و اکسید آن، چسبنده و متراکم است.
- در سلول الکترولیتی، کاتد و آنده می‌توانند از یک جنس باشند.
- قوی‌ترین عنصرهای اکسنده، در سمت راست جدول تناوبی، جای دارند.
- از کاربردهای برق‌کافت، استخراج فلزاتی مانند آلومینیم و تهیه گازهایی مانند هیدروژن است.

- (۱) ۲
 (۲) ۳
 (۳) ۴
 (۴) ۵

۲۳۰- تفاوت مجموع ضریب‌های استوکیومتری مواد در معادله واکنش‌های a و d پس از موازنه آن‌ها کدام است و چند واکنش از نوع اکسایش - کاهش است؟

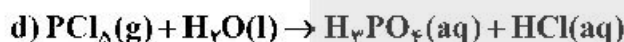
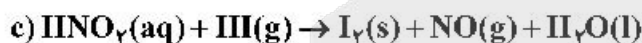
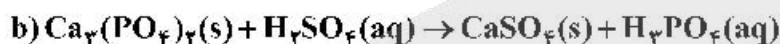
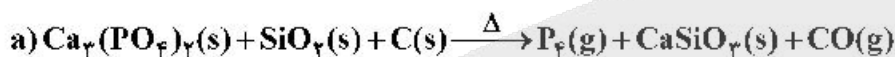

- (۱) ۲ ، ۱۴
 (۲) ۲ ، ۲۴
 (۳) ۳ ، ۱۴
 (۴) ۳ ، ۲۴

۲۳۱- چند مورد از مطالب زیر درست است؟

$E^\circ[\text{Mn}^{2+}(\text{aq})/\text{Mn}(\text{s})] = -1.18 \text{ V}$ ، $E^\circ[\text{Pt}^{2+}(\text{aq})/\text{Pt}(\text{s})] = +1.20 \text{ V}$

- اکسایش هیدروژن در سلول سوختی، بازدهی نزدیک به ۶۰ درصد دارد.
- در واکنش انجام شده در سلول‌های گالوانی، فرآورده‌ها از واکنش‌دهنده‌ها پایدارترند.
- در سلول گالوانی «منگنز - پلاتین»، در الکتروود منگنز، عمل اکسایش انجام می‌گیرد.
- در هر واکنش اکسایش - کاهش، اتم‌های فلزی اکسایش و یون‌های فلزی کاهش می‌یابند.

- (۱) ۱
 (۲) ۲
 (۳) ۳
 (۴) ۴

محل انجام محاسبات



۲۳۲- با توجه به نمودارهای زیر، کدام مطلب نادرست است؟ (در محورهای عمودی نمودارها، مقیاس یکسان است).

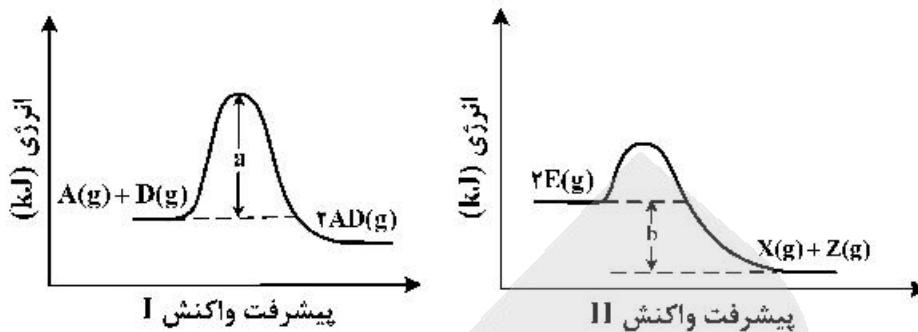

- (۱) در صورت تأمین a kJ انرژی، هر دو واکنش I و II انجام پذیرند.
 (۲) گرمایی که به ازای مصرف ۱ مول $E(g)$ آزاد می‌شود، برابر $\frac{b}{۲}$ kJ است.
 (۳) در واکنش II، در مقایسه با واکنش I، فراورده(ها) نسبت به واکنش دهنده(ها)، پایدارترند.
 (۴) گرمای آزاد شده به ازای تشکیل ۲ مول $AD(g)$ ، از گرمای آزاد شده به ازای تشکیل یک مول $X(g)$ بیشتر است.

۲۳۳- نسبت شمار آنیون به کاتیون در چند ترکیب زیر، برابر نسبت شمار آنیون به کاتیون در کروم(III) سولفید است؟

- کلسیم فسفات
- اسکاندیم اکسید
- آلومینیم سولفات
- گالیم کربنات
- روی سیلیکات
- آهن(III) نیترات

- (۱) ۲ (۲) ۳ (۳) ۴ (۴) ۵

۲۳۴- شکل (آ) مخلوط در حال تعادل را برای واکنش: $X_۲(g) + Y_۲(g) \rightleftharpoons 2Z(g)$ ، نشان می‌دهد. هنگامی که واکنش در شکل (ب) به تعادل برسد، به ترتیب از راست به چپ، چند مول از گازهای $X_۲$ ، $Y_۲$ و Z در ظرف واکنش وجود خواهد داشت؟ (هر ذره، نشان‌دهنده ۰/۱ مول و حجم ظرف‌های واکنش، برابر ۲/۲۵ لیتر و دما ثابت است).

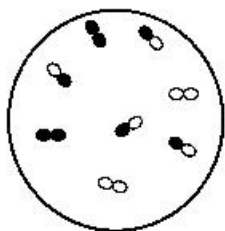

(آ)

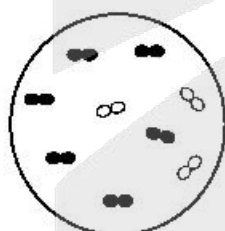

(ب)

- $X_۲$: ∞
 $Y_۲$: ∞
 Z : ∞

- (۱) ۰/۴ ، ۰/۴ ، ۰/۱
 (۲) ۰/۱ ، ۰/۴ ، ۰/۱
 (۳) ۰/۳ ، ۰/۳ ، ۰/۲
 (۴) ۰/۲ ، ۰/۳ ، ۰/۲

۲۳۵- کدام مطلب درست است؟

- (۱) ترفتالیک اسید، اسیدی دو عاملی است که در تهیه پلیمر PFT مصرف دارد.
 (۲) در شرایط مشابه، انحلال‌پذیری ترفتالیک اسید در آب، کمتر از پارازایلن است.
 (۳) بنزن، اتیلن گلیکول و گازوئیل، از فرایندهای تقطیر نفت خام به دست می‌آیند.
 (۴) زنجیره مولکولی پلی پروپن، مانند پلی اتیلن بدون شاخه، است.

محل انجام محاسبات



کُد کنترل

131

A



131A



دفترچه فرهنگ و معارف اقلیت‌های
دینی و زبان‌های خارجی غیرانگلیسی
(ضمیمه دفترچه شماره ۱)

جمهوری اسلامی ایران
وزارت علوم، تحقیقات و فناوری
سازمان سنجش آموزش کشور

«اگر دانشگاه اصلاح شود مملکت اصلاح می‌شود.»
امام خمینی (ره)

آزمون سراسری ورودی دانشگاه‌های کشور - ۱۴۰۰
آزمون فرهنگ و معارف اقلیت‌های دینی
و زبان‌های خارجی غیرانگلیسی

صبح پنج‌شنبه

گروه آزمایشی
علوم ریاضی

زبان‌های خارجی
آلمانی، فرانسه، روسی، ایتالیایی

فرهنگ و معارف اقلیت‌های دینی
مسیحی، زرتشتی، کلیمی

تعداد: ۲۵ سؤال مدت پاسخ‌گویی: ۲۰ دقیقه

تعداد: ۲۵ سؤال مدت پاسخ‌گویی: ۱۷ دقیقه

سال ۱۴۰۰

حق چاپ، تکثیر و انتشار سؤالات به هر روش (انگرونیکی و ...) بس از برگزاری آزمون، برای تمامی اشخاص حقیقی و حقوقی تنها با مجوز این سازمان مجاز می‌باشد و با متخلفان برابر مقررات رفتار می‌شود.



* داوطلب گرامی، عدم درج مشخصات و امضاء در مندرجات جدول ذیل، به منزله عدم حضور شما در جلسه آزمون است.

اینجانب..... با شماره داوطلبی..... با آگاهی کامل، یکسان بودن شماره سندلی خود را با شماره داوطلبی مندرج در بالای کارت ورود به جلسه، بالای پاسخنامه و دفترچه سؤالات، نوع و کدکنترل درج شده بر روی دفترچه سؤالات و پائین پاسخنامه ام را تأیید می نمایم.

امضاء:

- ۵۱- کدام مورد، تعریف مناسبی از ایدئولوژی ارائه می دهد؟
 (۱) آگاهی هر فرد نسبت به جهان هستی می باشد.
 (۲) برداشتی که هرکس نسبت به واقعیت های پیرامون خود دارد.
 (۳) راه و روشی که در عرصه جهان انسان برای خود برمی گزیند.
 (۴) مجموعه ای از آگاهی های افراد نسبت به جهان هستی از جمله انسان می باشد.
- ۵۲- با توجه به تعریف نظم، شکل و قیافه اجزای یک مجموعه منظم با کدام معیار تعیین می شود؟
 (۱) اندازه و مقدار معین
 (۲) همکاری و هماهنگی اجزا
 (۳) محل مخصوص هر عضو
 (۴) برخورداری از خاصیت معین
- ۵۳- در هر دستگاه منظم کدام عنصر سبب می شود تا ویژگی های مجموعه منظم پدید آید و مقصود مورد نظر تأمین گردد؟
 (۱) برنامه
 (۲) آگاهی
 (۳) هماهنگی
 (۴) هدف
- ۵۴- کدام مورد، فقط به صفات سلبيه اشاره دارد؟
 (۱) تو نماینده فضی تو سزاوار ثنایی
 (۲) همه غیبی نو بدانی، همه عیبی تو بپوشی
 (۳) بری از بیم و امید بری از عیب و خصایی
 (۴) بُند این خلق و تو بودی نبود خلق و تو باشی
- ۵۵- هدف نهایی و عصاره تمام امیال غریزی در انسان چیست و کدام عبارت، تبیین مناسبی از آن ارائه می دهد؟
 (۱) شهوترانی - اگر در حال اعتدال باقی بماند، امری پسندیده و لازم است.
 (۲) خودخواهی - اگر در حال اعتدال باقی بماند، امری پسندیده و لازم است.
 (۳) شهوترانی - از قدرت فوق العاده ای برخوردار است و در هر شکلی ناپسند و مذموم است.
 (۴) خودخواهی - از قدرت فوق العاده ای برخوردار است و در هر شکلی ناپسند و مذموم است.
- ۵۶- هنگامی که با تکیه بر مطالب علمی به اثبات «ماورای طبیعت» می پردازیم، از کدام روش بهره برده ایم؟
 (۱) از اثر به مؤثر پی می بریم یعنی با توجه به آثاری که حواس ما دریافت می کند بر مسائل غیرمادی استدلال می کنیم.
 (۲) از عالم به معلوم پی می بریم یعنی با توجه به آثاری که حواس ما دریافت می کند بر مسائل غیرمادی استدلال می کنیم.
 (۳) از عالم به معلوم پی می بریم یعنی از مقدمات علوم با به کارگیری عقل و استدلال به سوی مسائل غیرمادی می رویم.
 (۴) از اثر به مؤثر پی می بریم یعنی از مقدمات علوم با به کارگیری عقل و استدلال به سوی مسائل غیرمادی می رویم.



۵۷- کدام مورد، به علت اصلی بروز اختلافات فکری و اعتقادی انسان ها اشاره دارد؟

- (۱) عقده های روانی
(۲) تعصب ضد دینی
(۳) انکار خدا و مادیگری عقیدتی
(۴) خودپرستی به جای حق پرستی

۵۸- کدام مورد، تبیین مناسبی برای وجود مشکلات، سختی ها و تفاوت ها در جهان می باشد؟

- (۱) که بلای دوست تظہیر شماسست
(۲) ما که باشیم ای تو ما را جان جان
(۳) چشم بگشا که جلو دلدار
(۴) میان عاشق و معشوق هیچ حایل نیست
علم او بالای تدبیر شماسست
تا که ما باشیم یا تو در میان
به تجلی است از در و دیوار
تو خود حجاب خودی حافظ از میان برخیز

۵۹- کدام مورد، توضیح مناسبی برای فعالیت های تدبیری می باشد؟

- (۱) این گونه کارها موافق و ملایم با میل، طبیعت و عادت انسان می باشد.
(۲) فعالیت هایی که نیروی محرک و برانگیزاننده انسان در آن مصلحت است.
(۳) فعالیت های ساده ای که آدمی تحت تأثیر مستقیم غریزه، آن ها را انجام می دهد.
(۴) این گونه فعالیت ها در واقع با هدایت الهی در جهت تأمین یکی از نیازهای حیاتی انسان انجام می شود.

۶۰- کدام مورد، پیرامون عبارت «انبیاء راهنمایان جهان غیب هستند.» توضیح مناسبی ارائه می دهد؟

- (۱) انبیاء آمده اند مردم را مؤمن به مددهای غیبی و عنایت های خاص غیبی در شرایط ویژه اش بنمایند.
(۲) پیغمبران به این حد که مردم به موجودات غیر محسوس و غیبی ایمان داشته باشند اکتفا کرده اند.
(۳) راهنمایان الهی فقط برای معتقد کردن مردم و ایمان آوردن به غیب و ماورای ظواهر و محسوسات آمده اند.
(۴) مکتب انبیاء تنها منشکل از بخش غیر محسوس و جهان غیب می باشد و بخش محسوس جهان همین عالم طبیعت است.

۶۱- از بیت زیر، کدام مفهوم دریافت می شود؟

«سال ها دل طلب جام جم از ما می کرد
آن چه خود داشت ز بیگانه تمنا می کرد»

- (۱) شرط نجات و تکامل انسان، بازگشت او به عمق وجود آدمی که سرشار از عشق واقعی است، می باشد.
(۲) در بینش الهی، انسان موجودی است که اتصال به عالم الهی دارد و بازگشت او نیز به همان عالم است.
(۳) انسان خود باخته و به دور افتاده از جهان هستی ناچار خلاء وجودی خود را دانسته یا ندانسته با عشق پر می کند.
(۴) کسی که فطرت اصیل انسانی یعنی پیوند الهی خویش را فراموش کند، به جای عشق حقیقی گرفتار عشق مجازی می شود.

۶۲- از بیت زیر، کدام مفهوم دریافت می شود؟

«چون که وارستم ز پیکار برون باز گشتم سوی پیکار درون»

- ۱) ادیان الهی با تکیه بر ایمان و قدرت خدادادی زمینه را برای غلبه بر دشمنان بیرون فراهم می آورند.
 - ۲) مکتب های بشری انسان را بر دشمن بیرونی می شورانند و شاید بتوانند او را در برابر حیوانیت خویش برانگیزند.
 - ۳) مکاتب آسمانی، انسان را در پیکار با درون به پیروزی می رسانند و او را برای غلبه بر دشمنان حق یاری می کنند.
 - ۴) انسان ها در درون خود دشمنی دارد که باید در همه حال از آن غافل نشوند، اگرچه دشمن بیرونی از آن قوی تر است.
- ۶۳- عبارت: «نه تنها انسان بلکه هیچ جزئی از اجزای دستگاه آفرینش عبث و بیهوده نیست.» به کدام موضوع اشاره دارد؟

- ۱) سر منزل حیات انسان می تواند در این دنیای زودگذر باشد.
 - ۲) مطابق اصل هدایت عمومی انسان به کمال و سعادت می رسد.
 - ۳) نظام جهان، نظامی منکی بر علم و حکمت بیکران خداوندی است.
 - ۴) نظام جهان، نظامی منکی بر قدرت و اراده بیکران خداوندی می باشد.
- ۶۴- اعتقاد به معاد در درجه اول از اعتقاد به کدام مورد، سرچشمه می گیرد و کدام دستورالعمل معاد را اثبات می کند؟

- ۱) از اعتقاد به انبیاء و یقین بر صدق دعوت آنان - دنیا ظرفیت جزا و پاداش را ندارد.
- ۲) از اعتقاد به انبیاء و یقین بر صدق دعوت آنان - دفع ضرر احتمالی عقلاً واجب است.
- ۳) از حقیقت ایمان که جایگاهش عقل و دل است - دنیا ظرفیت جزا و پاداش را ندارد.
- ۴) از حقیقت ایمان که جایگاهش عقل و دل است - دفع ضرر احتمالی عقلاً واجب است.

۶۵- مهم ترین دلیلی که منکرین وجود روح تاکنون بیان کرده اند، کدام است و بی پایه بودن مطلب شان بر چه اساسی است؟

- ۱) ذرات و مواد تشکیل دهنده بدن در حال تعویض می باشد به طوری که هیچ جزئی بدون تغییر نیست - تفاوت نگذاشتن بین شرط لازم و شرط کافی
- ۲) ذرات و مواد تشکیل دهنده بدن در حال تعویض می باشد به طوری که هیچ جزئی بدون تغییر نیست - تشخیص و تمیز ندادن شرط لازم از شرط کافی
- ۳) صدمه دیدن مغز و مراکز عصبی سبب اختلال در احساس و ادراک و حتی حیات انسان می شود - تفاوت نگذاشتن بین شرط لازم و شرط کافی
- ۴) صدمه دیدن مغز و مراکز عصبی سبب اختلال در احساس و ادراک و حتی حیات انسان می شود - تشخیص و تمیز ندادن شرط لازم از شرط کافی



- ۶۶- وقتی یهودیان اهل تسالونیکه فهمیدند که پولس در بیریه نیز به کلام خدا موعظه می کند، چه کردند؟
 (۱) کلیساها را با یکدیگر متحد کردند.
 (۲) به آنجا رفته، خلق را شورانیدند.
 (۳) ضیافت های بزرگی ترتیب دادند.
 (۴) از پولس نزد اغریپاس پادشاه شکایت کردند.
- ۶۷- به هنگام اقامت پولس در قرنتس، چه شد که بسیاری از اهالی آن شهر، ایمان آورده و تعمید یافتند؟
 (۱) تغییر روش پولس در عبادت و موعظه در کنیسه
 (۲) معجزات بی شماری از او و همراهانش دیده شد.
 (۳) پولس با قدرت به همه ثابت کرد که عیسی همان مسیح موعود است.
 (۴) گرسپس، رئیس کنیسه با تمامی اهل بیتش به خداوند ایمان آوردند.
- ۶۸- وقتی همراهان پولس نتوانستند او را از رفتن به اورشلیم منصرف کنند، چه گفتند؟
 (۱) آنچه اراده خداوند است، بشود.
 (۲) تو را همراهی نخواهیم کرد.
 (۳) دیگر تو را همراهی نخواهیم کرد.
 (۴) اراده خداوند نیست.
- ۶۹- اولین نشانه قدرت دگرگون کننده عیسی چه بود و در کجا اتفاق افتاد؟
 (۱) شفای روحانی مریم مجدلیه، جلیل
 (۲) شفای لنگ مادرزاد، حوض سیلوحا
 (۳) تبدیل آب به شراب، قنای جلیل
 (۴) تعمید یحیی با آب و روح، در رودخانه بیت عنیا
- ۷۰- مریم خواهر ابلعازر که بود؟
 (۱) نامزد یوسف
 (۲) اولین زنی که به مسیح ایمان آورد.
 (۳) کسی که عیسی اجازه نداد او را به دلیل گناهانش سنگسار کنند.
 (۴) عطر گرانبهایش بر پای عیسی ریخت و با موهایش آن را خشک کرد.
- ۷۱- کدام معجزه مسیح باعث شد که مردم با شاخه های نخل به پیشوازش بروند؟
 (۱) زنده کردن ابلعازر
 (۲) تبدیل پطرس به صخره
 (۳) دادن نان به پنج هزار نفر
 (۴) شفای مرد افلیج در کنار حوض سیلوحا
- ۷۲- چه کسی جسد عیسی را از روی صلیب به پایین آورد؟
 (۱) مریم مجدلیه
 (۲) مریم، مادرش
 (۳) یوسف اهل رامه
 (۴) یوسف، پدرش
- ۷۳- مأموریت پولس از جانب عیسی مسیح چه بود؟
 (۱) حافظ مردم شهر قرنتس باشد.
 (۲) پیغام انجیل را به مردم برساند.
 (۳) شهادت دادن در مورد خدا
 (۴) تعمید با آب و روح
- ۷۴- منظور از آدم اول و آدم دوم چیست؟
 (۱) اشاره به حیات و مرگ مسیح می باشد.
 (۲) اشاره به حیات دنیوی و روحانی می باشد.
 (۳) آدم اول از دنده های حوا آفریده شد، اما آدم دوم توسط خداوند.
 (۴) آدم اول از خاک آفریده شد، اما آدم دوم یعنی مسیح از آسمان آمد.
- ۷۵- عیسی بعد از چند روز بر شاگردان ظاهر شد؟
 (۱) یک
 (۲) سه
 (۳) چهل
 (۴) پنجاه



- ۶۶- کدام گزینه نادرست است؟
 (۱) اشوزرتشت در سن ۷۷ سالگی درگذشت.
 (۲) اشوزرتشت در ۲۰ سالگی به کوه آشیدرنه رفت تا در تنهایی به اندیشه بپردازد.
 (۳) اشوزرتشت در ۴۲ سالگی به دربار شاه گشتاسب رفت و آیین خود را بر او آشکار کرد.
 (۴) اشوزرتشت پس از ۱۰ سال اندیشه در سن ۴۰ سالگی به همپرسی با اهورامزدا رسید.
- ۶۷- کدام گزینه، جزو زبان های ایرانی دوره باستان و میانه نیست؟
 (۱) پهلوی ساسانی (۲) اوستایی (۳) فارسی دری (۴) پهلوی اشکانی
- ۶۸- در گاهان برای دوزخ چند واژه به کار رفته است؟
 (۱) ۲ (۲) ۳ (۳) ۴ (۴) ۵
- ۶۹- چند مورد از نام امروزی سوشیانت ها نادرست است؟
 «اوخشیت ارته: اشیدرماه»، «استوت ارته: اشیدرمامی»، «اوخشیت نمه: سوشیانت»
 (۱) ۳ (۲) ۲ (۳) ۱ (۴) ۰
- ۷۰- زرتشتیان در کدام جشن ماهیانه به آتشکده می روند و در برابر نور، اهورامزدا را ستایش می کنند؟
 (۱) دیگان (۲) تیرگان (۳) فرودگ (۴) اردیبهشتگان
- ۷۱- «ستاینده خداوند دانا» به کدام یک از نام های زرتشتیان اشاره دارد؟
 (۱) بهدین (۲) مزده یسنی (۳) گورون (۴) یومه سپید
- ۷۲- بنا بر گفته افلاطون، آموزگار دادورز به شاهزادگان ایرانی چه می آموخت؟
 (۱) راست گویی (۲) آیین مزده یسنی (۳) چیرگی بر خویشان (۴) شجاعت و دلیری
- ۷۳- در کدام یک از یشت های اوستا بر اهمیت حفظ و نگهداری از پیمان تأکید شده است؟
 (۱) مهر یشت (۲) هفتن یشت (۳) اورمزد یشت (۴) فروردین یشت
- ۷۴- «خرد مقدس» معنای کدام واژه اوستایی است؟
 (۱) وهومنه (۲) سپننه مینیو (۳) سپننه آرمیتی (۴) وهیستمنو
- ۷۵- کدام گزینه، براساس اندرز گواه گیری نتیجه رسیدن به سپننه مینیو است؟
 (۱) زمین را پاک نگاه داشتن و آباد ساختن (۲) بیگانگان را جای و خوراک دادن (۳) گسترش فرهنگ و مبارزه با کژ اندیشان (۴) در جستجوی نام نیک و رسیدن به جاودانگی بودن



- ۶۶- پاداش اصلی موفقیت در آزمون دنیوی، کدام است؟
 (۱) سعادت دنیوی
 (۲) سلامت و رفاه مادی
 (۳) کسب بالاترین درجه حیات در جهان آخرت
 (۴) گزینه های ۱ و ۲
- ۶۷- آیا در صورت خطر جانی می توان قوانین شبات را زیر پا گذاشت؟ این مورد در کجا ذکر گردیده است؟
 (۱) بلی - تورا
 (۲) بلی - تلمود
 (۳) خیر - تورا
 (۴) خیر - تلمود
- ۶۸- چهارصد سال بندگی بنی اسرائیل از چه زمانی آغاز شد؟
 (۱) تولد ییصحاق
 (۲) ورود یوسف به مصر
 (۳) ورود اوراهام به مصر
 (۴) ورود حضرت یعقوب و خاندانش به مصر
- ۶۹- کدام مورد، از مراحل کثروت غذایی نمی باشد؟
 (۱) زدودن کامل گوشت از چربی
 (۲) اضمینان از سلامت کامل چهارپا یا پرند
 (۳) نظارت فردی متعهد بر مراحل پخت غذایی
 (۴) خودداری از پخت و مصرف هم زمان گوشت با فراورده های شیری
- ۷۰- کدام قدیش، در عبارت اول با دیگر انواع قدیش تفاوت دارد؟
 (۱) لعلا
 (۲) یاتوم
 (۳) یهه شلاما
 (۴) گادول
- ۷۱- کتاب سعیدیا گانون و رمبان به ترتیب، کدام است؟
 (۱) امونوت و دعوت - میسنه تورا
 (۲) سفر میلحموت هشتم - میسنه تورا
 (۳) امونوت و دعوت - سفر میلحموت هشتم
 (۴) سفر میلحموت هشتم - امونوت و دعوت
- ۷۲- نظریه زیر از کدام دانشمند است؟
 «وی با به کار انداختن نیروی استدلال موافق بود ولی احساس می کرد که اگر یک یهودی ایمان کامل به تورا داشته باشد به استدلال و استخراج دوباره مسائل شرعی از تورا و تلمود نیازی نخواهد داشت.»
 (۱) سعیدیا
 (۲) هارمیان
 (۳) هارامبام
 (۴) حسدای
- ۷۳- سفارادی به کدام دسته از یهودیان گفته می شود؟ این گروه اکثراً یهودیان کدام منطقه می باشند؟
 (۱) پیرو علمای آلمان - یهودیان غربی
 (۲) پیرو علمای اسپانیا - یهودیان غربی
 (۳) پیرو علمای آلمان - یهودیان شرقی
 (۴) پیرو علمای اسپانیا - یهودیان شرقی
- ۷۴- منع بت پرستی در کدام فرمان از ۱۰ فرمان الهی ذکر گردیده است؟
 (۱) فرمان اول
 (۲) فرمان دوم
 (۳) فرمان سوم
 (۴) فرمان نهم
- ۷۵- سال کبیسه در تقویم عبری به کدام معناست؟
 (۱) سالی که سیزده ماهه می باشد.
 (۲) سالی که ۳۶۶ روز می باشد.
 (۳) سالی که در آن کشاورزی تعطیل می شد.
 (۴) سالی که در آن ماه شمسی و سال قمری سنجیده شود.



Teil A: Grammatik

- 76- ----- den Unfall zu melden, beging der darin verwickelte Mann Fahrerflucht.
1) Um 2) Außer 3) Anstatt 4) Ohne dass
- 77- Die Wohnung, ----- mein Freund gemietet hatte, gefiel mir ganz gut.
1) die 2) der 3) den 4) das
- 78- Welchen Kasus verlangt die Präposition »gemäß«?
1) Dativ 2) Nominativ 3) Genitiv 4) Akkusativ
- 79- Wie lautet der Plural von »der Offizier«?
1) Offiziers 2) Offizierer 3) Offiziere 4) Offizieren
- 80- Der Vorteil der Klugheit besteht -----, dass man sich dumm stellen kann.
1) dafür 2) darin 3) damit 4) dahinter
- 81- -----ich Sie kurz sprechen, ich habe eine wichtige Nachricht für Sie.
1) Möchte 2) Will 3) Muss 4) Kann
- 82- Ich werde Schach spielen, ----- es mir Spaß macht.
1) ob 2) als 3) indem 4) solange
- 83- Welches der folgenden Verben wird stark konjugiert?
1) schneien 2) schlagen 3) frühstücken 4) malen
- 84- Bei welchem handelt es sich um das Passiv Futur I von »sprechen«?
1) wird gesprochen werden 2) wird gesprochen
3) war gesprochen worden 4) wird gesprochen worden sein
- 85- Viel ----- ausländisch ----- Delegationen kamen in den Wochen nach Teheran.
1) -en / -en 2) -en / -e 3) -e / -e 4) -e / -er

Teil B: Vokabeln

- 86- Wenn Sie eine Fremdsprache lernen wollen, müssen Sie vor allem viel ----- haben.
1) Glück 2) Geduld 3) Platz 4) Erfolg
- 87- Statt neue Hotels zu bauen, ist es sinnvoll, die bestehenden zu -----.
1) vermieten 2) reservieren 3) schließen 4) renovieren
- 88- Bilder, Medien und Sprachen sind ----- der Kommunikation?
1) Ziele 2) Feinde 3) Hindernisse 4) Werkzeuge
- 89- Um nicht zu -----, stellte Klaus den Wecker auf 6 Uhr.
1) ersticken 2) verdursten 3) verschlafen 4) verbrennen
- 90- »wischen« verhält sich zu »Lappen« wie »schrubben« zu -----.
1) Bürste 2) Eimer 3) Leine 4) Schaum

Teil C: Lückentest

Ergänzen Sie den Text mit den richtigen Auswahlmöglichkeiten!

Für seine Arbeit erhielt Chaplin unzählige (91) -----, auch einen Oscar für sein Lebenswerk. Er hat in 75 Jahren bei über 80 Filmen mitgemacht. Charles Spencer Chaplin (92) ----- aus einer armen Familie in London. Seine Eltern (93) ----- in billigen Theatern auf, und auch er stand schon mit fünf Jahren auf der (94) ----- . Er ging als junger Mann in die USA und machte beim Film mit. Bald schon (95) ----- er auch selbst Filme.

- | | | | | |
|-----|----------------|----------------|-------------|------------|
| 91- | 1) Briefe | 2) Preise | 3) Anrufe | 4) Tipps |
| 92- | 1) kam | 2) sprach | 3) traf | 4) floh |
| 93- | 1) traten | 2) wachten | 3) kreuzten | 4) hörten |
| 94- | 1) Liste | 2) Bühne | 3) Karte | 4) Strecke |
| 95- | 1) kritisierte | 2) schmuggelte | 3) drehte | 4) schaute |

Teil D: Leseverstehen

Finnland liegt weit im Norden von Europa. Direkte Nachbarn des Landes sind Norwegen, Schweden und Russland. Die Hauptstadt Helsinki liegt im Südwesten des Landes. Die Finnen sprechen Finnisch, Schwedisch oder, ganz im Norden in Lappland, Samisch. Die schwedischsprachigen Finnen leben im Süden und im Westen an der Küste. Finnland hat nur fünf Millionen Einwohner, obwohl es fast so groß wie Deutschland ist. Das heißt, in Finnland leben ziemlich wenig Menschen, vor allem im Norden des Landes. Bis 1809 war Finnland ein Teil von Schweden. Danach gehörte das Land fast 100 Jahre zu Russland, seitdem ist es unabhängig.

- 96- **Seit wann ist Finnland ein unabhängiger Staat? Seit -----.**
 1) 1809
 2) dem 19. Jahrhundert
 3) Anfang des 20. Jh.s
 4) dem 2. Weltkrieg
- 97- **In welcher Gegend Finnlands wird Samisch gesprochen? Im ----- Finnland.**
 1) Süden
 2) Osten
 3) Westen
 4) Norden
- 98- **Welches Land grenzt nicht direkt an Finnland?**
 1) Russland
 2) Dänemark
 3) Schweden
 4) Norwegen
- 99- **Die Finnen, die ----- sprechen, leben u. a. im Süden des Landes.**
 1) Russisch
 2) Deutsch
 3) Norwegisch
 4) Schwedisch
- 100- **Welche Aussage über Finnland trifft nicht zu? Finnland -----.**
 1) liegt im Norden Europas.
 2) ist ein bevölkerungsarmer Land.
 3) war früher ein Teil von Schweden.
 4) ist fast halb so groß wie Deutschland.



- | | | | | |
|-----|--------------|---------------|--------------|------------|
| 91- | 1) cria | 2) aboya | 3) hurla | 4) clama |
| 92- | 1) âgé | 2) jeune | 3) ancien | 4) nouveau |
| 93- | 1) noir | 2) noire | 3) noirs | 4) noires |
| 94- | 1) son crâne | 2) son visage | 3) sa figure | 4) sa tête |
| 95- | 1) nu | 2) nus | 3) nue | 4) nues |

Partie D: Compréhension de Texte:

Lisez le texte suivant et répondez aux questions:

Une étude canadienne révèle que les enfants exposés trop jeunes et trop longtemps à la télé ont plus de difficultés à l'école et prennent de mauvaises habitudes alimentaires.

Le mot "écran" vient du néerlandais qui signifie "grille, paravent".

Regarder trop la télé, entre 2 et 4 ans, peut nuire aux enfants. Pendant huit années, des chercheurs canadiens ont étudié le comportement de 1314 enfants face à la télé. Les parents ont dit aux chercheurs le temps passé par leurs enfants devant la télé, à 2 ans et demi, puis à 4 ans. Les enseignants ont communiqué les résultats observés sur ces élèves pendant la classe, et leur comportement à l'école.

Selon les observations, il paraît que plus un enfant regarde la télé entre 2 et 3 ans, moins il présente d'intérêt pour l'école. Les enfants qui ont beaucoup regardé la télé pendant cette période présentent plus de difficultés en classe et ont des problèmes à s'entendre avec leurs camarades. De plus, les enfants qui passent beaucoup de temps devant le petit écran ont moins d'activités physiques et prennent de mauvaises habitudes alimentaires. Ils ont tendance à grignoter davantage et à boire beaucoup de boissons gazeuses.

Pour Linda Pagani, qui a dirigé cette étude, regarder la télé est une activité intellectuelle passive. Pour les jeunes enfants, il est conseillé, au contraire, d'être actif, de jouer et de communiquer avec les autres pour avoir un bon développement.

96- Le texte ci-dessus a comme objectif -----.

- 1) d'informer le lecteur
- 2) de raconter une histoire
- 3) de décrire un post de télévision
- 4) de critiquer le comportement des enseignants

97- D'où vient le mot "écran" ? Il vient -----.

- 1) du latin
- 2) du grec
- 3) du français
- 4) du néerlandais

98- Selon l'étude, à qui est-il déconseillé de regarder la télé?

- 1) Aux retraités
- 2) Aux adolescents
- 3) Aux jeunes adultes
- 4) Aux enfants entre 2 et 4 ans

99- D'après le texte, regarder la télé est -----.

- 1) un acte compliqué
- 2) un processus complexe
- 3) une activité intellectuelle passive
- 4) un fonctionnement difficile

100- Les enfants qui ont regardé la télé dans la petite enfance -----.

- 1) adorent l'école
- 2) profitent beaucoup de l'école
- 3) sont moins intéressés par l'école
- 4) s'intéressent beaucoup à l'école



В. Прочитайте текст и выполните задания после него:

Когда мне (Миньке) было шесть лет, я не знал, что Земля имеет форму шара. Но Степка, хозяйский сын, у родителей которого мы жили на даче, объяснил мне, что такое земля.

Он сказал: – Земля есть круг. И если пойти все прямо, то можно обогнуть всю Землю и все равно придешь в то самое место, откуда вышел. И когда я не поверил, Степка ударил меня по затылку и сказал: – Скорей я пойду в кругосветное путешествие с твоей сестренкой Лелей, чем я возьму тебя. Мне не доставляет интереса с дураками путешествовать.

Но мне хотелось путешествовать, и я подарил Степке перочинный ножик. Степке понравился мой ножик, и он согласился взять меня в кругосветное путешествие.

На огороде Степка устроил общее собрание путешественников. И там он сказал мне и Леле: – Завтра, когда ваши родители уедут в город, а моя мамаша пойдет на речку стирать, мы сделаем что задумали. Мы пойдем все прямо и прямо, пересекая горы и пустыни. И будем идти напрямик до тех пор, пока не вернемся сюда обратно, хотя бы на это у нас ушел целый год.

Леля сказала: – А если, Степочка, мы встретим индейцев?

– Что касается индейцев, – ответил Степа, – то индейские племена мы будем брать в плен.

– А которые не захотят идти в плен? – робко спросил я.

– Которые не захотят, – ответил Степа, – тех мы и не будем брать в плен.

96- Что Степка объяснил Миньке?

1) что Земля плоская

2) что Земля есть круг

3) что Земля неподвижная

4) что Земля вращается вокруг Солнца

97- Почему Степка сначала не хотел брать Миньку в кругосветное путешествие?

1) потому что Степка хотел идти один

2) потому что Минька не упросил

3) потому что Минька был еще маленький

4) потому что Минька ему не поверил

98- Почему Степка потом согласился?

1) Минька долго плакал

2) сестра Миньки упросила

3) Минька подарил ему перочинный ножик

4) Минька подарил ему сачок

99- Какой план предложил Степка?

1) идти все время прямо

2) идти в сторону Америки

3) идти все время на юг

4) идти все время на север

100- Как Степка хотел поступать с индейцами?

1) дружить с ними

2) прогонять их

3) бороться с ними

4) брать их в плен

Capitolo B: Completate il seguente testo con le parole proposte

C'era una volta una povera donna che ando' nel bosco (91) ----- prendere legna per il fuoco. Mentre tornava a casa, trovo' un gatto ammalato che gemeva e che piangeva. La donna aveva buon cuore, e, piena di compassione, (92) ----- il gatto a casa. Per la strada incontro' due bambini che (93) -----: 'Che cosa hai? O, e' un gatto! Possiamo giocare con il gatto?' ma la donna voleva proteggere l'animale ammalato e non lo lascio' ai bambini. Quando arrivo' a casa, preparo' un letto per il gatto e porto' un po' di latte. Il gatto fini il latte e dormi (94) ----- alla mattina dopo. Poi spari, e non torno' piu' in quella casa. (95) ----- tempo dopo questo fatto, la donna ando' di nuovo per prendere un po' di legna e trovo' nello stesso posto, invece del gatto, una bella ragazzina. La bella ragazzina getto' un sacco di monete d'oro nella mano della donna e poi spari.

- 91- 1) a 2) di 3) con 4) con il
 92- 1) getto' 2) porto' 3) mando' 4) vide
 93- 1) domandino 2) domandano 3) domandarono 4) domandavano
 94- 1) con 2) per 3) tra 4) fino
 95- 1) il 2) un 3) qualche 4) molto

Capitolo C: Leggete il testo e rispondete alle domande seguenti

Oggi e' domenica, ma il tempo e' cattivo e la famiglia Bianchi e' a casa. Giovanni ha una fame terribile e chiama la mamma se c'e' qualcosa per colazione. Maria dice: Povero Giovanni! Lui ha sempre fame quando siamo a casa. Giovanni, perche' hai sempre fame? Sei malato? La signora Bianchi dice: E tu, Maria, non hai fame? Maria: si, mamma, ho fame. La signora Bianchi: Bene, la colazione e' gia' in tavola. Oggi ci sono i maccheroni con il sugo di carne. Ma dov'e' papa'? Il signor Bianchi: Sono qui, e ho una fame da lupo! La signora Bianchi: Ma oggi tutti hanno fame. Forse e' perche' poive e siamo in casa. Maria: Mamma, io non ho bicchiere per l'acqua e Giovanni non ha una forchetta per i maccheroni. La signora Bianchi: Ecco la forchetta ed ecco i bicchieri. Adesso avete tutto. Buon appetito.

- 96- **In questa storia il tempo e' -----.**
 1) caldo 2) solare 3) bello 4) piovoso
 97- **Giovanni vuole -----.**
 1) mangiare 2) giocare 3) dormire 4) bere
 98- **La colazione e' ----- Della giornata.**
 1) il primo pasto 2) il second 3) il terzo 4) l'ultimo
 99- **La famiglia Bianchi e' a casa a causa -----.**
 1) del papa' 2) del temo
 3) della mamma 4) della macchina rotta
 100- **La signora Bianchi ha dimenticato di portare -----.**
 1) i libri 2) i piatti 3) la forchetta 4) il zucchero



کد دفترچه	نوع دفترچه اختصاصی	نوع دفترچه عمومی	زبان	دین	گروه آزمایشی	آزمون داخل / خارج کشور
111A,121A	A	A	انگلیسی	اسلام	علوم ریاضی و فنی	آزمون داخل کشور

شماره سوال	گزینه صحیح	شماره سوال	گزینه صحیح	شماره سوال	گزینه صحیح	شماره سوال	گزینه صحیح	شماره سوال	گزینه صحیح	شماره سوال	گزینه صحیح
1	2	31	3	61	2	91	3	121	3	151	3
2	4	32	1	62	3	92	1	122	2	152	3
3	4	33	3	63	1	93	1	123	4	153	1
4	2	34	1	64	4	94	3	124	3	154	4
5	1	35	4	65	1	95	4	125	1	155	3
6	3	36	1	66	4	96	4	126	1	156	1
7	3	37	4	67	2	97	2	127	3	157	2
8	1	38	1	68	3	98	2	128	3	158	4
9	3	39	4	69	2	99	1	129	3	159	3
10	4	40	2	70	4	100	3	130	2	160	3
11	1	41	4	71	3	101	4	131	2	161	4
12	4	42	2	72	1	102	3	132	2	162	4
13	2	43	4	73	3	103	4	133	3	163	2
14	2	44	3	74	3	104	2	134	2	164	1
15	2	45	3	75	2	105	2	135	3	165	2
16	1	46	4	76	1	106	1	136	3	166	3
17	3	47	1	77	3	107	4	137	4	167	2
18	2	48	2	78	3	108	3	138	2	168	1
19	3	49	1	79	4	109	1	139	4	169	4
20	1	50	3	80	2	110	1	140	2	170	1
21	4	51	1	81	1	111	4	141	1	171	3
22	2	52	2	82	2	112	1	142	1	172	2
23	1	53	1	83	1	113	3	143	1	173	4
24	3	54	4	84	1	114	3	144	4	174	2
25	4	55	3	85	3	115	2	145	1	175	1
26	2	56	1	86	4	116	4	146	2	176	3
27	2	57	2	87	3	117	1	147	3	177	2
28	4	58	3	88	2	118	4	148	4	178	2
29	3	59	4	89	4	119	2	149	1	179	3
30	2	60	4	90	4	120	2	150	1	180	3

آزمون



کارنامه رتبه‌های بهرتر

رتبه‌های ا تا ۳۰۰۰



جزوه



فیلم



مشاوره

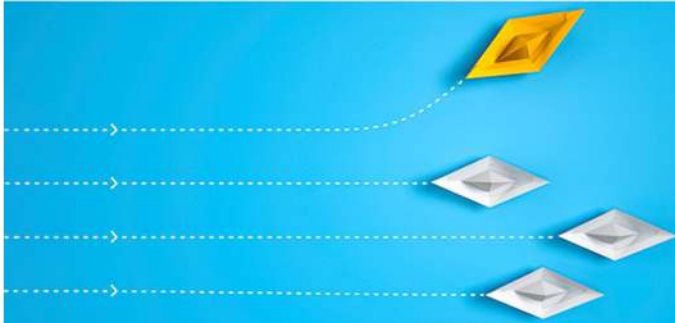

www.
arefonline.ir



مرکز مشاوره عارف





شماره سوال	گزینه صحیح	شماره سوال	گزینه صحیح	شماره سوال	گزینه صحیح	شماره سوال	گزینه صحیح	شماره سوال	گزینه صحیح
181	1	211	2	241	بسیار	271	بسیار	301	بسیار
182	2	212	2	242	بسیار	272	بسیار	302	بسیار
183	1	213	1	243	بسیار	273	بسیار	303	بسیار
184	2	214	3	244	بسیار	274	بسیار	304	بسیار
185	3	215	4	245	بسیار	275	بسیار	305	بسیار
186	4	216	2	246	بسیار	276	بسیار	306	بسیار
187	1	217	1	247	بسیار	277	بسیار	307	بسیار
188	4	218	4	248	بسیار	278	بسیار	308	بسیار
189	1	219	1	249	بسیار	279	بسیار	309	بسیار
190	4	220	3	250	بسیار	280	بسیار	310	بسیار
191	2	221	3	251	بسیار	281	بسیار	311	بسیار
192	4	222	4	252	بسیار	282	بسیار	312	بسیار
193	1	223	4	253	بسیار	283	بسیار	313	بسیار
194	3	224	3	254	بسیار	284	بسیار	314	بسیار
195	4	225	3	255	بسیار	285	بسیار	315	بسیار
196	2	226	1	256	بسیار	286	بسیار	316	بسیار
197	3	227	4	257	بسیار	287	بسیار	317	بسیار
198	1	228	1	258	بسیار	288	بسیار	318	بسیار
199	3	229	4	259	بسیار	289	بسیار	319	بسیار
200	3	230	2	260	بسیار	290	بسیار	320	بسیار
201	2	231	3	261	بسیار	291	بسیار		
202	3	232	4	262	بسیار	292	بسیار		
203	4	233	2	263	بسیار	293	بسیار		
204	4	234	1	264	بسیار	294	بسیار		
205	2	235	1	265	بسیار	295	بسیار		
206	1	236	بسیار	266	بسیار	296	بسیار		
207	2	237	بسیار	267	بسیار	297	بسیار		
208	1	238	بسیار	268	بسیار	298	بسیار		
209	1	239	بسیار	269	بسیار	299	بسیار		
210	3	240	بسیار	270	بسیار	300	بسیار		

خروج



دفترچه شماره ۱

آزمون سراسری ورودی دانشگاه‌های کشور - سال ۱۴۰۰

آزمون عمومی
گروه آزمایشی علوم ریاضی

وقت پیشنهادی	تا شماره	از شماره	تعداد سؤال	مواد امتحانی
۱۸ دقیقه	۲۵	۱	۲۵	زبان و ادبیات فارسی
۲۰ دقیقه	۵۰	۲۶	۲۵	زبان عربی
۱۷ دقیقه	۷۵	۵۱	۲۵	فرهنگ و معارف اسلامی
۲۰ دقیقه	۱۰۰	۷۶	۲۵	زبان انگلیسی
مدت پاسخ‌گویی: ۷۵ دقیقه			تعداد کل سؤالات: ۱۰۰	



۱- معنی واژه‌های «مفتاح- نمط- اوان- برزن» به ترتیب، در کدام ابیات آمده است؟

- | | | | |
|---------------------------------------|--|-------------------------------------|--------------------------------------|
| الف) در کوی نیکنمایی ما را گذر ندادند | ب) دعای صبح و آه شب کلید گنج مقصود است | ج) وقت را غنیمت دان آنقدر که بتوانی | د) تو بندگی چو گدایان به شرط مزد مکن |
| ۱) ب- د- الف- ج | ۲) ب- د- ج- الف | ۳) د- ب- الف- ج | ۴) ج- ب- د- الف |

۲- معنی چند واژه درست است؟

- (راهوار: خوش حرکت و تندرو) (بار عام: شرف یابی همگانی) (منکر: ناباور) (عصیان: تند و فرزند) (مسحور: مفتون) (یغور: بلندقامت) (اختلاف: رفت و آمد) (خدو: گونه) (ملول: آزرده) (سو: دیده) (ارک: دژ)

- ۱) چهار ۲) پنج ۳) شش ۴) هفت

۳- با توجه به واژه‌های زیر، معنی واژه‌های «فرد» در کدام مورد «همگی» درست است؟

«صواب، باز بسته، سریر، فرض، شرز، تاب، معجر، ارغند»

- ۱) شکوه و عظمت، روسری، نیکویی، پرتو
۲) تخت، پادشاهی، دستار، ضروری، خشمگین
۳) تخت، سربند، درست، فروغ
۴) اورنگ، سرپوش، پسندیده، غضبناک

۴- در متن زیر چند «غلط املائی» وجود دارد؟

«ایمن نتوان بود که ساعت به ساعت به وبال آن مبتلا گردی و طبیعت آن به تو رسد. و هیچ کس از وحوش تو را در آن معذور ندارد، و در تخلص تو از آن، مؤنث و مظاهرت روا نبیند و همه بر کشتن تو یک کلمه شوند.»

- ۱) یک ۲) دو ۳) سه ۴) چهار

۵- در کدام بیت «غلط املائی» به چشم می‌خورد؟

- ۱) جاه است و غدر و منفعه آن را که طمع نه
۲) از سر کوی حقیقت برمگرد و راه عشق
۳) هر که از علم صدق جست، بُرد
۴) بدین خوی سترگ و چشم بی‌شرم

۶- در کدام عبارت «غلط املائی» وجود دارد؟

- ۱) خورش خانه را به دست خوالیگران مشفق کار آزموده سپردند.
۲) مرد خطاکار به سوگندی بلیغ و ضمانتی وثیق وی را به خانه آورد.
۳) از شمول عدلت و عموم مرحمت او روی به وطن معلوف باز نهاد.
۴) فلان نعمتی بی‌قیاس دارد اگر به حاجت تو واقف شود در قضای آن توقف روا ندارد.

۷- سراینده کدام ابیات درست معرفی شده‌اند؟

- | | | | |
|-----------------------------------|----------------------------------|--------------------------|------------------------------|
| الف) تعلیم ز ارّه گیر در امر معاش | ب) خدمت حق کن به هر مقام که باشی | ج) بر در بخت بد فرود آید | د) چون بسی ابلیس آدم روی هست |
| ۱) الف- ب | ۲) الف- ج | ۳) ب- ج | ۴) ج- د |

۸- آرایه‌های مقابل همه ابیات «کاملاً» درست هستند، به جز

- ۱) مخور ز چهره گلگون گل فریب جمال
۲) اگر دو هفته بود چهره گلستان سرخ
۳) چراغ دل ز جگر گوشه می‌شود روشن
۴) به گریه سائل اگر روی خود کند رنگین
- که در مقام جلال است رخت شاهان سرخ (جناس، ایهام)
مدام از می لعلی است روی جانان سرخ (مجاز، استعاره)
بود ز لعل لب او رخ بدخشان سرخ (استعاره، تشبیه)
از آن به است که گردد به ابر احسان سرخ (جناس، تشبیه)



۹- در کدام بیت، دو تشبیه و بیشترین استعاره به کار رفته است؟

- ۱) شیر در بادیه عشق تو روباه شود
- ۲) یارب آن شاهوش ماهرخ زهره جبین
- ۳) واله و شیداست دایم همچو بلبل در قفس
- ۴) خون شد دلم به یاد تو، هر گه که در چمن

۱۰- آرایه‌های بیت زیر کدامند؟

- خسروی به شیرینی تلخ کرد کامم را
- ۱) تشبیه، ایهام، تضاد، جناس
 - ۲) تشبیه، کنایه، تضاد، اغراق
 - ۳) استعاره، کنایه، حسن تعلیل، اغراق
 - ۴) تشبیه، کنایه، ایهام، پارادوکس، مجاز

۱۱- تعداد «استعاره» در کدام بیت، بیشتر است؟

- ۱) اگر ز لعل تو مستان عشق نقل خواهند
- ۲) دل شده را قوت جان از لب لعل وی است
- ۳) با این نسیم سحرخیز برخیز اگر جان سپردیم
- ۴) شبی از مجلس مستان برآمد ناله چنگش

۱۲- در کدام گزینه، دو ترکیب وصفی و دو ترکیب اضافی وجود دارد؟

- ۱) عزمت ضامن دوام جهان شد / که جهان با دروغ می‌باشد / و خون تو، معنای «راستی» است.
- ۲) آه! ای مرگ تو معیار! / مرگت چنان زندگی را به سخره گرفت / که مردنی چنان / غبطه بزرگ زندگانی شد.
- ۳) بگذار بر پشت زین خود معتبر بمانم / تو در کلبه و خیمه خود باز بمان / بگذار بر فراز سرم هیچ جز اختران نبینم.
- ۴) در گذرگه تاریخ ایستاده‌ای / با جامی از فرهنگ / و بشریت رهگذار را می‌آشامانی / هر عاشقی را که تشنه شهادت است.

۱۳- تعداد جمله‌های کدام بیت با بیت زیر یکسان است؟

- چو گفتمش که دلم را نگاه دار چه گفت
- ۱) گفتمش مهر فروغی به تو روزافزون است
 - ۲) قرار و خواب ز حافظ طمع مدار ای دوست
 - ۳) هرگز دلم برای کم و بیش غم نداشت
 - ۴) جانان من برخیز و بشنو بانگ چاووش

۱۴- با توجه به سروده زیر، همه گزینه‌ها درست است، به جز

- صد تیغ جفا بر سر و تن دید یکی چوب
دل گرمی و دم‌سردی ما بود که گاهی

۱) نقش «ش» مفعول و «مرداد» مسند است.

۲) دو وابسته پیشین و دو وابسته پسین به کار رفته است.

۳) واژه هم‌آوا و رابطه معنایی تضاد در سروده می‌توان یافت.

۴) حرف ربط هم‌پایه‌ساز و وابسته‌ساز «هر دو» یافت می‌شود.

۱۵- اجزای کدام مصراع‌ها «نهاد + مسند + فعل» است؟

- الف) نیست جانش محرم اسرار عشق
 - ب) سر پر ز شرم و بهایی مراسم
 - ج) هم حرکاتش متناسب به هم
 - د) مرا در نهانی یکی دشمن است
- ۱) الف- ب ۲) الف- ج ۳) ب- د ۴) ج- د

۱۶- نقش قسمت‌های مشخص شده به ترتیب، کدام است؟

- ای کعبه به داغ ماتمت نیلی‌پوش
جز تو که فرات رشحه‌ای از یم توست
- ۱) نهاد، مسند، مفعول
 - ۲) نهاد، متمم، مسند، قید
 - ۳) منادا، مسند، مضاف‌الیه، قید
 - ۴) منادا، متمم، مسند، مفعول

۱۷- مفهوم کدام بیت، در مقابل آن «غلط» است؟

- ۱) دید در آینه گل هر که رخسار خزان
 - ۲) دندان به دل فشار کز این راه کرده‌اند
 - ۳) می‌توان در پرده حسن یار را بی‌پرده دید
 - ۴) با آن که جیب و جام من از مال و می تهی است
- از گلستان دیده خونبار می‌آرد برون (عبرت‌پذیری)
جان‌های پاک رخنه به زندان روزگار (توصیه به شکیبایی)
صائب از ارباب معنی باش و صورت را ببین (مذمت تزویر)
ما را فراغتی است که جمشید جم نداشت (مناعت طبع)



۱۸- مفهوم «شرف‌المکان بالمکین» از کدام بیت دریافت می‌شود؟

- ۱) شرف مرد به جود است و کرامت به سجود
- ۲) مر خاتم را چه نقص اگر هست
- ۳) مرد به زندان شرف آرد به دست
- ۴) هر یکی بینا شود بر قدر خویش

۱۹- ضرب‌المثل «از تو حرکت از خدا برکت» با کدام بیت تقابل مفهومی دارد؟

- ۱) همّت ز دل و عرض تجمّل بود از دست
- ۲) رزق چون زود دهد دست به هم، زود رود
- ۳) نرفت از پیش کاری چون به دست و پا زدن صائب
- ۴) رزق هر چند بی‌گمان برسد

۲۰- همهٔ ابیات با عبارت زیر تناسب مفهومی دارند، به جز.....

«از آسمان تاج بارد؛ اما بر سر آن کسی که سر فرود آرد.»

- ۱) تا برده‌ایم سر به گریبان ربوده‌ایم
- ۲) بلندی از آن یافت کماو پست شد
- ۳) خاکساری پیشهٔ خود کن که من چون آفتاب
- ۴) شراب زندگی در خاکساری‌هاست بی‌غش تر

۲۱- مفهوم آیهٔ شریفهٔ ﴿ذَهَبًا آتَىٰ فِرْعَوْنَ إِنَّهُ طَغَىٰ فَقَوْلَا لَهُ قَوْلًا لَّيِّنًا﴾ از مفهوم کدام بیت، دریافت می‌شود؟

- ۱) درشتی ز کس نشنود نرم‌گوی
- ۲) رخ شاه کاووس بر شرم دید
- ۳) رحم در دوران دولت از زبردستان مجو
- ۴) توان کردن به اندک روزگاری سنگ را آدم

۲۲- کدام ابیات با یکدیگر تضاد مفهومی دارند؟

- الف) غربت نپسندید که افتید به زندان
- ب) نشاطِ غربت، از دل کی برد حب وطن بیرون
- ج) ماتم کدهٔ خاک سزاوار وطن نیست
- د) در ره عشق وطن از سر جان خاسته‌ایم

- ۱ الف- ب ۲ الف- ج ۳ الف- د ۴ ب- د

۲۳- در همهٔ ابیات مفهوم ضرب‌المثل «از ماست که بر ماست» آورده شده است، به جز:

- ۱) گفت پیغمبر خنک آن را که او
- ۲) گرچه دیوار افکنند سایه دراز
- ۳) فعل تو که زاید از جان و تنت
- ۴) پوستین یوسفان بشکافتند

۲۴- کدام بیت «فاقد» مفهوم بیت زیر است؟

سریر ملک عطا داد کردگار تو را

به جای خویش دهد هرچه کردگار دهد

- ۱) آن‌که هفت اقلیم عالم را نهاد
- ۲) هستی تو سزاوار همه ملک جهان را
- ۳) یقین مرد را دیده بیننده کرد
- ۴) مقدری که به گل نکهت و به گل جان داد

۲۵- کدام بیت، با بیت زیر قرابت مفهومی دارد؟

گریز از کفش در دهان نهنگ

که مردن به از زندگانی به ننگ

- ۱) دلم ببردی جان هم ببر که مرگ به است
- ۲) بمیر ای بی‌خبر گر می‌توانی
- ۳) به روز مرگ چو تابوت من روان باشد
- ۴) به عزت مردن از بی‌اعتباری زیستن خوش تر



■ عَيْنَ الْأَصْحٰ و الْأَدَقِّي فِي الْجَوَابِ لِلتَّرْجَمَةِ أَوْ التَّعْرِيبِ (۳۵-۲۶):

۲۶- ﴿أرسلنا إلى فرعونَ رسولاً، فعصى فرعونَ الرسولَ﴾:

(۱) پیامبر را که برای فرعون مبعوث کردیم، فرعون از او اطاعت نکرد!

(۲) به سوی فرعون رسولی فرستادیم، پس فرعون از آن رسول نافرمانی کرد!

(۳) رسولی به سوی فرعون گسیل داشتیم، ولی فرعون از رسول ما سرپیچی کرد!

(۴) برای فرعون آن پیامبر را ارسال کردیم، پس فرعون بر آن پیامبر عصیان کرد!

۲۷- «الصدقُ كصحة الإنسان، لا يُمكن أن تُدرک قيمته إلا عندما يُفقد!»:

(۱) صدق همان سلامتی انسان است، فقط زمانی که از دست برود قدر آن دانسته می‌شود!

(۲) صداقت مانند سلامتی انسان است، تا زمانی که از دست نرود امکان ندارد ارزش آن درک شود!

(۳) راستی همان صحت بدن انسان است، ارزشش درک نمی‌شود مگر آنگاه که آن را از دست بدهد!

(۴) درستی همچون سلامت بدن انسان است، نمی‌توانی قدر آن را دریابی مگر زمانی که از دست برود!

۲۸- «إن ذهبنا من نفس الطريق الذي كنا نذهب منه من قبل، وصلنا إلى ذلك المكان الذي كنا نصل إليه دائماً!»:

(۱) اگر از راهی برویم که همیشه می‌رفتیم، به آن مکانی می‌رسیم که قبلاً رسیده‌ایم!

(۲) اگر از راهی رفتیم که قبلاً رفته بودیم، به همان محلی که دائماً می‌رسیدیم رسیده‌ایم!

(۳) اگر از همان راهی رفتیم که قبلاً رفته بودیم، به آن محلی که همیشه می‌رسیدیم، می‌رسیم!

(۴) اگر از همان راهی برویم که از قبل می‌رفتیم، به همان مکانی می‌رسیم که همیشه می‌رسیدیم!

۲۹- «من يؤمن بأنه سينجح في طريقه، لا شك أنه قد استطاع أن يوصل نفسه إلى نصف الطريق!»:

(۱) هر کس ایمان داشته باشد که او در راهش پیروز خواهد شد، شکی نیست که خودش می‌تواند به نیمه راه برسد!

(۲) آن کس که ایمان داشت که در آینده در راه خود موفق خواهد شد، حتماً خود توانسته است به اواسط راه برسد!

(۳) کسی که ایمان داشته باشد به اینکه در راهش موفق خواهد شد، بی‌شک توانسته است خود را به نیمه راه برساند!

(۴) هر آن کس که ایمان دارد به اینکه در مسیرش پیروز خواهد شد، قطعاً خواهد توانست که خود را به اواسط مسیر برساند!

۳۰- «الإحتفاظ بالوحدة فضل لأممتنا المفكرة، و لكن الأعداء يشجعون عملاءهم أن يفرقونا!»:

(۱) حفظ وحدت، برتری برای امت متفکر ماست، که دشمنانمان عوامل خود را به پراکنده ساختن ما تشویق می‌کنند!

(۲) حفظ وحدت برای امت متفکر ما فضیلتی است، ولی دشمنان، مزدوران خود را تشویق می‌کنند که ما را پراکنده کنند!

(۳) نگه داشتن وحدت امت اندیشمندان، فضیلتی است که دشمنان ما مزدوران را تشویق می‌کنند ما را پراکنده سازند!

(۴) نگه داشتن وحدت برای امت ما که اندیشمندان است فضلی به‌شمار می‌آید، ولی دشمنان عوامل خود را تشویق به پراکنده شدن ما می‌کنند!

۳۱- «مَن يرى النَّاسَ صِغاراً، كالَّذي هو واقف على قَمَّةِ الجبل، يراه النَّاسَ صغيراً أيضاً!»:

(۱) آنکه مردم در نظرش کوچک‌اند، مثل کسی است که بر قلّه‌ای از کوه ایستاده، او هم در نظر مردم کوچک می‌نماید!

(۲) هر کس مردم را کوچک دید، همچون کسی است که بر قلّه‌ای از کوه ایستاده، مردم هم او را کوچک می‌بینند!

(۳) کسی که مردم را کوچک می‌بیند، چون کسی است که بر قلّه کوه ایستاده، مردم نیز او را کوچک می‌بینند!

(۴) هر آنکه مردم را کوچک انگاشت، همان کس است که روی قلّه کوه ایستاده، مردم هم او را کوچک می‌انگارند!

۳۲- «كان رجالٌ هاتين القبيلتين يتهبون أموالَ النَّاسِ من طريق ذلك المضيق حتى أُغلق بسدِّ عظيم من الحديد و النَّحاس المذاب!»:

(۱) مردان این دو قبیله اموال مردم را از راه آن تنگه به یغما می‌بردند تا اینکه با سدّ بزرگی از آهن و مس ذوب شده، بسته شد!

(۲) مردان آن دو قبیله اموال مردمان را از طریق این تنگه غارت کردند تا اینکه به وسیله سدّ بزرگی از آهن و مس مذاب بسته شد!

(۳) بزرگان این دو قبیله دارایی‌های مردم را از راه آن تنگه به یغما می‌بردند تا اینکه با سدّی بزرگ از مس و آهن آب شده بسته شود!

(۴) بزرگان آن دو قبیله دارایی‌های مردمان را از طریق آن تنگه غارت می‌کردند تا اینکه به وسیله سدّی بزرگ از مس و آهن آن را بستند!

۳۳- عَيْنَ الصَّحِيحِ:

(۱) کان صدیقی آلف کتاباً توجد فيه قصص مفيدة! دوستم کتابی تألیف کرد، در آن داستان‌های مفیدی می‌یابی!

(۲) للاعبي المباراة وقت محدد يجب أداء أعمالهم فيه! بازیکنان مسابقه در وقت مشخص باید کارها را انجام دهند!

(۳) اللهم اجعلنا ممن يتوبون إليك فتقبلهم! خدایا ما را از کسانی قرار بده که به سوی تو توبه می‌کنند و آن‌ها را می‌پذیری!

(۴) إن لم يتعاش النَّاسُ بعضهم بعضاً فلا سبيل لتقدّم بلدهم! مردم باید با یکدیگر همزیستی مسالمت‌آمیز داشته باشند تا راهی برای پیشرفت کشورشان بیابند!



۳۴- عین الخطأ:

- (۱) بالحلم عن السفيه يكثر الأنصار! بردباری بر نادان یاران را زیاد می‌کند!
 (۲) سیأتي الغد بكثير مما لا تعرفون! فردا بسیاری از آنچه را نمی‌دانید خواهد آورد!
 (۳) الله الذي ينصر المجاهدين و هم قليلون! خدا کسی است که مجاهدان را با اینکه اندکند یاری می‌کند!
 (۴) يوجد النفط تحت طبقات الأرض بعد مرور قرون! نفت زیر طبقات زمین بعد از گذشتن قرن‌ها یافت می‌شود!
- ۳۵- «کشاورز را دیدم در حالی که محصول را جمع می‌کرد!» عین الصحيح:

- (۱) شاهدت فلاحاً و هو يجمع محصوله!
 (۲) شاهدت فلاحاً و هو يجمع المحصول!
 (۳) رأيت الفلاح و هو يجمع محصولاً!
 (۴) رأيت الفلاح و هو يجمع المحصول!

■ ■ ■ اقرأ النص التالي ثم أجب عن الأسئلة بما يناسب النص (۳۶-۴۲):

«الإنسان المثالي الذي يسعى للمجد هو الإنسان الذي ينظر إلى العالم كساحة لا يرى فيها إلا الحركة و النشاط، حيث إن الرخوة و السكون يساويان الموت! و كذلك إن كل من في الوجود إذا أراد النصر و الظفر ملزم بمواجهة العالم كمجموعة فيها نزول و صعود لا حيلة منهما و لا يمكن اختيار أحدهما دون الآخر! فإن المصاعب التي تقع في سبيل الطالب- على سبيل المثال- هي التي تقع قليلاً أو كثيراً أو مشابهاً في سبيل الآخرين. فمن كانت نفسه متسعة تقبل الحياة بما فيها من دون ضجر، و لكن من كانت الحياة أكبر منه و الذي صغر شأن نفسه فالحياة تتغلب عليه، فحينئذ يعيش هذا الإنسان مأیوساً يلعن الآخرين بحجة أنهم لم يكونوا في سبيل قضاء حوائجه!»

۳۶- عین الصحيح:

- (۱) الحياة تواجه أبناء البشر مواجهة متشابهة!
 (۲) مقدار المصاعب يتساوى في جميع أبناء البشر!
 (۳) الرخوة و النزول و الصعود مما لا حيلة منها أبداً!
 (۴) المأیوس يعيش و هو يفكر في قضاء حوائج الآخرين!

۳۷- عین الصحيح:

- (۱) إن النزول و الصعود من أسباب الإنسان المثالي للوصول إلى المجد!
 (۲) من كانت نفسه متسعة فلا يرى المصاعب إلا في طريقه فقط!
 (۳) لا مصاعب إلا في طريق الإنسان المأیوس!
 (۴) لا يشعر بالسوء من يقبل الحياة بما فيها!

۳۸- عین الخطأ: «من هو الإنسان الذي مرافقه النصر و الظفر؟»

- (۱) من تتغلب الحياة عليه!
 (۲) من لا يرى الحياة بوجه واحد فقط!
 (۳) من لا يفكر فقط بوقوع ما يحبه!
 (۴) من يرى أن النشاط هو من السنن الإلهية!

۳۹- عین ما هو الأنسب للعبارة التالية:

«إن المصاعب التي تقع في سبيل الطالب هي التي تقع في سبيل الآخرين!»:

- (۱) النجاح وقف على من لا ينام!
 (۲) لعل العسر يصبح يسراً في الغد!
 (۳) الدهر يومان يوم لك و يوم عليك!
 (۴) الدنيا محفوفة بالبلايا! (محفوفة: مستورة)

■ عین الخطأ في الإعراب و التحليل الصري (۴۰-۴۲):

۴۰- «كانت»:

- (۱) فعل ماضٍ- للمفرد المؤنث الغائب/ من الأفعال الناقصة، بمعنى «بود»
 (۲) فعل ماضٍ- للمفرد المؤنث- فعل من الإفعال الناقصة و الجملة جواب شرط
 (۳) ماضٍ- للمفرد- حروفه الأصلية ثلاثة/ فعل من الأفعال الناقصة، بمعنى «بود»
 (۴) ماضٍ- للمؤنث- له ثلاثة حروف أصلية/ من الأفعال الناقصة و الجملة شرطية

۴۱- «صغر»:

- (۱) ماضٍ- للمفرد الغائب- له حرف واحد زائد- معلوم/ فعل و مفعوله «شأن»
 (۲) ماضٍ- للمفرد المذكر الغائب- مصدره على وزن «تفعيل»- معلوم/ فعل مع فاعله جملة فعلية
 (۳) فعل ماضٍ- له حرف زائد و مصدره «تصغير» على وزن «تفعيل»/ فعل و فاعل و الجملة فعلية
 (۴) فعل ماضٍ- له حرف واحد زائد و مصدره على وزن «تفعّل»/ فعل و فاعل و الجملة فعلية

۴۲- «الطالب»:

- (۱) مفرد مذكر- إسم فاعل (فعله: طلب)- معرف بأل/ مضاف إليه للمضاف «سبيل»
 (۲) إسم- مفرد مذكر- إسم فاعل (فعله: طلب و مصدره: مطالبة)/ مضاف إليه
 (۳) مفرد مذكر- إسم فاعل (فعله «طلب» بدون حرف زائد)- معرف بأل
 (۴) إسم- مفرد- إسم فاعل (من فعل «طلب» و إسم مفعوله: مطلوب)



■ ■ ■ آجب عن الأسئلة التالية (٥٠-٤٣):

٤٣- عيّن الخطأ في ضبط حركات الحروف:

(١) العلم نور و ضياء يقذفه الله في قلوب أوليائه!

(٢) ربّ كتاب تجتهد في قراءته، ثمّ لا تحصل على فائدة منه!

(٣) عندما ينقطع تيار الكهرباء في الليل، يغرق كل مكان في الظلام!

(٤) في يوم من الأيام شاهد جماعة من المسافرين واقفين أمام المسجد!

٤٤- عيّن الخطأ:

(١) أسرى: تحرّك ليلاً (لا صباحاً)!

(٣) الغيم: نوع من السحاب لا ينزل منه إلا المطر!

٤٥- عيّن الخطأ عن تعيين الساعة: الثانية عشرة إلا ربعاً:

(١) ١١:٤٥'

(٣) ١١ و ٣٠ دقيقة

٤٦- عن ما فيه «إسم التفضيل» أكثر:

(١) أعود من الشرور بأحسن الخالقين!

(٣) أحب أوسط الأمور لأنها خير الأعمال!

٤٧- عيّن ما فيه لام الأمر:

(١) عند مشاهدة آثار قدرة الله ليخشع القلب!

(٣) يجب على الإنسان كثير من المحاولات ليصلح نفسه!

٤٨- عيّن ما فيه «نون الوقاية»:

(١) إن اللبلب يُعني حتى إذا كان في القفس!

(٣) لا تحزني إن الله يساعدك في هذه المسئلة!

٤٩- عيّن «ما» شرطية:

(١) ما تتعلّمه من العلوم المختلفة تُبعّدك عن الجهالة!

(٣) ما وجدت في ذلك الكتاب الذي أثر في نفسك بعد قرائته!

٥٠- عيّن ما ليس فيه المفعول المطلق:

(١) إن أكرمت الكريم إكراماً بالغاً تشاهد نتيجته!

(٣) كان عشّ بعض الطيور بعيداً كثيراً عن المفترسين!

(٢) المستنقع: مكان فيه مياه و رائحة مياهه كريهة!

(٤) الفريق: جماعة من الناس الذين لهم هدف واحد!

(٢) الحادية عشرة و خمس و أربعون دقيقة

(٤) ١٢ إلا خمس عشرة دقيقة

(٢) أشرف الناس من يكون رؤوفاً للأسرة!

(٤) أفضلكم من هو ألين و ألطف للآخرين!

(٢) ساعد أصدقاءك ليخرجوا من مشاكلهم بسهولة!

(٤) ذهب صديقي إلى متجر آخر ليشتري سروالاً أرخص!

(٢) سينفعني غداً كل ما أتعلّم اليوم!

(٤) هذا الرجل يبني بيته في حديقة خارج المدينة!

(٢) ما نبتت الأشجار الخانقة في بلدنا لأنها أشجار إستوائية!

(٤) ما من صابر يصبر على المشاكل إلا و هو يحصل على النجاح!

(٢) أدب المؤمن نفسه قبل تعليم غيره تأديباً جميلاً!

(٤) رغب المسافرون أن يسكنوا في ذلك المكان رغبةً كثيرة!

وقت پيشنهائي: ١٧ دقیقه

فرهنگ و معارف اسلامي

٥١- از توجه به عبارت قرآنی «بعضی از مردم می گویند: خداوند! ما در دنیا نیکی عطا کن، ولی در آخرت هیچ بهره ای ندارند.» کدام پیام مفهوم می گردد؟

(١) اگر هدف های دنیوی اصل قرار گیرند، مانع رسیدن به هدف های اخروی می شوند.

(٢) برخی هدف ها پایان ناپذیر و همیشگی اند و پاسخ گوی استعداد های معنوی ما هستند.

(٣) اصل قرار گرفتن هدف های اخروی، مانع بهره مندی انسان از نعمت های دنیایی نمی شود.

(٤) اگر کسی هدف های پایان پذیر را به عنوان هدف اصلی برگزیند، استعداد های مادی و معنوی رشد نمی کند.

٥٢- چرا در قیامت گناهکاران نباید هیچ کس را جز خودشان ملامت نمایند؟

(١) میل سرکش در درون انسان سوگند یاد کرده که او را فریب دهد و خود باید تعقل کند.

(٢) عوامل بیرونی هیچ تسلطی بر انسان نداشته اند و او خود باید میان خیر و شر انتخاب نماید.

(٣) نفس اماره در آن روز خواهد گفت که این خودتان بودید که دعوت مرا پذیرفتید و شایسته سرزنش هستید.

(٤) عوامل درونی و نفس لوآمه انسان را برای رسیدن به لذات زودگذر دنیایی به گناه فرامی خواند و وسوسه می کند.

٥٣- کدام مورد «امکان» معاد را ثابت می کند و خداوند قدرت خود بر معاد را چگونه برای همه انسان ها بیان نموده است؟

(١) دقت در آفرینش اولیة انسان - سامان دادن مجدد همه استخوان های ریز و درشت

(٢) دقت در آفرینش اولیة انسان - رسیدن هر کس به آنچه استحقاق دارد و ضایع نشدن حق کسی

(٣) این جهان ظرفیت جزا و پاداش کامل انسان ها را ندارد - بی هدف و عبث نبودن آفرینش انسان و جهان

(٤) این جهان ظرفیت جزا و پاداش کامل انسان ها را ندارد - رسیدن هر کس به آنچه استحقاق دارد و ضایع نشدن حق کسی



۵۴- کدام مورد، به وقایع «یوم یبعثون» در عبارت شریفه «مِن وَرَائِهِمْ بَزْرَخٌ إِلَى يَوْمِ يُبْعَثُونَ» اشاره نموده است؟

- ۱) «وَإِن عَلَیْكُمْ لِحَافِظِينَ كَرَامًا كَاتِبِينَ يَعْلَمُونَ مَا تَعْلَمُونَ»
 - ۲) «إِن الذِّینَ یَاكُلُونَ أَمْوَالَ الْبِیتَامِی ظَلَمًا إِنَّمَا یَاكُلُونَ فِی بُطُونِهِمْ نَارًا»
 - ۳) «قَالَ رَبِّ ارْجِعُونِ لَعَلِّی أَعْمَلُ صَالِحًا فِیْمَا تَرَكْتُ كَلَّا إِنَّهَا كَلِمَةٌ هُوَ قَائِلُهَا»
 - ۴) «الْیَوْمَ نَخْتِمُ عَلَى أَفْوَاهِهِمْ وَتُكَلِّمُنَا أَعْدَابَهُمْ وَتَشْهَدُ أَرْجُلُهُمْ بِمَا كَانُوا یَكْسِبُونَ»
- ۵۵- با توجه به آیات سوره انعام، در روز قیامت افراد بدکار با دیدن حقیقت آن جهان و عاقبت شوم خویش، چه چیزی را آرزو می کنند؟
- ۱) ای کاش دوستان مؤمن و خوب برای خود انتخاب می کردیم، تا باعث هدایت ما در دنیا شوند.
 - ۲) ای کاش همراه و هم مسیر با دشمنان خدا و پیامبر اکرم صلی الله علیه و آله نبودیم و از هدایت شندگان بودیم.
 - ۳) ای کاش به دنیا بازگردانده می شدیم و آیات پروردگاران را تکذیب نمی کردیم و از مؤمنان می بودیم.
 - ۴) ای کاش فرزندان صالحی تربیت می کردیم تا برای ما در این دنیا خیرات و برکاتی از پیش می فرستادند.

۵۶- با توجه به سخن امیرالمؤمنین علیه السلام گذشت ایام چه آفتی را در پی دارد و کدام اقدام، آن را از سر راه برمی دارد؟

- ۱) از هم گسیختگی تصمیمها و کارها- باقی ماندن بر پیمان خود با خدا و وفای بر عهد
- ۲) تاب نیاروردن در برابر تندباد حوادث- باقی ماندن بر پیمان خود با خدا و وفای بر عهد
- ۳) از هم گسیختگی تصمیمها و کارها- انتخاب بهترین زمانها برای عهد بستن با خدا
- ۴) تاب نیاروردن در برابر تندباد حوادث- انتخاب بهترین زمانها برای عهد بستن با خدا

۵۷- دستیابی به اهداف بزرگ و موفقیت انسان در گروی بهره‌مندی از ثمرات کدام دستور الهی می باشد؟

- ۱) «وَلَقَدْ كَتَبْنَا فِی الزَّبُورِ مِن بَعْدِ الذِّكْرِ أَنَّ الْأَرْضَ یَرِثُهَا الْعِبَادُ الصَّالِحُونَ»
- ۲) «بِأَیْهَا الذِّینَ آمَنُوا كُتِبَ عَلَیْكُمْ الصَّیَامُ كَمَا كُتِبَ عَلَی الذِّینَ مِن قَبْلِكُمْ»
- ۳) «وَمِن آیَاتِهِ أَنْ خَلَقَ لَكُمْ مِنْ أَنْفُسِكُمْ أَزْوَاجًا لِتَسْكُنُوا إِلَیْهَا وَجَعَلَ بَیْنَكُمْ مَوَدَّةً وَرَحْمَةً»
- ۴) «وَعَدَ اللَّهُ الذِّینَ آمَنُوا مِنْكُمْ وَعَمِلُوا الصَّالِحَاتِ لَيَسْتَخْلِفَنَّهُمْ فِی الْأَرْضِ كَمَا اسْتَخْلَفَ الذِّینَ مِن قَبْلِهِمْ»

۵۸- قرآن کریم «تبرج» را چه نوع کاری می شمارد و به چه علت دین اسلام ما را از آن پرهیز می دهد؟

- ۱) جاهلانه- چون تمجید دیگران قدرت تعقل و تفکر را از انسان می گیرد و باعث می شود استعدادهاش شکوفا نشود.
- ۲) حقیرانه- چون تمجید دیگران قدرت تعقل و تفکر را از انسان می گیرد و باعث می شود استعدادهاش شکوفا نشود.
- ۳) جاهلانه- باعث غفلت انسان از هدف اصلی و اشتغال به کارهایی می شود که عاقبتی جز دور شدن از خدا را ندارد.
- ۴) حقیرانه- باعث غفلت انسان از هدف اصلی و اشتغال به کارهایی می شود که عاقبتی جز دور شدن از خدا را ندارد.

۵۹- دستیابی به اکسیر حیات توسط انسان، وابسته به چیست و فایده حیات بخش جهان مادی، از جمله ما انسانها کدام است؟

- ۱) «جَعَلْنَا مِنَ الْمَاءِ كُلِّ شَيْءٍ حَیٍّ»- (إِذَا دَعَاكُمْ لِمَا یُحِیْبُكُمْ»
- ۲) «جَعَلْنَا مِنَ الْمَاءِ كُلِّ شَيْءٍ حَیٍّ»- (لِنُحِیَی بِهِ بِلْدَةِ مِیثَاقَ)
- ۳) «اسْتَجِیْبُوا لِلَّهِ وَ لِلرَّسُولِ»- (إِذَا دَعَاكُمْ لِمَا یُحِیْبُكُمْ»
- ۴) «اسْتَجِیْبُوا لِلَّهِ وَ لِلرَّسُولِ»- (لِنُحِیَی بِهِ بِلْدَةِ مِیثَاقَ)

۶۰- گفتار کسانی که در الهی بودن قرآن کریم شک دارند و مرحله آغارین تحدی قرآن، به ترتیب در کدام مورد آمده است؟

- ۱) «لَأَرَاتَبِ الْمُبْطِلُونَ»- «وَمَا كُنْتَ تَتْلُو مِنْ قَبْلِهِ مِنْ كِتَابٍ وَ لَا تَخْطُ بِیْمِینِكَ ...»
- ۲) «لَأَرَاتَبِ الْمُبْطِلُونَ»- «لَئِنِ اجْتَمَعَتِ الْإِنْسُ وَ الْجِنُّ عَلَی أَنْ یَأْتُوا بِمِثْلِ هَذَا ...»
- ۳) «یَقُولُونَ أَفْتَرَاهُ»- «وَمَا كُنْتَ تَتْلُو مِنْ قَبْلِهِ مِنْ كِتَابٍ وَ لَا تَخْطُ بِیْمِینِكَ ...»
- ۴) «یَقُولُونَ أَفْتَرَاهُ»- «لَئِنِ اجْتَمَعَتِ الْإِنْسُ وَ الْجِنُّ عَلَی أَنْ یَأْتُوا بِمِثْلِ هَذَا ...»

۶۱- شرط رهایی از گمراهی «... لَنْ تَضَلُّوا أَبَدًا» در روایت نبوی کدام است و از این روایت کدام پیام دریافت می گردد؟

- ۱) تمسک به دو یادگار پیامبر اکرم صلی الله علیه و آله - اطاعت از هر یک از آنها برای هدایت کافی است.
- ۲) تمسک به دو یادگار پیامبر اکرم صلی الله علیه و آله - وجود معصوم در کنار معجزه جاوید همیشگی است.
- ۳) فهمیدن مصداق اولی الامر با معرفی رسول خدا صلی الله علیه و آله - اطاعت از هر یک از آنها برای هدایت کافی است.
- ۴) فهمیدن مصداق اولی الامر با معرفی رسول خدا صلی الله علیه و آله - وجود معصوم در کنار معجزه جاوید همیشگی است.

۶۲- با توجه به احکام جهاد در بیان نبوی، اگر یکی از مشرکان در میانه جنگ درخواست دانستن مطالبی در مورد اسلام داشت، وظیفه مسلمانان در قبال او کدام است؟

- ۱) او در پناه خداست و پس از آن هیچ گاه نباید با او جنگید تا زمانی که کلام خدا را بشنود و به سوی قومش بازگردد.
- ۲) نباید جنگ ادامه یابد و او برادر دینی شماست، او به جایی که احساس امنیت می کند بازگردد تا کلام خدا را بشنود.
- ۳) او در پناه خداست تا کلام خدا را بشنود و اگر اسلام را نپذیرفت، به جایی که احساس امنیت می کند بازگردد.
- ۴) باید جنگ را تعطیل کرد تا همه مشرکان به محل امن برسند و در محل خود کلام خدا را بشنوند.



۶۳- آثار بی توجهی به هشدار قرآن کریم در رابطه با پیامبر اکرم ﷺ ﴿أَفَإِنْ مَاتَ أَوْ قُتِلَ انْقَلَبْتُمْ عَلَىٰ أَعْقَابِكُمْ﴾ در کدام مورد آمده است؟

- ۱) رواج قرآن برای معنا کردن به نفع دنیا طلبان - شناخته شدن منکر و ناشناخته ماندن معروف
- ۲) شناخت پیمان شکنان و فراموش کنندگان قرآن - شناخته شدن منکر و ناشناخته ماندن معروف
- ۳) رواج قرآن برای معنا کردن به نفع دنیا طلبان - فزونی پشت کنندگان به صراط مستقیم و دوری از حق
- ۴) شناخت پیمان شکنان و فراموش کنندگان قرآن - فزونی پشت کنندگان به صراط مستقیم و دوری از حق

۶۴- ارتباط امام زمان (عج) با مردم از طریق نواب خاص از چه زمانی آغاز شد و این دوران چگونه پایان یافت؟

- ۱) ۲۶۰ هجری - زندگی مخفی امام (عج) و ناسپاسی مردم در پیروی از رهبران آسمانی
- ۲) ۳۲۹ هجری - زندگی مخفی امام (عج) و ناسپاسی مردم در پیروی از رهبران آسمانی
- ۳) ۳۲۹ هجری - نامه امام (عج) به چهارمین نایب و اعلام آغاز مرحله دوم غیبت
- ۴) ۲۶۰ هجری - نامه امام (عج) به چهارمین نایب و اعلام آغاز مرحله دوم غیبت

۶۵- اکنون که فهمیدیم به فرمایش امیرالمؤمنین علیه السلام «قدر و ارزش جان انسان، بهشتی به وسعت همه آسمان‌ها و زمین است» چه وظیفه‌ای داریم و چرا انسان عزیز، غیر خدا را کوچک می‌بیند؟

- ۱) فلا تبيعوها إلا بها - خالق جهان در نظر ایشان بزرگ است.
- ۲) ليس لأنفسكم ثمن إلا الجنة - خالق جهان در نظر ایشان بزرگ است.
- ۳) فلا تبيعوها إلا بها - خداوند فرزندان آدم را بر بسیاری مخلوقات برتری داده است.
- ۴) ليس لأنفسكم ثمن إلا الجنة - خداوند فرزندان آدم را بر بسیاری مخلوقات برتری داده است.

۶۶- به ترتیب «سلامت جسمی و روانی» و «عدم ارتباط قبلی با جنس مخالف» مصداق کدام برنامه درمورد تشکیل خانواده می‌باشد؟

- ۱) رشد و پرورش فرزندان - پاسخ به نیاز جنسی
 - ۲) شاخت معیارهای همسر مناسب - پاسخ به نیاز جنسی
 - ۳) رشد و پرورش فرزندان - شناخت معیارهای همسر مناسب
 - ۴) شناخت معیارهای همسر مناسب - شناخت معیارهای همسر مناسب
- ۶۷- کدام بیت را می‌توان به‌عنوان تمثیلی گویا از مفهوم مندرج در آیه شریفه ﴿يَا أَيُّهَا النَّاسُ أَنْتُمُ الْفُقَرَاءُ إِلَى اللَّهِ وَاللَّهُ هُوَ الْغَنِيُّ الْحَمِيدُ﴾ ارائه نمود؟

- ۱) به صحرا بنگرم صحرا تو بی‌نم به دریا بنگرم دریا تو بی‌نم
- ۲) خشک ابری که بود ز آب تهی نایب از وی صفت آب‌دهی
- ۳) نظیر دوست ندیدم، اگر چه از مه و مهر نهادم آینه‌ها در مقابل رخ دوست
- ۴) مهر رخسار تو می‌تابد ز ذرات جهان هر دو عالم پر ز نور و دیده نابینا چه سود

۶۸- با توجه به مفهوم نهفته در آیه شریفه ﴿مَا لَهُمْ مِنْ دُونِهِ مِنْ وَلِيٍّ وَ لَا يُشْرِكُ فِي حُكْمِهِ أَحَدًا﴾ به کدام مورد می‌توان برای تعیین واسطه میان خدا و بندگان استناد جست؟

- ۱) ﴿لِيُنذِرُوا قَوْمَهُمْ إِذَا رَجَعُوا إِلَيْهِمْ لَعَلَّهُمْ يَحْذَرُونَ﴾
- ۲) ﴿قُلْ إِنَّمَا أَعْطُكُمْ بَوَاحِدَةً أَنْ تَقُومُوا لِلَّهِ مِثْلِي وَ فِرَادِي﴾
- ۳) ﴿الَّذِينَ آمَنُوا الَّذِينَ يُقِيمُونَ الصَّلَاةَ وَ يُؤْتُونَ الزَّكَاةَ وَ هُمْ رَاكِعُونَ﴾
- ۴) ﴿مَنْ النَّاسِ مَنْ يَتَّخِذُ مِنْ دُونِ اللَّهِ أَنْدَادًا يُحِبُّونَهُمْ كَحُبِّ اللَّهِ﴾

۶۹- با تدبیر در آیه شریفه ﴿يَا أَيُّهَا الَّذِينَ آمَنُوا لَا تَتَّخِذُوا عَدُوِّيَّ وَ عَدُوِّيكُمْ أَوْلِيَاءَ...﴾ افراد با ایمان از کدام رفتار با دشمن خداوند منع شده‌اند و علت آن چگونه بیان شده است؟

- ۱) همنشینی - ﴿وَ قَدْ كَفَرُوا بِمَا جَاءَكُمْ مِنَ الْحَقِّ﴾
- ۲) مهربانی - ﴿وَ قَدْ كَفَرُوا بِمَا جَاءَكُمْ مِنَ الْحَقِّ﴾
- ۳) همنشینی - ﴿مَنْ يَعْبُدُ اللَّهَ عَلَىٰ حَرْفٍ﴾
- ۴) مهربانی - ﴿مَنْ يَعْبُدُ اللَّهَ عَلَىٰ حَرْفٍ﴾

۷۰- در عمل به کدام فرمان الهی، همان نتیجه مطلوب پاسخ‌گویی مناسب به نیازهای برتر حاصل می‌گردد و عدم شناخت کدام نیاز برتر، سبب تباہ شدن عمر انسان می‌شود؟

- ۱) ﴿وَ اصْبِرْ عَلَىٰ مَا أَصَابَكَ إِنَّ ذَلِكَ مِنْ عِزْمِ الْأُمُورِ﴾ - درک آینده خویش
- ۲) ﴿وَ اصْبِرْ عَلَىٰ مَا أَصَابَكَ إِنَّ ذَلِكَ مِنْ عِزْمِ الْأُمُورِ﴾ - شناخت هدف زندگی
- ۳) ﴿قُلْ إِنَّمَا أَعْطُكُمْ بَوَاحِدَةً أَنْ تَقُومُوا لِلَّهِ مِثْلِي وَ فِرَادِي﴾ - درک آینده خویش
- ۴) ﴿قُلْ إِنَّمَا أَعْطُكُمْ بَوَاحِدَةً أَنْ تَقُومُوا لِلَّهِ مِثْلِي وَ فِرَادِي﴾ - شناخت هدف زندگی

۷۱- در رابطه با علت‌هایی که در بیدایش یک پدیده دخالت دارند، کدام مورد در مقام بیان مفهوم علل طولی به‌کار رفته است؟

- ۱) علت‌ها در یک ردیف و هر کدام مستقل از دیگری می‌باشند.
- ۲) هر یک از عوامل و عناصر، اثر خاصی را مستقل از دیگری اعمال می‌کند.
- ۳) علت‌ها نسبت به هم در مرتبه‌های مختلف قرار دارند و مستقل نیستند.
- ۴) هر عامل به‌طور مستقیم نقش خاصی را برعهده دارد و علت مرتبه پایین، وابسته به علت مرتبه بالایی نیست.



- ۷۲- پیام موجود در عبارت «آن کس که تنها زندگی زودگذر دنیا را می‌طلبد، آن مقدار از آن را که بخواهیم (و به هر کس اراده کنیم) می‌دهیم» در کدام عبارت قرآنی به صراحت و روشنی تبیین شده و مورد تأکید قرار گرفته است؟
- ۱) «كُلًّا نُمِدُّ هُوَآءًا وَ هُوَآءٍ مِّنْ عَطَاءِ رَبِّكَ وَ مَا كَانَ عَطَاءُ رَبِّكَ مَحْظُورًا»
 - ۲) «كُلُّ نَفْسٍ ذَائِقَةُ الْمَوْتِ وَ نَبَلُوكُم بِالشَّرِّ وَ الْخَيْرِ فِتْنَةً وَ اِلَيْنَا تُرْجَعُونَ»
 - ۳) «وَ مِنْ جَاءِ بِالسَّيِّئَةِ فَلَا يُجْزَى اِلَّا مِثْلَهَا وَ هُمْ لَا يُظْلَمُونَ»
 - ۴) «وَ الَّذِيْنَ كَذَّبُوا بآيَاتِنَا سنستدرجهم مِّنْ حَيْثُ لَا يَعْلَمُونَ»
- ۷۳- وعده «آب که از سر گذشت چه یک وجب، چه صد وجب» و «دامی که سبب عادت به گناه می‌شود» به ترتیب، برخاسته از کدام حیل‌های شیطان برای دور کردن انسان از توبه می‌شوند؟
- ۱) تسویف - به تأخیر انداختن توبه
 - ۲) تسویف - گام‌به‌گام کشاندن به سوی گناه
 - ۳) ناامید کردن از رحمت الهی - به تأخیر انداختن توبه
 - ۴) ناامید کردن از رحمت الهی - گام‌به‌گام کشاندن به سوی گناه
- ۷۴- به ترتیب، کدام مورد از مهم‌ترین عوامل عقب‌ماندگی اقتصادی و به وجود آمدن فاصله طبقاتی است که علاوه بر آثار منفی اقتصادی، باعث بی‌اعتمادی عمومی می‌شود و وظیفه مجموعه افراد جامعه در راستای سالم نگه داشتن روابط اقتصادی کدام است؟
- ۱) سلطه و نفوذ بیگانگان - امر به معروف و نهی از منکر
 - ۲) سلطه و نفوذ بیگانگان - دوری از تجمل‌گرایی و ساده‌زیستی
 - ۳) تجمل‌گرایی برخی مسئولین و فساد اداری و مالی - امر به معروف و نهی از منکر
 - ۴) تجمل‌گرایی برخی مسئولین و فساد اداری و مالی - دوری از تجمل‌گرایی و ساده‌زیستی
- ۷۵- سخن زهره‌بین عبدالله، «ما باید امر خداوند را درمورد همه طبقات رعایت کنیم» برای توضیح و تبیین کدام آیه شریفه، بیان شده است؟
- ۱) «رُسُلًا مُّبَشِّرِينَ وَ مُنذِرِينَ لئَلَّا يَكُونَ لِلنَّاسِ عَلَى اللَّهِ حُجَّةٌ بَعْدَ الرُّسُلِ ...»
 - ۲) «لَقَدْ اَرْسَلْنَا رُسُلَنَا بِالْبَيِّنَاتِ وَ اَنْزَلْنَا مَعَهُمُ الْكِتَابَ وَ الْمِيزَانَ ...»
 - ۳) «اسْتَجِيبُوا لِلَّهِ وَ لِلرُّسُولِ اِذَا دَعَاكُمْ لِمَا يُحْيِيكُمْ ...»
 - ۴) «لَفَتَحْنَا عَلَيْهِم بَرَكَاتٍ مِّنَ السَّمَآءِ وَ الْاَرْضِ ...»

وقت پیشنهادی: ۲۰ دقیقه

زبان انگلیسی

Part A: Grammar and Vocabulary

Directions: Questions 76- 87 are incomplete sentences. Beneath each sentence you will see four words or phrases marked (1), (2), (3), and (4). Choose the one word or phrase that best completes the sentence. Then mark your answer sheet.

- 76- After she the body of her husband, the police asked her to collect his personal things.
 1) had identified 2) has identified 3) was identified 4) was identifying
- 77- In some species of fish, the male, not the female, does the task of
 1) for caring the young 2) the young for caring
 3) caring for the young 4) the caring young for
- 78- Most of the suggestions were made at the meeting were not very helpful.
 1) as 2) they 3) which 4) which they
- 79- Because drawing was so closely related to communication, it was probably art form to develop.
 1) early 2) earlier 3) as early as 4) the earliest
- 80- On August 26, he returned to his laboratory and the following day began his on his electric light bulb.
 1) generations 2) experiments 3) combinations 4) inventions
- 81- The shop also sells artwork like, glass and home décor made by over 80 artists.
 1) pottery 2) treasure 3) crops 4) tools
- 82- What better way of finding for your own garden than by visiting others.
 1) solution 2) inspiration 3) experience 4) imagination
- 83- The Fire Chief his team and said that they had done everything possible to save the girl's life.
 1) defended 2) consumed 3) warned 4) transmitted



- 84- Items on the menu from Chinese food like hotpot and dumplings to Italian pasta dishes.
 1) range 2) choose 3) expand 4) generate
- 85- Many parents feel that in some way they can offer a more education at home.
 1) honest 2) physical 3) suitable 4) repeated
- 86- What schools teach in a certain subject or at a particular grade level still varies among states and countries.
 1) suddenly 2) actually 3) gradually 4) widely
- 87- Ed met most of his friends at the gym. Now once a week, they all meet up and exercise together by going for bike rides around the city. As the saying goes,
 1) practice makes perfect 2) easy come, easy go
 3) birds of a feather flock together 4) two heads are better than one

Part B: Cloze Test

Directions: Questions 88- 92 are related to the following passage. Read the passage and decide which choice (1), (2), (3), or (4) best fits each space. Then mark your answer sheet.

When you are going to give a book talk, you need to prepare it carefully. First, you should choose a book that you enjoyed ...(88)... well. You will give a better talk if you feel ...(89)... talking about it. After you ...(90)... on the book, make notes about what you want to say. Use small note cards or pieces of paper. Then practice talking from the notes until you can talk without reading the notes and without many ...(91)... . At this point, you should time yourself to make sure your talk is not too long or ...(92)... . If necessary, adjust your talk so that it takes the right amount of time. Finally, practice your talk with a friend or record it so you can listen to it.

- 88- 1) because you understood 2) and that you understood
 3) or you should understand 4) which you should understand
- 89- 1) renewable 2) voluntary 3) distinguished 4) comfortable
- 90- 1) decide that 2) had decided 3) are deciding 4) have decided
- 91- 1) definitions 2) reasons 3) pauses 4) tips
- 92- 1) too short 2) as short 3) shorter than 4) the shortest

Part C: Reading Comprehension

Directions: In this part of the test, you will read two passages. Each passage is followed by four questions. Answer the questions by choosing the best choice (1), (2), (3), or (4). Then mark your answer sheet.

■ ■ **Reading Comprehension I**

I am a big fan of trying to save the environment and this month is the WWF (World Wide Fund for Nature) annual Earth Hour. Earth Hour is an event where you turn off all non-essential lights and power between 8-9 p.m., things like your TV, computer and console. However, you do not just sit at home in the dark for an hour. Instead, people gather in groups and have fun without using power. Things like dancing, fireworks and musical performances are popular and it is very fun to take part.

Many celebrities also take part in Earth Hour and this year is very important as it is the tenth year of the project. Earth Hour is not just about saving energy; people involved in Earth Hour have also planted a forest in Uganda, built solar panels in India and passed a law to protect the sea in Argentina.

I have taken part in Earth Hour every year for the last five years and I have been part of lots of activities at school and at university. Last year, for example, my university had an outdoor cycle cinema. At the cycle cinema, the only way to keep watching the film is to keep pedaling your bike, if everyone stops, then the screen turns off! Luckily, there were many of us to help keep the movie going and we took turns. Although it was very cold outside at night, we had hot chocolate and blankets for the people who were not cycling. Everyone who was there had a lot of fun.



- 93- What is the author's main purpose in the passage?
- 1) To introduce a particular event
 - 2) To compare some fun activities
 - 3) To trace the origin of Earth Hour
 - 4) To describe some ways of saving energy
- 94- According to the passage, people who take part in Earth Hour
- 1) are especially interested in protecting nature in Uganda, India and Argentina
 - 2) must not stay away from home between 8 and 9 p.m.
 - 3) use less electricity for a certain period of time
 - 4) turn off all lights for one hour
- 95- It is suggested in the passage that at the cycle cinema
- 1) the screen turned off a few times.
 - 2) not everyone knew how to ride a bike.
 - 3) the author had to pedal his/ her bike nonstop.
 - 4) cold did not make anyone feel uncomfortable.
- 96- Which of the following best describes the author's attitude towards Earth Hour?
- 1) Annoyed
 - 2) Uncertain
 - 3) Surprised
 - 4) Amused

■ ■ **Reading Comprehension II**

How many planets are there in our galaxy? That is a tricky question to answer. Are there other planets that support life? That is exactly what the Kepler mission hopes to discover. NASA launched the Kepler space telescope, designed to find habitable planets, in 2009. So far it has discovered five new Earth-sized planets beyond our solar system. These planets are hotter than the Earth- much too hot for life as we know it. The Kepler team predict that they will need at least three years (and possibly longer) to find an Earth-like planet.

The simplest requirement for a planet to have life (carbon-based life like on Earth) is for there to be liquid water (not frozen or gas) so the distance from the planet's sun and therefore temperature are important. There also needs to be the correct amount of air. If a planet is as small as Mars (half the size of Earth) its weak gravity means that it cannot hold on to air molecules. If a planet is Neptune sized (four times bigger than Earth) it has very strong gravity and too much air. So size matters too.

The cost of the mission is approximately six hundred million dollars. It is scheduled to observe until 2013 but this could be extended. Will we be sad if we discover we are alone in our galaxy or happy if we find that we share it with other life forms?

- 97- What does the passage mainly discuss?
- 1) Features of five new Earth-sized planets
 - 2) An endeavor to find Earth-like planets
 - 3) Our solar system and its planets
 - 4) Making a space telescope
- 98- The passage suggests that the Kepler mission
- 1) was inspired by another space mission
 - 2) was not finished immediately after it started
 - 3) did not seem to be as successful as other space missions
 - 4) found planets with the same temperature as that of the Earth
- 99- Which of the following best describes the function of the underlined sentence in paragraph 2?
- 1) It describes a situation where the condition mentioned in the previous sentence cannot be met.
 - 2) It provides the definition of a word mentioned in the previous sentence.
 - 3) It provides solutions to a problem described in the previous sentence.
 - 4) It draws a conclusion from the previous sentence.
- 100- There is enough information in the passage to answer which of the following questions?
- 1) How many planets are there in our galaxy?
 - 2) How can NASA reduce the cost of the Kepler mission?
 - 3) What characteristics does a planet need to have in order to be able to support life?
 - 4) Will we be sad if we discover we are alone in our galaxy or happy if we find that we share it with other life forms?



دفترچه شماره ۲

آزمون سراسری ورودی دانشگاه‌های کشور - سال ۱۴۰۰

آزمون اختصاصی
گروه آزمایشی علوم ریاضی

وقت پیشنهادی	تا شماره	از شماره	تعداد سؤال	مواد امتحانی
۸۵ دقیقه	۱۵۵	۱۰۱	۵۵	ریاضیات
۵۵ دقیقه	۲۰۰	۱۵۶	۴۵	فیزیک
۳۵ دقیقه	۲۳۵	۲۰۱	۳۵	شیمی
مدت پاسخ‌گویی: ۱۷۵ دقیقه			تعداد کل سؤالات: ۱۳۵	



۱۰۱- اگر مجموع و حاصل ضرب ریشه‌های حقیقی معادله $x^4 - 7x^2 - 5 = 0$ به ترتیب S و P باشند، حاصل عبارت $2P^2 - 3SP + 2S$ ، کدام است؟

- (۱) $59 - 2\sqrt{69}$ (۲) $7 + \sqrt{69}$ (۳) ۵۰ (۴) $59 + 7\sqrt{69}$

۱۰۲- فرض کنید $\log_{\frac{5}{2}}(3x - 2) = 1$ ، مقدار x کدام است؟

- (۱) ۹ (۲) $\frac{17}{3}$ (۳) ۴ (۴) $\frac{7}{3}$

۱۰۳- حاصل عبارت $(\log_{21}(3))^2 + \log_{21}(147)\log_{21}(1323)$ ، کدام است؟

- (۱) ۱ (۲) ۲ (۳) ۳ (۴) ۴

۱۰۴- فرض کنید مجموعه جواب نامعادله $\frac{((m^2 - 1)x^2 - 4mx + 4)(x - 3\sqrt{x} + 2)}{2x - 3} > 0$ ، به ازای $x > \frac{3}{2}$ ، بازه $[2, 4]$ باشد، مقدار m کدام است؟

- (۱) -۲ (۲) صفر (۳) ۱ (۴) ۲

۱۰۵- اگر $\tan(\frac{\alpha}{2}) = \frac{1}{4}$ باشد، حاصل $\frac{\tan(\alpha) - \sin(\alpha)}{\sin(\alpha) - \cos(\alpha)}$ کدام است؟

- (۱) $-\frac{91}{105}$ (۲) $-\frac{16}{105}$ (۳) $\frac{16}{105}$ (۴) $\frac{91}{105}$

۱۰۶- اگر $f(\alpha) = 4\sin(\alpha)\cos(2\alpha) + 2\sin(\alpha)$ باشد، مقدار $f(\frac{4\pi}{9})$ کدام است؟

- (۱) $-\sqrt{3}$ (۲) $\sqrt{3}$ (۳) ۱ (۴) -۱

۱۰۷- فرض کنید A مجموعه جواب‌های معادله مثلثاتی $\frac{1}{\lambda} = (1 + \cos(2\alpha))(1 + \cos(4\alpha))(1 + \cos(8\alpha))$ ، در بازه $[0, \pi]$ باشد، ماکزیمم عضو مجموعه A، کدام است؟

- (۱) $\frac{5}{7}\pi$ (۲) $\frac{6}{7}\pi$ (۳) $\frac{7}{9}\pi$ (۴) $\frac{8}{9}\pi$

۱۰۸- تابع چندجمله‌ای درجه دوم با ضرایب طبیعی P(x) مفروض است. اگر باقیمانده و خارج قسمت تقسیم P(x) بر P'(x) (مشتق تابع

(P(x)) به ترتیب ۲- و $\frac{1}{3}x + 1$ باشند، کمترین مقدار مجموع ضرایب P(x)، کدام است؟

- (۱) ۴ (۲) ۶ (۳) ۷ (۴) ۹

۱۰۹- فرض کنید جمله صدم دنباله بازگشتی $a_n = \frac{1}{a_n} + 1$ با شرط $a_1 = 1$ ، برابر $\frac{k}{m}$ باشد. جمله نود و هشتم دنباله، کدام است؟

- (۱) $\frac{k-m}{2m-k}$ (۲) $\frac{k-2m}{k-m}$ (۳) $\frac{k-m}{k-2m}$ (۴) $\frac{2m-k}{k-m}$

۱۱۰- دنباله $a_n = \begin{cases} 2^k & ; n = 3k \\ -2k + 4 & ; n = 3k + 1 \\ \left[\frac{n}{k+2}\right] + a & ; n = 3k + 2 \end{cases}$ به ازای اعداد حسابی n، مفروض است. اگر مجموع ۱۰ جمله اول این دنباله ۱۹ باشد، حاصل عبارت $a_7 + a_5 + a_8 + \dots + a_{29}$ ، کدام است؟

- (۱) -۲ (۲) صفر (۳) ۲ (۴) ۱

۱۱۱- فرض کنید برد تابع $f(x) = 2\sqrt[3]{9\cos^2(x)-1} - 2\sqrt[3]{1-9\cos^2(x)}$ به صورت $[a, b]$ باشد. مقدار $b - a$ کدام است؟

- (۱) $\frac{9}{4}$ (۲) $\frac{15}{4}$ (۳) $\frac{9}{2}$ (۴) $\frac{21}{4}$

۱۱۲- دامنه تغییرات تابع $f(x) = \log_6 \frac{1}{6 + \sqrt{|x|} - |x|}$ ، کدام است؟

- (۱) (۹, -۹) (۲) (-۴, ۹) (۳) (۴, ۹) (۴) (-۴, ۴)



۱۱۳- نمودار منحنی $y = \sqrt{4-x}$ را k واحد در راستای قائم و $k-2$ واحد در جهت افقی چنان انتقال می‌دهیم که منحنی جدید وارون تابع خود را در نقطه‌ای با عرض ۱ قطع کند. سپس منحنی حاصل را ۱ واحد در راستای قائم به سمت پایین انتقال می‌دهیم. طول نقطه برخورد منحنی به دست آمده با محور x ها، کدام است؟

- (۱) ۴- (۲) ۳- (۳) ۱ (۴) ۲

۱۱۴- فرض کنید $1 \leq x \leq -1$ و $f(x) = \begin{cases} -1 & x < -1 \\ x & -1 \leq x \leq 1 \\ 1 & x > 1 \end{cases}$ و $g(x) = 1-x^2$. تعداد عناصر مجموعه نقاطی که gof یا fog در آن‌ها مشتق پذیر نیست، کدام است؟

- (۱) ۲ (۲) ۳ (۳) ۴ (۴) ۵

۱۱۵- نمودار تابع $f(x) = 9^{\log_2 x}$ ، کدام است؟

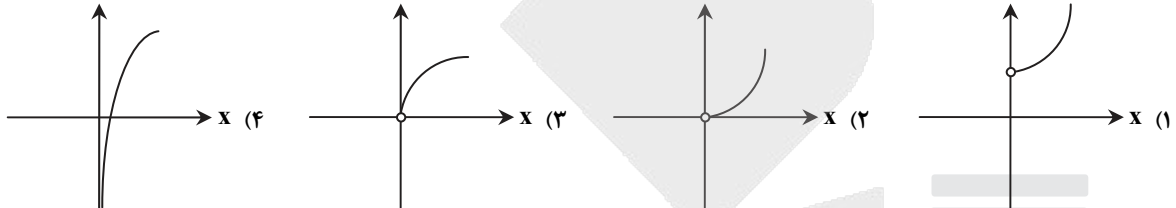

۱۱۶- فرض کنید $\lim_{x \rightarrow 0^+} \frac{\tan^2\left(\frac{1}{\sqrt{1-x^2}} - 1\right)}{(1 - \cos(\sqrt{2x}))^n} = a$. مقدار $a+n$ ، کدام است؟

- (۱) $\frac{7}{4}$ (۲) $\frac{9}{4}$ (۳) $\frac{15}{4}$ (۴) $\frac{17}{4}$

۱۱۷- مقدار $\lim_{x \rightarrow -\frac{1}{2}^-} \frac{10x - 5 + \left[\frac{3}{x^2}\right]}{16x - \left[-\frac{2}{x^2}\right]}$ ، کدام است؟ ([] نماد جزء صحیح است.)

- (۱) $-\infty$ (۲) صفر (۳) $\frac{5}{8}$ (۴) $+\infty$

۱۱۸- تابع $f(x) = \frac{ax^3 - bx^2 + 2}{ax^3 - bx + 2}$ در دو نقطه ناپیوسته و فقط دو مجانب موازی با محورهای مختصات دارد. مقدار a و b ، کدام‌اند؟

- (۱) $a=0$ و $b=2$ (۲) $a=8$ و $b=10$ (۳) $a=-2$ و $b=0$ (۴) $a=-8$ و $b=-6$

۱۱۹- اگر $\lim_{x \rightarrow -\infty} \frac{\sqrt[5]{(a^2 x^2 - 1)(a^4 x^4 - 1) \dots (a^{100} x^{100} - 1)}}{a^{49} x^k - 1} = -1$ ، آنگاه مقادیر a و k ، کدام‌اند؟

- (۱) $a=-1$ و $k=51$ (۲) $a=1$ و $k=51$ (۳) $a=-1$ و $k=49$ (۴) $a=1$ و $k=49$

۱۲۰- فرض کنید $f(x) = \cos^3(2x) + ax^2 + b$ ، $\lim_{x \rightarrow 0^+} \frac{f(x)}{x} = 0$ و $\lim_{x \rightarrow 0^-} \frac{f'(x)}{x} = 2$. مقدار $a+b$ ، کدام است؟

- (۱) ۸ (۲) ۶ (۳) ۴ (۴) -۸

۱۲۱- خطوط مماس بر منحنی تابع $f(x) = |\sin(2x)| + 1$ را در نقطه‌ای به طول $x=0$ رسم می‌کنیم. اگر A و B به ترتیب نقاط برخورد خطوط مماس با نیمساز ربع دوم و چهارم باشند، طول پاره خط AB ، کدام است؟

- (۱) صفر (۲) $\frac{2\sqrt{2}}{3}$ (۳) $\frac{4\sqrt{2}}{3}$ (۴) $2\sqrt{2}$

۱۲۲- کدام عبارت، برای تابع $f(x) = 2\sqrt{x} - \frac{3}{\sqrt[3]{x^2-1}}$ ، درست است؟

- (۱) تابع f در بازه $(0, 1) \cup (1, \infty)$ صعودی است. (۲) تابع f در بازه‌های $(0, 1)$ و $(1, \infty)$ صعودی است. (۳) تابع f در بازه $(1, \infty)$ صعودی و در بازه $(0, 1)$ نزولی است. (۴) تابع f در بازه $(1, \infty)$ نزولی و در بازه $(0, 1)$ صعودی است.

۱۲۳- بازه‌هایی که تابع $f(x) = \frac{x^4}{x^3 - 8}$ در آن‌ها اکیداً نزولی است را در نظر بگیرید. مینیمم طول این بازه‌ها، کدام است؟

- (۱) ۲ (۲) $\sqrt[3]{4} - 1$ (۳) $2\sqrt[3]{4}$ (۴) $2(\sqrt[3]{4} - 1)$



۱۲۴- فرض کنید A و B نقاط اکسترمم تابع $f(x) = 2x^3 - 3x^2 - 12x + 1$ باشند. چند نقطه روی منحنی f وجود دارد که خطوط مماس بر آن‌ها، موازی پاره خط AB است؟

- (۱) صفر (۲) ۱ (۳) ۲ (۴) ۳

۱۲۵- ارزش گزاره $p \Rightarrow (q \vee r)$ درست است. احتمال اینکه ارزش گزاره r نادرست باشد، کدام است؟

- (۱) $\frac{3}{4}$ (۲) $\frac{1}{2}$ (۳) $\frac{4}{7}$ (۴) $\frac{2}{3}$

۱۲۶- فرض کنید $U = A \cup B$ مجموعه مرجع و $C = (A - B) \cup (B - A)$ اگر $(A' - B)' \cap C = B$ ، کدام عبارت درست است؟

- (۱) $B \subseteq A$ (۲) $A \cap B = \emptyset$ (۳) $A \subseteq B$ (۴) $A = B$

۱۲۷- برای هر عدد طبیعی n داریم $n! = 2^{a_1} \times 3^{a_2} \times 5^{a_3} \times \dots$ مقدار $\sum_{i=1}^{\infty} a_i$ به ازای $n = 20$ ، کدام است؟

- (۱) ۲۸ (۲) ۳۲ (۳) ۳۶ (۴) ۴۰

۱۲۸- در جدول فراوانی داده‌های زیر، مقدار میانه برابر $13/5$ و اختلاف چارک اول از سوم ۱۷ است. به هریک از داده‌های جدول ۴ واحد اضافه می‌کنیم. واریانس جدول جدید، کدام است؟

داده	۱۱	۱۲	۱۳	۱۴	۲۸	۳۱	a
فراوانی	۳	۲	۶	۳	۲	۵	۱

(۱) ۷۱ (۲) $71/5$ (۳) ۷۲ (۴) $72/5$

۱۲۹- برای دانش آموزان یک شهر از مقطع ابتدایی تا کلاس دوازدهم، یک عدد پنج رقمی به صورت زیر اختصاص می‌یابد: دو رقم اول سمت راست نمایش پایه تحصیلی (از ۰۱ تا ۱۲)، دو رقم دوم نمایش سن (از ۰۷ تا ۱۸) و رقم پنجم جنسیت (پسر ۱ و دختر ۲). سپس اعداد را به ترتیب صعودی در یک مجموعه قرار می‌دهیم. سن صدمین عضو مجموعه کدام است؟ (ممکن است عدد پنج رقمی موردنظر به هیچ فردی اختصاص نیابد، ولی در محاسبه شمرده شود).

- (۱) ۱۳ (۲) ۱۴ (۳) ۱۵ (۴) ۱۶

۱۳۰- هریک از اعداد ۱ تا ۲۱ را روی یک کارت می‌نویسیم و در یک کیسه قرار می‌دهیم. سپس دو کارت به تصادف و به ترتیب از کیسه خارج کرده و کنار یکدیگر قرار می‌دهیم تا عدد جدیدی حاصل شود. اعداد تشکیل شده از همه حالت‌های ممکن را در مجموعه A قرار می‌دهیم، یک عدد از مجموعه A انتخاب می‌کنیم. احتمال اینکه عدد انتخابی بر ۶ بخش پذیر باشد، کدام است؟

- (۱) $\frac{13}{84}$ (۲) $\frac{65}{401}$ (۳) $\frac{11}{70}$ (۴) $\frac{67}{401}$

۱۳۱- تعداد اعداد پنج رقمی مضرب ۱۸ که مربع کامل هستند، کدام است؟ ($\sqrt{10} \approx 3/16$)

- (۱) ۳۵ (۲) ۳۶ (۳) ۳۷ (۴) ۳۸

۱۳۲- تعداد مقسوم‌علیه‌های مثبت عدد صحیح $x = 2^m \times 5^n$ از تعداد مقسوم‌علیه‌های مثبت صحیح $\frac{x}{40}$ ، ۱۲ واحد بیشتر است. حداقل مقدار x، کدام است؟

- (۱) ۶۴۰ (۲) ۸۰۰ (۳) ۱۰۰۰ (۴) ۱۲۸۰

۱۳۳- میانگین بزرگ‌ترین و کوچک‌ترین عدد سه رقمی به صورت aba که مضرب عدد ۱۲ باشند، کدام است؟

- (۱) ۳۴۸ (۲) ۵۴۰ (۳) ۵۷۰ (۴) ۵۷۴

۱۳۴- اگر خارج‌قسمت تقسیم عدد طبیعی $a > 9$ بر ۱۱، ۳ واحد بیشتر از باقی‌مانده آن باشد، احتمال اینکه عدد $a - 9$ بر ۲۴ بخش پذیر باشد، کدام است؟

- (۱) $\frac{13}{22}$ (۲) $\frac{6}{11}$ (۳) $\frac{1}{2}$ (۴) $\frac{5}{11}$

۱۳۵- اگر m بزرگ‌ترین عدد طبیعی باشد که $36 \equiv (10 - m)!$

- (۱) ۱ (۲) ۲ (۳) ۴ (۴) ۶

۱۳۶- در ظرف اول ۳ مهره آبی و ۶ مهره قرمز و در ظرف دوم ۴ مهره آبی و ۵ مهره قرمز قرار دارند. دو تاس پرتاب می‌کنیم. اگر مجموع اعداد رو شده بیشتر از ۹ باشد، به تصادف از ظرف اول یک مهره خارج کرده در ظرف دوم می‌اندازیم. در غیر این صورت از ظرف دوم یک مهره برداشته و به ظرف اول اضافه می‌کنیم. اکنون یک مهره از ظرف با مهره بیشتر انتخاب می‌کنیم. احتمال اینکه مهره قرمز باشد، کدام است؟

- (۱) $\frac{157}{270}$ (۲) $\frac{165}{270}$ (۳) $\frac{173}{270}$ (۴) $\frac{180}{270}$



۱۳۷- تعداد جواب‌های صحیح نامنفی معادله $\frac{10}{x_1} + \frac{10}{x_2} + \frac{10}{x_3} = \frac{10}{x_4}$ ، کدام است؟

- ۶۰ (۱) ۷۲ (۲) ۸۱ (۳) ۹۶ (۴)

۱۳۸- کوچک‌ترین اندازه گراف ساده همبند از مرتبه ۷ که بزرگ‌ترین درجه رئوس آن ۳ باشد، کدام است؟

- ۵ (۱) ۶ (۲) ۷ (۳) ۸ (۴)

۱۳۹- مربع لاتین زیر را در نظر بگیرید. زوج مرتب (a, b) ، کدام است؟

	a	۳		
	۳	۱	۴	
	۲	۵	۱	۳
	۱	۴	۲	
b				

(۱) $(5, 3)$

(۲) $(1, 4)$

(۳) $(2, 1)$

(۴) $(4, 1)$

۱۴۰- در گراف زیر، مجموعه احاطه گر مینیمال، کدام است؟

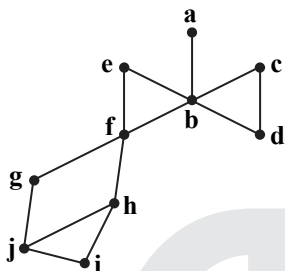

(۱) $\{b, h\}$

(۲) $\{b, g, i\}$

(۳) $\{a, c, h\}$

(۴) $\{a, c, e, j\}$

۱۴۱- بردار $\vec{a} = (-1, \alpha, 1)$ با محور z در فضا زاویه ۴۵ درجه می‌سازد. اگر $\vec{b} = (-\frac{4}{3}, \frac{2}{3}, 2)$ و زاویه بردار $\vec{a} \times \vec{b}$ با محور zها، θ باشد،

مقدار $\cos \theta$ کدام است؟

- $-\frac{\sqrt{3}}{3}$ (۱) $-\frac{\sqrt{3}}{4}$ (۲) $\frac{\sqrt{3}}{4}$ (۳) $\frac{\sqrt{3}}{2}$ (۴)

۱۴۲- مثلث قائم‌الزاویه ABC به طول وتر ۸ واحد مفروض است. این مثلث را توسط بردار \vec{AT} که در جهت بردار \vec{AM} (M وسط وتر BC) قرار

دارد، انتقال می‌دهیم. اگر مساحت محدود بین مثلث اولیه و جدید، $\frac{1}{16}$ مساحت اولیه باشد، اندازه بردار \vec{AT} کدام است؟

- ۳ (۱) ۴ (۲) $\frac{1}{3}$ (۳) $\frac{1}{4}$ (۴)

۱۴۳- فرض کنید $A = \begin{bmatrix} 1 & 0 & 1 \\ 0 & 1 & 0 \\ 0 & -1 & 1 \end{bmatrix} \begin{bmatrix} 7 & 8 & 4 \\ 3 & 2 & 5 \\ 6 & 9 & 3 \end{bmatrix} \begin{bmatrix} 0 & 1 & -1 \\ 1 & 0 & 0 \\ 0 & 1 & 1 \end{bmatrix}$. مجموع درایه‌های سطر سوم ماتریس A کدام است؟

- ۳ (۱) ۵ (۲) ۱۲ (۳) ۱۳ (۴)

۱۴۴- فرض کنید $A = \begin{bmatrix} 1 & -1 \\ 2 & 1 \\ 3 & 1 \end{bmatrix}$. اگر $BA^T A = 52I$ باشد، ماکزیم مقدار درایه‌های ماتریس B کدام است؟

- ۱۴ (۱) ۱۸ (۲) ۲۴ (۳) ۲۸ (۴)

۱۴۵- کدام عبارت درست است؟

- مجموعه نقاطی از فضا که از دو خط موازی به یک فاصله باشند، در تعداد نامتناهی صفحه قرار می‌گیرند.
- مجموعه نقاطی از فضا که از دو خط موازی به یک فاصله باشند، در صفحه‌ای موازی این دو خط قرار می‌گیرد.
- مجموعه نقاطی از فضا که از یک نقطه و یک خط که از آن نقطه نمی‌گذرد، به یک فاصله باشند، روی منحنی سهمی شکل قرار دارند.
- مجموعه نقاطی از فضا که مجموع فاصله‌های هر نقطه آن از دو نقطه ثابت در فضا، به یک اندازه باشند، روی محیط یک بیضی قرار می‌گیرند.

۱۴۶- سهمی $6 = 12y - (x-1)^2$ با رأس F و کانون F' مفروض است. یک بیضی با کانون‌های F و F' و خروج از مرکز $\frac{1}{6}$ می‌سازیم. فاصله

مرکز بیضی از مبدأ مختصات، کدام است؟

- ۱ (۱) $\sqrt{2}$ (۲) $\sqrt{3}$ (۳) ۲ (۴)

۱۴۷- مثلثی متساوی‌الاضلاع با طول ضلع ۱۵ مفروض است. اندازه طول ضلع شش‌ضلعی محاط‌شده در این مثلث، کدام است؟

- ۵ (۱) ۱۰ (۲) ۱۲ (۳) ۶ (۴)



۱۴۸- زاویه $\angle xOy$ و نقطه M داخل زاویه با شرط $\angle yMO = \angle xOM$ باشد، مفروض است. از نقطه M عمودهای MN و MP را به ترتیب بر نیم خطهای Ox و Oy رسم می‌کنیم. نسبت $\frac{MN}{MP}$ کدام است؟

(۴) $\frac{yOP}{OM}$

(۳) $\frac{yOP}{ON}$

(۲) $\frac{OP}{OM}$

(۱) $\frac{OP}{ON}$

۱۴۹- مستطیل $ABCD$ مطابق شکل زیر مفروض است. مساحت چهارضلعی $MENF$ کدام است؟

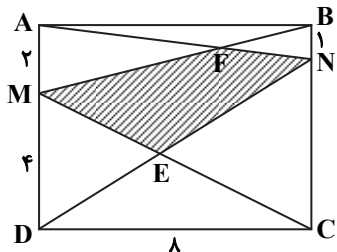

(۱) $\frac{104}{9}$

(۲) ۱۳

(۳) $\frac{47}{3}$

(۴) ۱۶

۱۵۰- در یک مثلث با زاویه 138° ، کوچک‌ترین زاویه بین دو نیمساز خارجی به درجه، کدام است؟

(۴) ۴۲

(۳) $\frac{34}{5}$

(۲) $\frac{11}{5}$

(۱) ۲۱

۱۵۱- در شکل زیر شعاع دایره ۳ واحد است. اندازه کمان \widehat{EDC} به درجه، کدام است؟

(۱) ۸۰

(۲) ۹۰

(۳) ۱۰۰

(۴) ۱۲۰

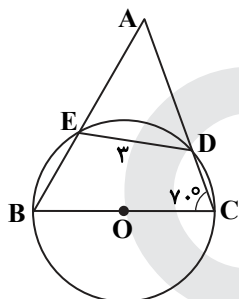

۱۵۲- در شکل زیر پاره خط AC بر دایره مماس است. اگر $\frac{AC}{BC} = \sqrt{3}$ ، آنگاه نسبت $\frac{DB}{BC}$ کدام است؟

(۱) $\sqrt{2}$

(۲) $\sqrt{3}$

(۳) ۲

(۴) ۳

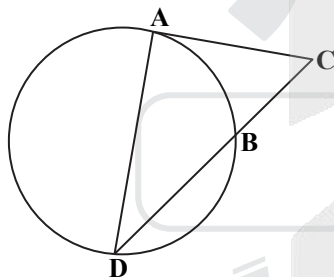

۱۵۳- مطابق شکل زیر دوزنقه قائم‌الزاویه $ABCD$ بر دایره‌ای به شعاع ۳، محیط شده است.

اگر زاویه $\angle MBN = 120^\circ$ باشد، مساحت چهارضلعی $OMNC$ کدام است؟

(۱) $\frac{27\sqrt{3}}{4}$

(۲) $\frac{9\sqrt{3}}{2}$

(۳) $\frac{27\sqrt{3}}{2}$

(۴) $9\sqrt{3}$

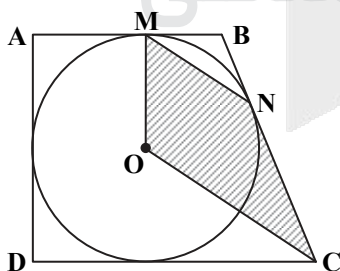

۱۵۴- فرض کنید خطوط $x+y=1$ و $x-y=3$ قطرهای یک دایره و خط $4x+3y+5=0$ مماس بر آن باشد. نزدیک‌ترین فاصله نقطه $M(4, -2)$ از دایره، کدام است؟

(۴) $\sqrt{5}-2$

(۳) $\frac{\sqrt{2}}{2}$

(۲) $\sqrt{3}-\sqrt{2}$

(۱) $\sqrt{3}-1$

۱۵۵- فرض کنید طول خط مرکزین دو دایره با شعاع‌های $6a-1$ و a^2-2 ، برابر ۶ واحد باشد. اگر دو دایره فقط یک مماس مشترک داشته باشند، میانگین مقادیر ممکن برای a ، کدام است؟

(۴) ۷

(۳) ۶

(۲) $\frac{13}{3}$

(۱) ۳



۱۵۶- کدام موارد درست است؟

- (الف) در واپاشی β^- ، الکترون گسیل شده در هسته مادر وجود ندارد و همچنین یکی از الکترون‌های مداری اتم نیست.
 (ب) در واپاشی β^+ ، ذره گسیل شده توسط هسته، جرم یکسان با الکترون دارد.
 (پ) اغلب هسته‌ها پس از واپاشی بتا، در حالت پایدار قرار می‌گیرند.
 (ت) در واپاشی β^+ ، یکی از نوترون‌های درون هسته به یک پروتون و یک پوزیترون تبدیل می‌شود.
- (۱) الف و ب (۲) الف و پ (۳) ب و ت (۴) ب و پ

۱۵۷- شکل زیر، نمودار سرعت-زمان متحرکی است که روی محور X حرکت می‌کند. تندی متوسط متحرک در مدتی که در خلاف جهت محور حرکت می‌کند، چند متر بر ثانیه است؟

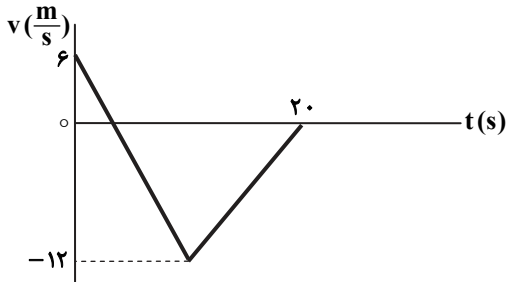

- (۱) صفر
 (۲) ۶
 (۳) ۸
 (۴) ۹

۱۵۸- متحرکی روی محور X با شتاب ثابت حرکت می‌کند. اگر سرعت متحرک در لحظه $t = 0$ در جهت محور X باشد و بردار سرعت متوسط در ۱۰ ثانیه اول حرکت برابر $\vec{v}_{av} = (7/5 \frac{m}{s})\vec{i}$ و تندی متوسط در این بازه $8/5 \frac{m}{s}$ باشد، مسافت طی شده در ۲ ثانیه اول حرکت چند متر است؟

- (۱) ۵ (۲) ۱۵ (۳) ۲۵ (۴) ۳۵

۱۵۹- نمودار مکان-زمان متحرکی که با شتاب ثابت حرکت می‌کند، مطابق شکل زیر است. جابه‌جایی متحرک در بازه زمانی $t_1 = 0$ تا $t_2 = 8$ s چند برابر مسافت طی شده در این بازه زمانی است؟

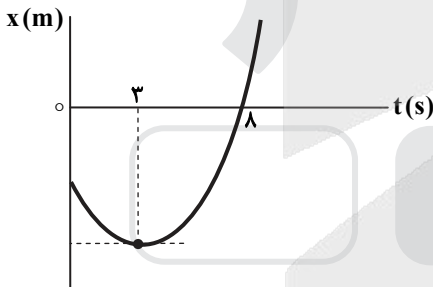

- (۱) $\frac{5}{17}$
 (۲) $\frac{5}{14}$
 (۳) $\frac{8}{17}$
 (۴) $\frac{9}{14}$

۱۶۰- متحرکی با شتاب ثابت روی محور X حرکت می‌کند و در لحظه‌های $t_1 = 3$ s و $t_2 = 5$ s از مبدأ محور عبور می‌کند و در لحظه‌ای که به مکان $x = -1$ m می‌رسد، جهت حرکتش عوض می‌شود. تندی متوسط متحرک از لحظه $t_1 = 0$ s تا $t_2 = 5$ s چند متر بر ثانیه است؟

- (۱) $\frac{13}{5}$ (۲) ۳ (۳) $\frac{17}{5}$ (۴) ۶

۱۶۱- شکل زیر، تغییرات نیروی کشسانی سه فنر را بر حسب تغییر طول آن‌ها نشان می‌دهد. اگر نیروی کشسانی $F_e = 30$ N طول فنر S_3 را ۴ سانتی‌متر افزایش دهد، طول فنرهای S_1 و S_2 را به ترتیب چند سانتی‌متر افزایش می‌دهد؟

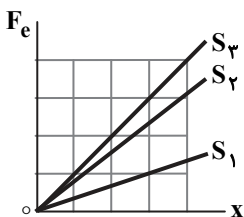

- (۱) ۳ و ۶
 (۲) ۲ و ۶
 (۳) ۲ و ۸
 (۴) ۳ و ۹

۱۶۲- چوب مکعب‌شکلی به جرم ۵ kg را به نخ بسته و با نیروی ثابت و افقی ۱۵ N روی سطح افقی می‌کشیم و از حال سکون به حرکت درمی‌آوریم و بعد از ۲ ثانیه نخ پاره می‌شود. اگر ضریب اصطکاک جنبشی ۰/۲ باشد، کل مسافتی که چوب از ابتدای حرکت تا لحظه ایستادن طی می‌کند، چند متر است؟ ($g = 10 \frac{m}{s^2}$)

- (۱) $\frac{1}{5}$ (۲) ۲ (۳) $\frac{2}{5}$ (۴) ۳



۱۶۳- فنر سبکی با ثابت $200 \frac{N}{m}$ به سقف آسانسور بسته شده و از آن وزنه $m = 5 \text{ kg}$ آویزان است و آسانسور با شتاب رو به پایین $2 \frac{m}{s^2}$ پایین

می آید و طول فنر L_1 است. وقتی این آسانسور با شتاب $1 \frac{m}{s^2}$ کندشونده پایین می آید، طول فنر L_2 می شود. اختلاف L_1 و L_2 چند

سانتی متر است؟ $(g = 10 \frac{m}{s^2})$

۲/۵ (۴)

۵ (۳)

۷/۵ (۲)

۱۵ (۱)

۱۶۴- متحرکی با تندی ثابت $v = 10\pi \frac{m}{s}$ روی دایره ای به شعاع ۲۰ متر حرکت می کند. شتاب متوسط این متحرک در هر ثانیه چند برابر شتاب

مرکزگرای آن است؟

$\sqrt{2}$ (۴)

$5\sqrt{2}$ (۳)

$\frac{5}{\pi}$ (۲)

$\frac{2\sqrt{2}}{\pi}$ (۱)

۱۶۵- معادله حرکت نوسانگری در SI به صورت $x = 0.02 \cos \frac{\pi}{4} t$ است. تندی متوسط نوسانگر در بازه زمانی $t_1 = \frac{1}{12} s$ تا $t_2 = \frac{25}{12} s$ چند

سانتی متر بر ثانیه است؟

۸ (۴)

۴ (۳)

۲ (۲)

۱ (۱)

۱۶۶- شکل زیر، تصویری از یک موج عرضی در یک ریسمان کشیده شده را در لحظه t_1 نشان می دهد. در لحظه $t_2 = t_1 + \frac{9}{40} s$ کدام مورد

درست است؟

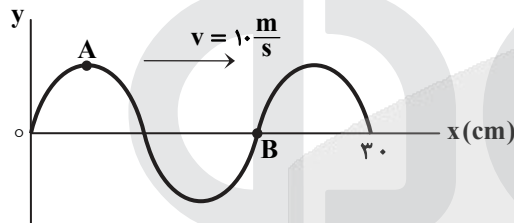

(۱) تندی ذره B، صفر است.

(۲) تندی ذره A، بیشینه است.

(۳) حرکت ذره A، تندشونده است.

(۴) حرکت ذره B، تندشونده است.

۱۶۷- نمودار مکان- زمان نوسانگری به جرم ۵۰ گرم مطابق شکل زیر است. انرژی مکانیکی نوسانگر چند ژول است؟ $(\pi^2 = 10)$

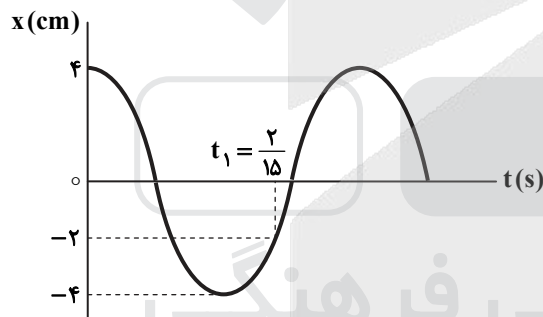

$\frac{1}{250}$ (۱)

$\frac{1}{25}$ (۲)

$\frac{2}{5}$ (۳)

$\frac{1}{50}$ (۴)

۱۶۸- یک دستگاه صوتی، صدایی با تراز شدت $\beta_1 = 28 \text{ dB}$ و دستگاه صوتی دیگر، صدایی با تراز $\beta_2 = 92 \text{ dB}$ ایجاد می کند. شدت های مربوط

به این دو تراز (بر حسب $\frac{W}{m^2}$) به ترتیب I_1 و I_2 است. کدام است؟ $(\log 2 = 0.3)$

4×10^{-8} (۴)

4×10^{-6} (۳)

$2/5 \times 10^{-8}$ (۲)

$2/5 \times 10^{-6}$ (۱)

۱۶۹- مجموع بسامدهای دو هماهنگ نخست یک تار دو انتها بسته ۳۷۵ هرتز است. اگر طول تار ۴۰ cm و جرم آن ۱۰ گرم باشد، نیروی کشش تار چند نیوتون است؟

۲۵۰ (۴)

۳۶۰ (۳)

۲۰۰ (۲)

۱۸۰ (۱)

۱۷۰- مطابق شکل زیر، پرتو نوری از هوا به یک محیط شفاف می تابد و در ورود به محیط (۲)، 16° از راستای اولیه منحرف می شود. اگر طول موج نور

در محیط دوم، $\frac{1}{8} \mu\text{m}$ از طول موج نور در هوا کمتر باشد، بسامد نور چند هرتز است؟ $(\sin 53^\circ = 0.8, \text{سرعت نور در هوا} = 3 \times 10^8 \frac{m}{s})$

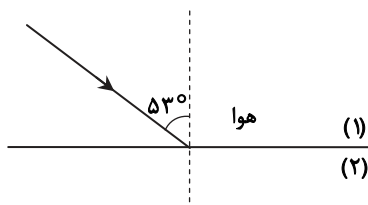

6×10^{14} (۱)

6×10^{15} (۲)

$8/4 \times 10^{14}$ (۳)

$8/4 \times 10^{15}$ (۴)



۱۷۱- مطابق شکل زیر، پرتو نوری از هوا وارد محیط شفاف می شود و شکست می یابد. این پرتو فاصله A تا B را در چند نانومتر طی می کند؟

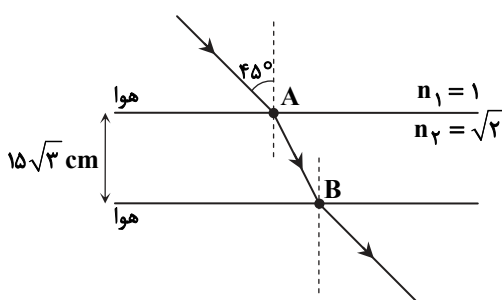

$$(c = 3 \times 10^8 \frac{m}{s})$$

(۱) $\frac{\sqrt{2}}{2}$

(۲) ۱

(۳) $\sqrt{2}$

(۴) ۳

۱۷۲- در آزمایش فوتوالکتریک، بسامد آستانه فلز $\frac{5}{8} \times 10^{15} \text{ Hz}$ است. اگر انرژی هر یک از فوتون های فرودی به فلز $4 / 125 \times 10^{-19} \text{ J}$ باشد،

بیشینه تندی فوتوالکترتون های تولید شده چند متر بر ثانیه است؟ ($h = 4 \times 10^{-35} \text{ eV} \cdot \text{s}$, $m_e = 9 \times 10^{-31} \text{ kg}$, $e = 1/6 \times 10^{-19} \text{ C}$)

(۴) $\frac{5}{7} \times 10^6$

(۳) $\frac{5}{4} \times 10^6$

(۲) $\frac{1}{6} \times 10^6$

(۱) $\frac{1}{6} \times 10^5$

۱۷۳- کدام یک از موارد زیر را نمی توان برای اتم های هیدروژن گونه، با استفاده از مدل اتمی بور توجیه کرد؟

(۱) تبیین پایداری اتم

(۲) طول موج های گسیلی طیف اتم

(۳) گسسته بودن ترازهای انرژی الکترون در اتم

(۴) متفاوت بودن شدت خط های طیف گسیلی اتم

۱۷۴- در اتم هیدروژن در رشته بالمر ($n' = 2$)، بلندترین طول موج گسیل شده، چند نانومتر بیشتر از کوتاه ترین طول موج این رشته است؟

($R = 0.01(\text{nm})^{-1}$)

(۴) ۵۰۰

(۳) ۴۰۰

(۲) ۳۲۰

(۱) ۲۴۰

۱۷۵- الکترون در اتم هیدروژن در حالت پایه قرار دارد. انرژی لازم برای اینکه الکترون از حالت پایه به اولین حالت برانگیخته جهش کند، چند ژول است؟ ($e = 1/6 \times 10^{-19} \text{ C}$, $E_R = 13/6 \text{ eV}$)

(۴) $5/44 \times 10^{-19}$

(۳) $4/72 \times 10^{-19}$

(۲) $3/176 \times 10^{-18}$

(۱) $1/632 \times 10^{-18}$

۱۷۶- دانشمندی به یک نمونه از زغال قدیمی اشاره می کند و ادعا می کند که عمر این زغال حدود ۲۲۹۲۰ سال است. برای اثبات این ادعا، کربن ۱۴ زغال، چند درصد مقدار عادی کربن ۱۴ موجود در زغالی باید باشد که تازه تولید شده است؟ (نیمه عمر کربن ۵۷۳۰ سال است.)

(۴) ۱۲/۵۰

(۳) ۶/۲۵

(۲) ۳/۱۳

(۱) ۱/۵۶

۱۷۷- دو بار الکتریکی نقطه ای $q_1 = 20 \mu\text{C}$ و $q_2 = -5 \mu\text{C}$ در فاصله ۳۰ سانتی متری از هم ثابت نگه داشته شده اند. بار الکتریکی

$q_3 = 15 \mu\text{C}$ را در این محیط در نقطه ای قرار می دهیم که نیروی الکتریکی خالص وارد بر آن صفر باشد. در این حالت، نیروی الکتریکی وارد

بر بار q_2 چند نیوتون است؟ ($k = 9 \times 10^9 \frac{\text{N} \cdot \text{m}^2}{\text{C}^2}$)

(۴) ۵

(۳) ۳

(۲) ۲/۵

(۱) ۱/۵

۱۷۸- در شکل روبه رو، میدان الکتریکی خالص در نقطه A برابر صفر است. چقدر است $\frac{|q_2|}{|q_1|}$ ؟

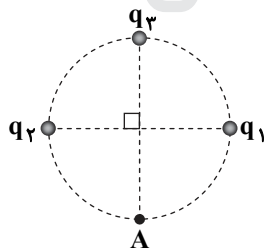

(۱) ۲

(۲) $2\sqrt{2}$

(۳) ۴

(۴) $4\sqrt{2}$

۱۷۹- دو گوی رسانای کوچک و یکسان دارای بار الکتریکی $q_1 > 0$ و $q_2 > 0$ هستند و در فاصله معینی از هم قرار دارند و نیروی الکتریکی F را

به هم وارد می کنند. اگر دو گوی را با هم تماس دهیم و در همان فاصله قرار دهیم، نیروی الکتریکی که به هم وارد می کنند، ۲۰ درصد کاهش

می یابد. $\frac{|q_2|}{|q_1|}$ کدام است؟

(۴) ۱۰

(۳) ۵

(۲) ۴

(۱) ۲

۱۸۰- دو کره فلزی یکسان A و B به شعاع های ۵ cm دارای بارهای الکتریکی $q_A = 20 \mu\text{C}$ و $q_B = -4 \mu\text{C}$ را به هم تماس داده و از هم جدا

می کنیم. چگالی سطحی بار کره A چند میکروکولن بر مترمربع کاهش می یابد؟ ($\pi = 3$)

(۴) ۸۰۰

(۳) ۴۰۰

(۲) ۳۰۰

(۱) ۱۵۰



۱۸۱- ابزار زیر یک وسیله اندازه‌گیری طول است. این وسیله چه نام دارد و خطای اندازه‌گیری آن کدام است؟

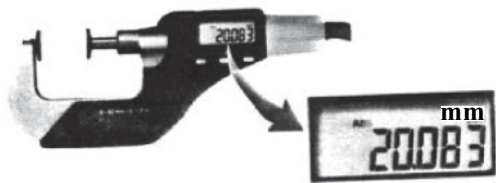

- (۱) ریزسنج و 0.001mm
- (۲) کولیس و 0.001mm
- (۳) ریزسنج و 0.003mm
- (۴) کولیس و 0.003mm

۱۸۲- ظرفیت خازنی ۵ میکروفاراد و بار الکتریکی آن q است. اگر 3mC بار الکتریکی را از صفحه منفی جدا کرده و به صفحه مثبت منتقل کنیم، انرژی ذخیره‌شده در خازن به اندازه J $4/5$ افزایش می‌یابد. q چند میلی‌کولن است؟

- (۱) ۳
- (۲) ۶
- (۳) ۹
- (۴) ۱۲

۱۸۳- در مدار زیر، اختلاف پتانسیل دو سر باتری \mathcal{E} برابر $3/5$ ولت است. توان مصرفی مقاومت R چند وات است؟

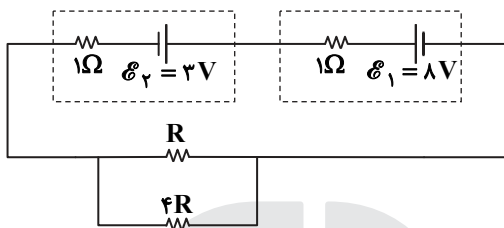

- (۱) $1/6$
- (۲) $2/5$
- (۳) $3/2$
- (۴) $1/5$

۱۸۴- در شکل زیر، ولت‌سنج‌ها آرمانی هستند و هر دو لامپ روشن است. اگر کلید k_1 را قطع کنیم، کدام یک از ولت‌سنج‌ها صفر را نشان می‌دهد؟

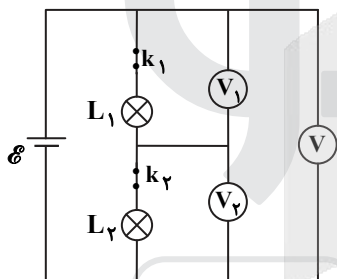

- (۱) V_1
- (۲) V_2
- (۳) V و V_1
- (۴) V و V_2

۱۸۵- شکل زیر، یک مدار الکتریکی را نشان می‌دهد. اگر توان مصرفی مقاومت R_3 ، 6 برابر توان مصرفی مقاومت R_2 باشد، R_3 چند اهم است؟

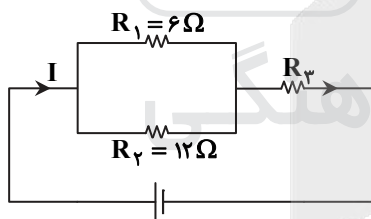

- (۱) ۱۸
- (۲) ۱۲
- (۳) ۸
- (۴) ۶

۱۸۶- در شکل زیر، اگر مقاومت متغیر از صفر به 18Ω افزایش یابد، اختلاف پتانسیل الکتریکی دو سر باتری از چند ولت به چند ولت تغییر می‌کند؟

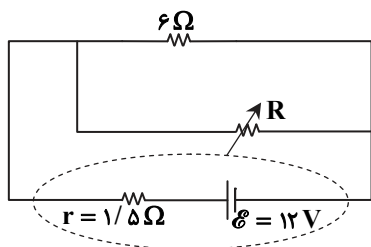

- (۱) ۶ به ۱۲
- (۲) ۹ به ۱۲
- (۳) صفر به ۶
- (۴) صفر به ۹

۱۸۷- در یک میدان مغناطیسی یکنواخت، یک ذره α با سرعت $5 \cdot 10^6 \frac{m}{s}$ عمود بر میدان مغناطیسی در حرکت است و شتاب حاصل از نیروی

مغناطیسی، $4 \times 10^5 \frac{m}{s^2}$ است. بزرگی میدان مغناطیسی چند گاوس است؟ $(m = 6.68 \times 10^{-27} \text{kg}$ جرم ذره α و $e = 1.6 \times 10^{-19} \text{C}$)

- (۱) $1/67$
- (۲) $2/28$
- (۳) $3/34$
- (۴) $4/56$



۱۹۵- ۲۰ گرم یخ در دمای صفر درجه سلسیوس (نقطه ذوب) قرار دارد. چند ژول گرما لازم است تا آن را ذوب کرده و دمای آب حاصل را به ۵۰

درجه فارنهایت برساند؟ $(L_F = 336 \frac{J}{g}, c_{\text{آب}} = 4/2 \frac{J}{g \cdot ^\circ C})$

- (۱) ۱۰۹۲۰ (۲) ۹۰۵۰ (۳) ۸۱۹۰ (۴) ۷۵۶۰

۱۹۶- طول یک میله مسی ۵۰cm و سطح مقطع آن ۵cm^۲ است. یک انتهای این میله در دمای ثابت ۸۰°C و انتهای دیگر آن در دمای ۳۰°C قرار دارد و بدنه آن عایق بندی شده است. در شرایط پایدار، آهنگ شارش گرما در میله چند ژول بر ثانیه است و دمای میله در فاصله ۱۰

سانتی متری انتهای گرم تر چند درجه سلسیوس است؟ $(k = 400 \frac{W}{m \cdot K})$

- (۱) ۴۰ و ۲۰ (۲) ۷۰ و ۲۰ (۳) ۴۰ و ۵۰ (۴) ۷۰ و ۵۰

۱۹۷- یک یخچال کارنو بین دماهای ۲۷°C و ۱۲۷°C کار می کند. ضریب عملکرد آن چقدر است؟

- (۱) $\frac{4}{3}$ (۲) $\frac{5}{3}$ (۳) ۳ (۴) ۴

۱۹۸- مطابق شکل زیر، حجم مقدار معینی گاز آرمانی، در یک فرایند بی دررو از V_1 به V_2 می رسد. کدام موارد زیر درست است؟

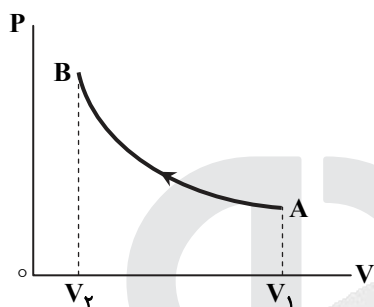

(الف) انرژی درونی گاز افزایش می یابد.

(ب) دمای گاز کاهش می یابد.

(پ) دمای گاز ثابت می ماند.

(ت) کار انجام شده روی گاز برابر گرمایی است که گاز می گیرد.

(ث) کار انجام شده روی گاز برابر تغییر انرژی درونی گاز است.

(۱) الف و ث

(۲) الف و ت

(۳) ب و ث

(۴) پ و ت

۱۹۹- فشار پیمانه ای مقداری گاز آرمانی $5 \times 10^4 \text{ Pa}$ و انرژی درونی آن ۶۰۰J است. اگر فشار پیمانه ای گاز را دو برابر کنیم و هم زمان حجم گاز

را نیز دو برابر کنیم، انرژی درونی گاز چند ژول می شود؟ $(P_0 = 10^5 \text{ Pa})$

- (۱) ۸۰۰ (۲) ۱۲۰۰ (۳) ۱۶۰۰ (۴) ۲۴۰۰

۲۰۰- مطابق شکل زیر، مقداری گاز آرمانی دو اتمی، از دو مسیر، از حالت A به حالت C می رسد. اگر افزایش انرژی درونی گاز در رسیدن از A به

C، ۱۰۰۰J باشد، گرمایی که گاز در مسیر ABC می گیرد، چند ژول است؟

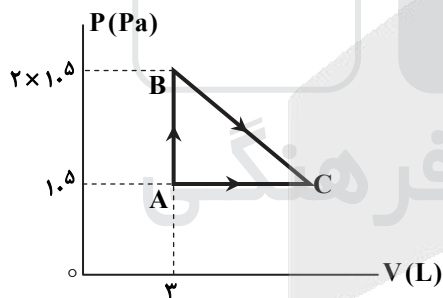

(۱) ۸۰۰

(۲) ۱۲۵۰

(۳) ۱۶۰۰

(۴) ۱۷۵۰

وقت پیشنهادی: ۳۵ دقیقه

شیمی

۲۰۱- با توجه به جایگاه عنصرهای A، M، E، X در جدول تناوبی و آرایش الکترونی اتم آن ها، در کدام گزینه تشکیل هر دو

ترکیب، ناممکن است؟

- (۱) MX_2 ، E_2A_3 (۲) EA ، MX_2 (۳) EX_3 ، M_2A_5 (۴) X_2A_3 ، EM

۲۰۲- چند مورد از مطالب زیر درست است؟

■ هر زیرلایه با اعداد کوانتومی n و l، مشخص می شود.

■ ترتیب پر شدن زیرلایه ها، تنها به عدد کوانتومی اصلی وابسته است.

■ از رابطه $a = 4l + 2$ ، گنجایش الکترونی زیرلایه ها (a) را می توان معین کرد.

■ در اتم ^{64}Cu ، نسبت شمار الکترون های دارای $l = 0$ به $l = 1$ ، برابر ۷/۱۰ است.

- (۱) ۱ (۲) ۲ (۳) ۳ (۴) ۴



۲۰۳- آرایش الکترونی بیرونی ترین زیرلایه یون‌های تک‌اتمی A^{2-} ، D^{3+} و E^{3+} ، به ترتیب به ${}^6p^4$ ، ${}^6p^6$ و ${}^5d^5$ ختم می‌شود. کدام مطلب درباره آن‌ها درست است؟

- (۱) عنصر E در گروه ۷ و عنصر D در گروه ۱۳ جدول تناوبی جای دارند.
 - (۲) واکنش‌پذیری عنصرهای E و D، بیشتر از واکنش‌پذیری فلز قلیایی هم‌دوره آن‌ها است.
 - (۳) ویژگی‌های شیمیایی عنصر A، مشابه عنصر هم‌دوره خود در گروه ۱۸ جدول تناوبی است.
 - (۴) عدد اتمی یکی از عنصرهای هم‌گروه عنصر A، با شماره گروه آن‌ها در جدول تناوبی، یکسان است.
- ۲۰۴- کدام مطالب زیر، درباره عنصر قبل از کریبتون (36Kr) در دوره چهارم جدول تناوبی درست است؟

- (الف) با عنصر A 52 ، در جدول تناوبی هم‌گروه است.
 - (ب) شعاع اتمی آن از شعاع اتمی عنصر X 19 بزرگ‌تر است.
 - (پ) خاصیت نافلز آن در مقایسه با عنصر M 17 کمتر است.
 - (ت) حالت فیزیکی آن با حالت فیزیکی عنصرهای واسطه هم‌دوره خود متفاوت است.
 - (ث) شمار الکترون‌های دارای عدد کوانتومی $l=1$ اتم آن، برابر شماره گروه آن در جدول تناوبی است.
- (۱) الف و ت (۲) ب و پ (۳) الف، ب و ث (۴) پ، ت و ث

۲۰۵- فلز A با هالوژن X، ترکیبی با فرمول شیمیایی AX_2 تشکیل می‌دهد. این ترکیب بر اثر گرما، مطابق واکنش:

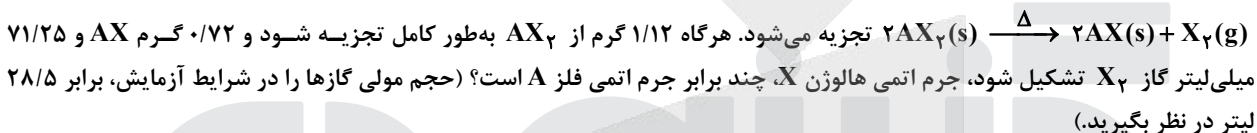

- (۱) $1/15$ (۲) $1/25$ (۳) $1/5$ (۴) $1/75$

۲۰۶- فرمول شیمیایی چند ترکیب یونی زیر، درست است؟

- Mg_3N_2 نیتزیم
 - Cu_2S مس (II) سولفید
 - $Ba(CN)_2$ باریم سیانید
 - $GaCl_3$ گالیم کلرید
 - کبالت (III) سولفات: $CO_2(SO_4)_3$
 - روی فسفات: $Zn_3(PO_4)_2$
- (۱) ۳ (۲) ۴ (۳) ۵ (۴) ۶

۲۰۷- اتم‌های موجود در یک مکعب به ابعاد ۴ سانتی‌متر از فلز منگنز، به تقریب دارای چند مول الکترون ظرفیتی است؟ (جرم هر سانتی‌متر مکعب از فلز منگنز را برابر $7/5$ گرم در نظر بگیرید.) (${}^{25}Mn = 55 g \cdot mol^{-1}$)

- (۱) $57/5$ (۲) $61/1$ (۳) $65/8$ (۴) $67/2$

۲۰۸- کدام موارد از مطالب زیر، درست است؟

- (الف) در مواد مولکولی ناقطبی با افزایش جرم مولی، نیروهای بین‌مولکولی افزایش می‌یابد.
 - (ب) با اینکه جرم مولی گازهای N_2 و CO برابر است، CO زودتر از N_2 به مایع تبدیل می‌شود.
 - (پ) آب و هیدروژن سولفید، هر دو مولکول‌های خمیده، قطبی و نقطه جوش نزدیک به یکدیگر دارند.
 - (ت) چون جرم مولی F_2 از جرم مولی HCl بیشتر است، نقطه جوش آن از نقطه جوش HCl بالاتر است.
- (۱) الف و ب (۲) الف و ت (۳) ب و پ (۴) ب و ت

۲۰۹- یک نمونه ناخالص، دارای ۸۸ درصد جرمی Na_2SO_4 و ۱۰ درصد جرمی آب است. بر اثر جذب رطوبت، مقدار آب آن به ۲۰ درصد می‌رسد. درصد جرمی تقریبی این نمک در شرایط جدید کدام است و اگر جرم نمونه اولیه $35/5$ گرم باشد، از واکنش کامل آن با باریم کلرید، چند گرم ماده نامحلول در آب تشکیل می‌شود؟ (گزینه‌ها را از راست به چپ بخوانید، ناخالصی با $BaCl_2(aq)$ واکنش نمی‌دهد.)

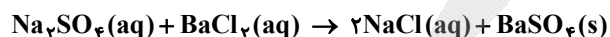
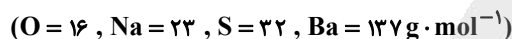

- (۱) $51/26$, $78/2$ (۲) $51/26$, $74/9$ (۳) $85/22$, $78/2$ (۴) $85/22$, $74/9$

۲۱۰- با توجه به قاعده هشتایی، ساختار لوویس کدام مولکول‌های زیر، درست است؟

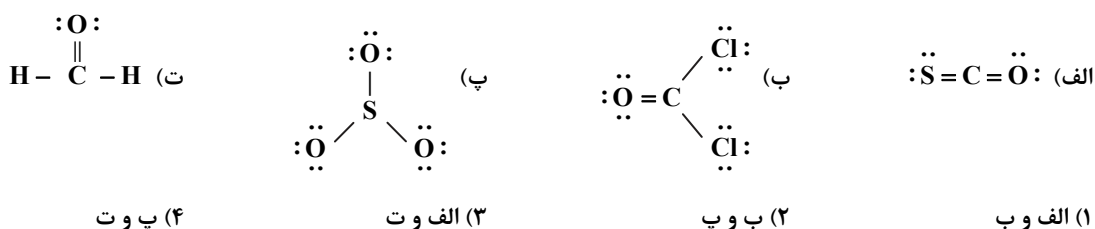



۲۱۱- معادله «انحلال پذیری- دما» برای نمک A در آب به صورت $S = 0.97\theta + 35$ است. اگر نسبت انحلال پذیری نمک A به نمک B در دماهای 0°C و 40°C به ترتیب برابر با ۱ و $2/46$ باشد، نسبت غلظت مولار محلول سیرشده B به غلظت مولار محلول سیرشده A در دمای 50°C ، به تقریب کدام است؟ (جرم مولی نمک A و B به ترتیب برابر 330 و 110 گرم در نظر گرفته شود؛ از تغییر حجم آب در اثر حل کردن نمک، چشم پوشی شود، معادله «انحلال پذیری- دما» در آب برای نمک B به صورت خطی است.)

۱/۶۹ (۱) $1/0.3$ (۲) $1/65$ (۳) $2/51$ (۴)

۲۱۲- کدام موارد از مطالب زیر، درباره آلکانی با فرمول «پیوند- خط» روبه رو درست است؟ ($H = 1, C = 12 \text{ g} \cdot \text{mol}^{-1}$)

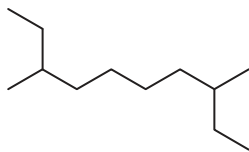

(الف) نام آن ۲- اتیل - ۷- متیل نونان است. (ب) جرم مولی آن، $4/15$ برابر جرم مولی پروپین است. (پ) فرمول مولکولی آن با فرمول مولکولی ۳- اتیل دکان، یکسان است. (ت) شمار گروه های CH_2 در مولکول آن، $1/5$ برابر شمار گروه های CH_3 است.

(۱) الف و ت (۲) پ و ت (۳) الف، ب و پ (۴) ب، پ و ت

۲۱۳- 10 میلی لیتر محلول سولفوریک اسید با 210 میلی گرم منیزیم کربنات واکنش می دهد. جرم اسید در 100 میلی لیتر محلول آن، چند گرم و غلظت آن چند مولار است؟ (گزینه ها را از راست به چپ بخوانید.) ($H = 1, C = 12, O = 16, Mg = 24, S = 32 \text{ g} \cdot \text{mol}^{-1}$)



$0/25, 2/45$ (۱) $0/50, 2/45$ (۲) $0/25, 4/9$ (۳) $0/50, 4/9$ (۴)

۲۱۴- چند مورد از مطالب زیر، درست است؟ ($H = 1, C = 12, Br = 80 \text{ g} \cdot \text{mol}^{-1}$)

■ گاز متان، سنگ بنای صنایع پتروشیمی است.

■ $0/25$ مول از هر آلکن، با 40 گرم برم، واکنش کامل می دهد.

■ در مولکول آلکن ها، دوم اتن کربن وجود دارد که هریک، به سه اتم دیگر متصل اند.

■ جرم مولی دومین عضو خانواده آلکان ها، $0/75$ جرم مولی دومین عضو خانواده آلکین هاست.

(۱) ۱ (۲) ۲ (۳) ۳ (۴) ۴

۲۱۵- مراحل انجام یک واکنش کلی عبارتند از:



ΔH این واکنش کلی برابر چند کیلوژول است؟ (آنتالپی پیوندهای $\text{N} \equiv \text{N}$ ، $\text{H}-\text{H}$ ، $\text{N}=\text{O}$ و میانگین آنتالپی پیوند $\text{H}-\text{O}$ ، به ترتیب برابر 944 ، 436 ، 607 و 463 کیلوژول است.)

(۱) -216 (۲) $+216$ (۳) $+710$ (۴) -710

۲۱۶- با توجه به جدول زیر، که به بخشی از جدول تناوبی مربوط است، چند مورد از مطالب زیر، درست است؟

گروه دوره	۱	۲	...	۱۶	۱۷
		A		D	
	E			G	
		X			Z

■ خصلت فلزی A در مقایسه با E کمتر است.

■ تمایل G در گرفتن الکترون، از D بیشتر است.

■ شعاع اتمی X، از شعاع اتمی D و G بزرگ تر است.

■ در میان عنصرهای مشخص شده، Z بزرگ ترین شعاع اتمی را دارد.

(۱) ۱ (۲) ۲ (۳) ۳ (۴) ۴

۲۱۷- اگر $24/6$ کیلوژول گرما به $0/5$ کیلوگرم اتانول داده شود و دمای آن از 19°C به 39°C افزایش یابد، گرمای ویژه آن برابر چند $\text{J} \cdot \text{g}^{-1} \cdot ^\circ\text{C}^{-1}$ است و با همین مقدار گرمای داده شده به اتانول، به تقریب چند گرم گاز اکسیژن را می توان در شرایط مناسب به اوزون تبدیل کرد؟ (ΔH واکنش این تبدیل را $+295 \text{ kJ}$ در نظر بگیرید.) ($O = 16 \text{ g} \cdot \text{mol}^{-1}$)

(۱) $8/00, 2/46$ (۲) $8/00, 24/6$ (۳) $2/70, 2/46$ (۴) $2/70, 24/6$

۲۱۸- درباره دو واکنش داده شده، چند مورد از مطالب زیر، درست است؟ (معادله واکنش ها موازنه شود.)



■ مطابق واکنش I، از سوختن یک مول اتانول، $44/8$ لیتر گاز در شرایط STP تولید می شود.

■ اگر از واکنش $7/5$ مول اسید، $60/75$ گرم آب تشکیل شود، بازده واکنش برابر 90 درصد است.

■ به ازای جرم برابر از واکنش دهنده کربن دار، نسبت مولی CO_2 در واکنش I به واکنش II، برابر $4/6$ است.

■ اگر از واکنش 100 گرم Na_2CO_3 ناخالص، $1/5$ مول نمک تشکیل شود، درصد خلوص آن، برابر $79/5$ است.

($H = 1, C = 12, O = 16, Na = 23 \text{ g} \cdot \text{mol}^{-1}$)

(۱) ۱ (۲) ۲ (۳) ۳ (۴) ۴



۲۱۹- اگر ۱ مول $KClO_3$ در گرما و در مجاورت کاتالیزگر در یک ظرف ۵ لیتری، با سرعت ثابت $1 \text{ mol} \cdot \text{s}^{-1}$ ، مطابق واکنش:
 $2KClO_3(s) \rightarrow 2KCl(s) + 3O_2(g)$ تجزیه شود، واکنش پس از چند ثانیه کامل می‌شود و نمودار تغییرات غلظت مولار O_2 نسبت به زمان، به کدام صورت است؟

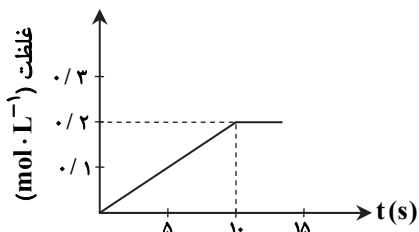

(۲) ۱۰

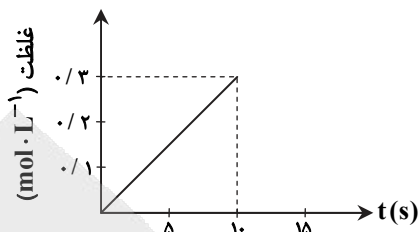

(۱) ۱۰

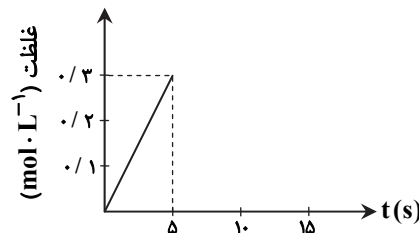

(۴) ۵

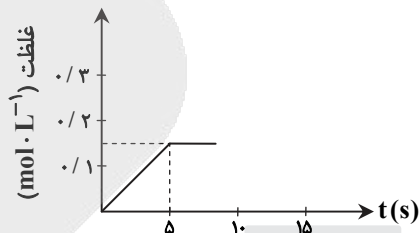

(۳) ۵

۲۲۰- کدام موارد از مطالب زیر، درست است؟

الف) فرمول عمومی پلی استرها، $\text{---} \left[\text{---} \overset{\text{O}}{\parallel} \text{C} \text{---} \overset{\text{O}}{\parallel} \text{C} \text{---} \text{O---R---O} \right]_n \text{---}$ است.

ب) نسبت شمار جفت الکترون‌های ناپیوندی به پیوندی در ساختار مونومر سازنده تفلون، برابر ۲ است.

پ) ناخن و پوست بدن، از پلیمرهای طبیعی با گروه‌های عاملی دارای اتم‌های C، O و N، تشکیل شده‌اند.

ت) میانگین جرم مولی پلی اتن حاصل از پلیمری شدن اتن، مستقل از مقدار کاتالیزگر مورد استفاده است.

(۱) الف و ب (۲) الف و ت (۳) ب و پ (۴) پ و ت

۲۲۱- در چند مورد زیر، دو ترکیب با یکدیگر همپارند؟

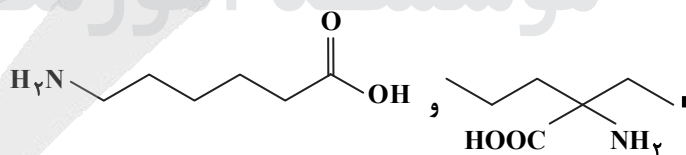
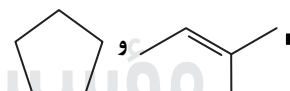
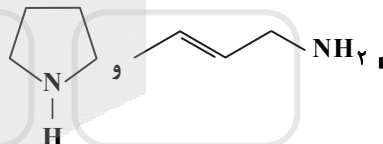
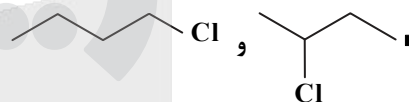

(۴) ۴

(۳) ۳

(۲) ۲

(۱) ۱

۲۲۲- با توجه به نمودار زیر، که تغییرات لگاریتم غلظت مولار A را در یک واکنش فرضی در دمای معین نشان می‌دهد، اگر ضریب استوکیومتری A در معادله واکنش، برابر ۲ باشد، نسبت سرعت واکنش در ۲۰ ثانیه آغازی به سرعت متوسط مصرف A در بازه زمانی ۱۳ تا ۲۰ ثانیه، کدام است؟

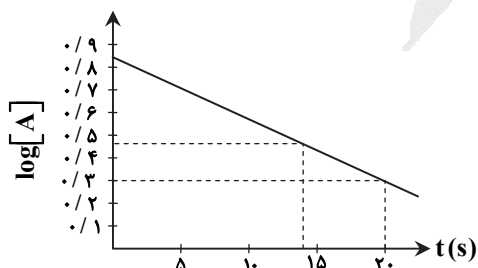

(۱) ۰/۳۷۴

(۲) ۰/۴۳۷

(۳) ۰/۷۸۵

(۴) ۰/۸۷۵



گزیده



مؤسسه آموزشی فرهنگی



پاسخ تشریحی

آزمون سراسری سال ۱۴۰۰

● گروه آزمایشی علوم ریاضی



زبان و ادبیات فارسی

۱- پاسخ: گزینه ۲

ابتدا واژه‌ها را معنی می‌کنیم و بعد به دنبال بیتی می‌گردیم که آن معنی را داشته باشد:

مفتاح: کلید ← بیت «ب»

نمط: روش، نوع ← بیت «د» (در بیت «ب» هم آمده که کلید را در آن انتخاب کردیم.)

اوان: هنگام، وقت ← بیت «ج»

برزن: کوی ← بیت «الف»

۲- پاسخ: گزینه ۴

واژگان نادرست و معنی درست هریک:

عصیان: نافرمانی، گناه و معصیت

یغور: درشت و بدقواره

خدو: آب دهان، بزاق

سو: دید، توان بینایی

۳- پاسخ: گزینه ۴

صورت سوال از ما خواسته‌است معنی واژگان «فرد» را بررسی کنیم!! (یعنی واژه‌های زوج را آورده‌است تا ببیند شما زوج و فرد را می‌شناسید

یا خیر!) پس معنی واژه‌های زیر را می‌خواهد:

صواب: درست، پسندیده، مصلحت

سریر: تخت پادشاهی، اورنگ

شرزه: خشمگین، غضبناک

معجر: سرپوش، روسری

با توجه به معنی‌ها تنها گزینه ۴ است که همگی واژگان در آن به‌درستی معنی شده‌اند.

۴- پاسخ: گزینه ۲

موارد نادرست و شکل درست آن‌ها:

«طبعت» نادرست است و درست آن «تبعث» است.

«مئونت» به معنی «هزینه زندگی» نادرست است و شکل درست آن «معونت» است.

۵- پاسخ: گزینه ۱

در گزینه ۱، «غدر» نادرست است و باید به‌صورت «قدر» اصلاح شود.

۶- پاسخ: گزینه ۳

در گزینه ۳ «معلوف» نادرست است و شکل درست آن «مألوف» است.

۷- پاسخ: گزینه ۳

۸- پاسخ: گزینه ۱

بررسی هر کدام از گزینه‌ها:

گزینه ۱: جناس: جمال و جلال / ایهام: ندارد.

گزینه ۲: مجاز: دو هفته مجاز از زمان اندک است. / استعاره: چهره گلستان اضافه استعاری و تشخیص است.

گزینه ۳: استعاره: رخ بدخشان اضافه استعاری و تشخیص است. / تشبیه: لعل لب اضافه تشبیهی است.

گزینه ۴: جناس: به و به / تشبیه: ابر احسان اضافه تشبیهی است.

۹- پاسخ: گزینه ۳

بررسی تشبیه و استعاره در گزینه‌ها:

گزینه ۱: تشبیه: شیر روپاها شود / بادیه عشق: تشبیه / استعاره: این راه در مصراع دوم می‌تواند استعاره باشد: ۱ استعاره

گزینه ۲: تشبیه: شاه‌وش / ماه‌رخ / زهره جبین / شاه‌وش... در یکنای که [است] / شاه‌وش... گوهر یکدانه کیست؟: ۵ تشبیه / استعاره: ندارد.

گزینه ۳: تشبیه: طوطی طبع (اضافه تشبیهی) / طوطی طبعم همچو بلبل: ۲ تشبیه / استعاره: شکر استعاره از دهان / بادام استعاره از چشم /

طوطی طبعم واله و شیداست: تشخیص و استعاره است: ۳ استعاره

گزینه ۴: تشبیه: ندارد. / استعاره: قباي گل اضافه استعاری و تشخیص است. / باد، بند قباي غنچه را بکشد تشخیص و استعاره است: ۲ استعاره



۱۰- پاسخ: گزینه ۴

با رد کردن آرایه‌های حسن تعلیل و جناس و اغراق به گزینه ۴ می‌رسیم.

بررسی آرایه‌های گزینه ۴:

تشبیه: شکرخند تشبیه درون واژه‌ای دارد. لب یار به شکر تشبیه شده است (تشبیه مرجح)

ایهام: شیرین: ۱- معشوق فرهاد ۲- خوش / شکر: ۱- همسر خسرو ۲- ماده خوراکی

پارادوکس: به شیرینی کام را تلخ کردن

مجاز: کام مجاز از دهان

■ در این بیت «اغراق»، «تضاد» و «کنایه» هم وجود دارد و گزینه ۲ هم درست است، ایهام بیت هم خیلی قوی نیست و ترجیح گزینه ۴ بر ۲ ممکن نیست.

۱۱- پاسخ: گزینه ۱

بررسی استعاره در گزینه‌ها:

گزینه ۱: لعل، نقل، شکر و پسته به ترتیب استعاره از لب، بوسه، خنده و دهان است: ۴ استعاره

گزینه ۲: مصراع دوم را بهتر است تمثیل در نظر بگیریم. اگر استعاره بدانیم حداکثر دو استعاره وجود دارد: بهشت و کوثر

گزینه ۴: نسیم، باغ، گل به ترتیب استعاره از آزادی، جامعه و انقلاب است: ۳ استعاره

گزینه ۴: ناله چنگ و گوش زهره تشخیص و استعاره هستند: ۲ استعاره

۱۲- پاسخ: گزینه ۴

بررسی ترکیب‌های اضافی و وصفی:

گزینه ۱: ترکیب‌های اضافی: عزمت / ضامن دوام / دوام جهان / خون تو: ۴ اضافی

ترکیب‌های وصفی: ندارد.

گزینه ۲: ترکیب‌های اضافی: مرگ تو / مرگت / غبطه زندگانی: ۳ اضافی

ترکیب‌های وصفی: مردنی چنان / غبطه بزرگ: ۲ ترکیب وصفی

گزینه ۳: ترکیب‌های اضافی: پشت زین / زین خود / کلبه خود / خیمه خود / فراز سر / سرم: ۶ اضافی

ترکیب‌های وصفی: ندارد.

گزینه ۴: ترکیب‌های اضافی: گذرگه تاریخ / تشنه شهادت: ۲ اضافی

ترکیب‌های وصفی: بشریت رهگذار / هر عاشقی: ۲ وصفی

۱۳- پاسخ: گزینه ۲

در بیت سوال و گزینه ۲ هر کدام ۵ جمله وجود دارد. بررسی جملات بیت سوال و سایر گزینه‌ها:

ز دست بنده چه خیزد «۴» خدا نگه دارد «۵»

چو گفتمش «۱» که دلم را نگاه دار «۲» چه گفت؟ «۳»

گفت «۳» من هم به خلافتش دل پرکین دارم «۴»

۱) گفتمش «۱» مهر فروغی به تو روزافزون است «۲»

قرار چیست؟ «۳» صبوری کدام؟ «۴» و خواب کجا؟ «۵»

۲) قرار و خواب ز حافظ طمع مدار «۱» ای دوست «۲»

آری «۲» نداشت غم «۳» که غم بیش و کم نداشت «۴»

۳) هرگز دلم برای کم و بیش غم نداشت «۱»

آنک امام ما علمم بگرفته بر دوش «۴»

۴) جانان من «۱» برخیز «۲» و بشنو بانگ چاووش «۳»

۱۴- پاسخ: گزینه ۲

بررسی هر کدام از گزینه‌ها:

گزینه ۱: آن را دی و مرداد مه نام نهادند: «ش» مفعول و «مرداد مه» مسند هستند. (ش در بیت اول هم نقش مفعول دارد).

گزینه ۲: وابسته‌های پیشین: صد تیغ / یکی چوب: ۲ وابسته پیشین / وابسته‌های پسین: تیغ جفا / دل گرمی ما / دم سردی ما: ۳ ترکیب اضافی

گزینه ۳: هم آوا: صد / صد / تضاد: دل گرمی و دم سردی

گزینه ۴: ربط وابسته‌ساز: «تا» در ابتدای مصراع دوم / «که» در مصراع سوم / ربط هم‌پایه‌ساز: «و» در مصراع دوم

۱۵- پاسخ: گزینه ۲

بررسی جملات از نظر اجزا:

الف) جانث (نهاد) محرم اسرار عشق (مسند) نیست. (فعل اسنادی)

ب) سر پر ز شرم و بهایی (گروه نهادی) برای من (متمم) است (= وجود دارد). (فعل ناگذر)

ج) هم (قید) حرکاتش (نهاد) متناسب به هم (مسند) [بود]. (فعل اسنادی)

د) برای من (متمم) در نهانی (متمم) یکی دشمن (نهاد) است (= وجود دارد). (فعل ناگذر)



۱۶- پاسخ: گزینه ۱

برای بررسی نقش کلمات جملات را مرتب می‌کنیم:

ای [کسی که] [مناد] کعبه [نهاد] به داغ ماتمت [متمم] نیلی‌پوش [مسند] [است] و فرات [نهاد] از تشنگی‌ات [متمم] در جوش و خروش [مسند] [است]. جز تو [متمم] که فرات [نهاد] رشحه‌ای [مسند] از یم تو [متمم] است، نشنیدم [فعل] که دریا [نهاد] مشک [مفعول] به دوش [متمم] بگشود.

۱۷- پاسخ: گزینه ۳

بررسی هر کدام از ابیات:

گزینه ۱: هرکس گل را مانند آینه عبرت بداند و در برگ‌های گل خزان را ببیند، خون می‌گیرد: عبرت‌پذیری

گزینه ۲: صبر کن و دندان به جگر بفشار که از این راه، انسان‌های پاک در همه امور موفق شده‌اند: توصیه به شکیبایی و راه‌گشا دانستن صبر
گزینه ۳: انسان اهل معنی و حقیقت‌بین حتی اگر یار در پرده باشد هم حسن بار را آشکارا می‌بیند، پس اگر اهل معنی باشی به صورت هم بنگری معنی را می‌بینی. در اینجا تأکید بر حقیقت‌بینی و نفی ظاهر بینی است و ارتباطی با ریاکاری و مذمت تزویر ندارد.

گزینه ۴: ما دستمان تهی است و زندگی مرفه و شادمانی نداریم اما آرامش ما از سلاطین بزرگ بیشتر است: مناعت طبع

۱۸- پاسخ: گزینه ۲

در گزینه ۲ شاعر می‌گوید: اگر انگشتر (که ذاتاً با ارزش است) را در انگشت کوچک‌تر بکنند، نقصی برای آن حساب نمی‌شود. یعنی مکان پست، عزت انسان عزیز را نمی‌کاهد و این یعنی عزت و شرافت به خود شخص است نه به مکان او: شرف‌المکان بالمکین مفهوم سایر ابیات:

گزینه ۱: شرافت انسان به بخشندگی و طاعات اوست. / کسی که بخشندگی و طاعت ندارد، شایسته زندگی نیست.

گزینه ۳: سختی زندان سبب کمال و شرافت است.

گزینه ۴: آگاه شدن سالکان از اسرار معرفت در وادی معرفت

۱۹- پاسخ: گزینه ۳

مفهوم مقابل «از تو حرکت از خدا برکت» می‌شود «ناکام‌ماندن علی‌رغم حرکت کردن و تلاش کردن» یا «بدون حرکت و تلاش به مطلوب و مقصود رسیدن» گزینه ۳ نزدیک‌ترین بیت به این مفهوم است. در گزینه ۳ شاعر می‌گوید: وقتی با دست و پا زدن کار ما پیش نرفت، سعی و تلاش را کنار گذاشتیم تا ببینیم چی می‌شود؟ پس در این بیت شاعر از سعی و تلاش نتیجه نگرفته است و مفهوم این بیت در تقابل با بیت سوال است. مفهوم سایر گزینه‌ها:

گزینه ۱: خدا روزی می‌رساند و دیگران (که تنها مقدمه کسب روزی بوده‌اند) به خاطر آن بر ما منت می‌گذارند.

گزینه ۲: رزقی که زود به دست آید زود از دست می‌رود.

گزینه ۴: روزی را خدا می‌رساند اما تلاش و حرکت برای روزی ضروری است (توصیه به تلاش و حرکت برای کسب روزی).

۲۰- پاسخ: گزینه ۱

در گزینه ۱ سخن از این است که گوشه‌نشینی و عزلت سبب کمال و بلندمرتگی است. در سایر گزینه‌ها مفهوم مشترک این است که فروتنی و تواضع سبب بلندمرتگی است.

۲۱- پاسخ: گزینه ۴

مفهوم آیه شریفه صورت سوال «مدارا با دشمن» است و با نرمی و ملایمت رفتار کردن. در گزینه ۴ نیز این مفهوم دیده می‌شود. مفهوم سایر گزینه‌ها:

گزینه ۱: توصیه به نرم سخن گفتن / کسی با نرمی سخن می‌گوید سخن تلخ نمی‌شنود.

گزینه ۲: ناراحت بودن کاووس و با نرمی و ملایمت سخن گفتن او با سیاوش

گزینه ۳: قدرتمندان و زبردستان در هنگام توانایی رحم و مروت نمی‌کنند همان طور که آسیا تا می‌تواند به سنگ زیرین زور می‌آورد.

■ گزینه ۱ هم کاملاً با بیت سوال هم‌مفهوم است.

۲۲- پاسخ: گزینه ۲

برای رسیدن به پاسخ تک‌تک ابیات را بررسی می‌کنیم:

(الف) از وطن بیرون نیایید و به غربت روی نیارید تا به سختی نیفتید (وطن را بر غربت برگزیدن).

(ب) نشاط غربت، علاقه به وطن را از بین نمی‌برد. (وطن را بر غربت برگزیدن) / حب‌الوطن

(ج) این دنیا شایسته وطن کردن نیست و باید از آن عبور کنیم (دید ظاهر بینانه: در جایی وطن نکردن و دل بسته به وطن نبودن!).

(د) جان‌بازی در راه وطن

مشاهده می‌کنید که تقابلی بین مفاهیم وجود ندارد. بیت «الف» و «ب» هم‌مفهوم هستند. بیت «د» هم به نوعی اندک اشتراکی با بیت «ب» دارد و بیت «ج» هم در فضایی متفاوت است و ربطی به وطن ندارد. پس باید به نوعی دیگر به ابیات نگاه کنیم. در گزینه‌ها فقط تنها جواب قابل قبول بیت «ب» و «ج» است. چگونه؟ طراح از بیت «ج» این مفهوم را استنباط کرده‌است که خاک ماتمکده است و وطن کردن در آن ناپسند است پس به طور کلی باید از وطن و یک‌جا ماندن دوری کرد و وطن مایه ماتم است، پس به نوعی با بیت «الف» تقابل دارد.



۲۳- پاسخ: گزینه ۱

در گزینه ۱ مفهوم اصلی باقی گذاشتن نام نیک پس از مرگ است در حالی که در سایر گزینه‌ها سخن از این است که نتیجه عمل هر کس به خود او بازمی‌گردد و به نوعی هر چه کنی به خود کنی و از ماست که بر ماست.

۲۴- پاسخ: گزینه ۳

در بیت سوال و گزینه‌های ۱، ۲ و ۴ سخن از این است که خداوند به هر کس متناسب با شایستگی و استحقاق او عطا کرده است. در گزینه ۳ این مفهوم دیده نمی‌شود و بر روزی رسانی خداوند تاکید شده است. (هر چقدر فکر می‌کنم چرا این بیت برای این سوال انتخاب شده، عقلم به جایی نمی‌رسد!)

۲۵- پاسخ: گزینه ۴

در گزینه ۴ همانند بیت صورت سوال سخن از این است که مرگ با عزت از زندگی در ننگ بهتر است.

مفهوم سایر گزینه‌ها:

گزینه ۱: بمیرم بهتر است تا مورد سرزنش دشمنان قرار بگیرم؛ دلم را بردی و من را عاشق کردی، مرا بکش زیرا نمی‌خواهم مورد شماتت دشمنان قرار بگیرم.

گزینه ۲: مرگ اختیاری

گزینه ۳: دل‌نباستن به جهان فانی

زبان عربی

۲۶- پاسخ: گزینه ۲

إلی: به سوی (رد گزینه‌های ۱ و ۴) / رسولاً: پیامبری (رد گزینه‌های ۱ و ۴) / عصی: نافرمانی کرد (رد گزینه ۱) / الزسول: آن رسول (رد گزینه‌های ۱ و ۳)

۲۷- پاسخ: گزینه ۲

ک: مانند (رد گزینه‌های ۱ و ۳) / صحة الإنسان: سلامتی انسان (رد گزینه‌های ۳ و ۴) / لایمکن: امکان ندارد (رد سایر گزینه‌ها)

۲۸- پاسخ: گزینه ۴

نفس: همان (رد گزینه‌های ۱ و ۲) / کتا نذهب: می‌رفتیم (رد گزینه‌های ۲ و ۳) / من قبل: از قبل (رد سایر گزینه‌ها) / دائماً: همیشه (رد گزینه ۱)

۲۹- پاسخ: گزینه ۳

یؤمن: ایمان داشته باشد (رد گزینه‌های ۲ و ۴) / لاشک: بی‌شک (رد گزینه‌های ۲ و ۴) / قد إستطاع: توانسته است (رد سایر گزینه‌ها) / آن یوصل: برساند (رد گزینه‌های ۱ و ۲)

۳۰- پاسخ: گزینه ۲

الإحتفاظ بالوحدة: حفظ وحدت (رد گزینه ۳) / لأمتنا المفکرة: برای امت متفکر ما (رد سایر گزینه‌ها) / ولكن: ولی (رد گزینه‌های ۱ و ۳) / عملاءهم: مزدوران خود (رد سایر گزینه‌ها)

۳۱- پاسخ: گزینه ۳

یری: می‌بیند (رد سایر گزینه‌ها) / ک: همچون (رد گزینه ۴) / قمة الجبل: قله کوه (رد گزینه‌های ۱ و ۲) / يراه: او را ... می‌بیند (رد گزینه ۱)

۳۲- پاسخ: گزینه ۱

رجال هاتین: مردان این (رد سایر گزینه‌ها) / کان ینهبون: به یغما می‌برند (رد گزینه‌های ۲ و ۳) / الناس: مردم (رد گزینه‌های ۲ و ۴) / ذلک: آن (رد گزینه ۲)

۳۳- پاسخ: گزینه ۳

بررسی سایر گزینه‌ها:

(۱) کان ... آلف: تألیف کرده بود

(۲) للاعبی: بازیکنان ... دارند

(۴) إن: اگر

۳۴- پاسخ: گزینه ۱

بالحلم: با بردباری / یکنظر الأنصار: یاران زیاد می‌شوند

۳۵- پاسخ: گزینه ۴

کشاورز: الفلاح (رد گزینه‌های ۱ و ۲) / محصول: المحصول (رد گزینه‌های ۱ و ۳)



■ ترجمه متن:

«انسان نمونه‌ای که برای پیروزی تلاش می‌کند انسانی است که به عالم مانند یک میدانی که در آن به غیر از حرکت و نشاط دیده نمی‌شود نگاه می‌کند؛ چرا که سستی و سکون و بی‌حرکتی مساوی مرگ است و هر موجودی که می‌خواهد پیروز شود ناچار است با عالم به عنوان یک مجموعه‌ای که در آن هم بالا هست هم پایین مواجه شود و هیچ چاره‌ای نیست که بخواهد از این دو فرار کند و امکان ندارد یکی را انتخاب کند و از یکی چشم‌پوشی کند! سختی‌هایی که سر راه طالب قرار می‌گیرند به‌طور مثال آن‌هایی هستند که کم یا زیاد یا مشابه در راه دیگران واقع می‌شوند! پس هرکس نفسش فراخ باشد زندگی را با آنچه در آن است، بدون زجر می‌پذیرد ولی هرکس زندگی‌اش بزرگ‌تر از وی باشد و کسی که شأن خود را کوچک کند پس زندگی بر او غلبه می‌کند پس در این هنگام این انسان با یأس زندگی می‌کند و دیگران را به دلیل اینکه آن‌ها در راه برآورده کردن نیازهایش نبودند لعن می‌کند!»

۳۶- پاسخ: گزینه ۱

(۱) زندگی با فرزندان انسان به صورت مشابه، مواجه می‌شود!

(۲) مقدار سختی‌ها با تمام فرزندان بشر مساوی است!

(۳) رخوت و نزول و صعود از چیزهایی است که از آن‌ها در زندگی گریزی نیست!

(۴) مایوس در حالی که درباره برآورده کردن نیازهای دیگران فکر می‌کند، زندگی می‌کند!

۳۷- پاسخ: گزینه ۴

(۱) نزول و صعود از اسباب انسان نمونه برای رسیدن به بزرگی است!

(۲) هرکس نفسش با وسعت باشد پس سختی‌ها را نمی‌بیند، مگر در راهش فقط!

(۳) هر سختی‌ای فقط در راه انسان مایوس وجود دارد!

(۴) کسی که زندگی را با آنچه در آن است قبول می‌کند، احساس سختی نمی‌کند!

۳۸- پاسخ: گزینه ۱

ترجمه صورت سؤال: «چه کسی است که پیروزی همراهش است؟»

(۱) کسی که زندگی بر او چیره می‌شود!

(۲) کسی که زندگی را فقط در یک وجه نمی‌بیند!

(۳) کسی که فقط به وقوع آنچه دوست دارد فکر نمی‌کند!

(۴) کسی که نشاط را از سنت‌های الهی می‌بیند!

۳۹- پاسخ: گزینه ۴

ترجمه صورت سؤال: «سختی‌هایی که بر سر راه طالب قرار می‌گیرد، همان‌هایی است که بر سر راه دیگران قرار می‌گیرد!»

(۱) پیروزی برای کسی است که نمی‌خواهد!

(۲) شاید سختی فردا آسان شود!

(۳) دنیا دو روز است روزی با تو و روزی علیه تو!

(۴) دنیا پوشیده از بلایا است!

۴۰- پاسخ: گزینه ۲

جواب شرط ← فعل شرط

۴۱- پاسخ: گزینه ۴

علی وزن «تفعیل» ← علی وزن «تفعیل»

۴۲- پاسخ: گزینه ۲

مصدر «مطالَبَة» ← مصدر «طلب»

۴۳- پاسخ: گزینه ۴

«المسافرین» جمع مذکر سالم و «واقفین» اسم فاعل مجزء هستند.

۴۴- پاسخ: گزینه ۳

(۱) شبانه حرکت کرد: حرکت در شب (نه در صبح)!

(۲) مرداب: جایی که آب‌ها در آن باشند و بوی آب‌های آن بد باشد!

(۳) ابر: نوعی ابر است که فقط از آن باران می‌بارد!

(۴) تیم: گروهی از افراد که یک هدف دارند!

۴۵- پاسخ: گزینه ۳

ساعت یک ربع به دوازده می‌باشد. اما گزینه ۳ «یازده و نیم» است.

۴۶- پاسخ: گزینه ۴

بررسی گزینه‌ها:

(۱) أحسن

(۳) أوسط- خیر

(۴) أفضل- ألین- أَلطف

۴۷- پاسخ: گزینه ۱

«ل» امر به معنی «باید» می‌باشد که فقط در گزینه‌های ۱ این «ل» را داریم.

در سایر گزینه‌ها «ل» بیان سبب (تعلیل) داریم.



۴۸- پاسخ: گزینه ۲

ریشه فعل گزینه‌ها:

(۱) (غ ن ی) (۲) (ن ف ع) (۳) (ح ز ن) (۴) (ب ن ی)

۴۹- پاسخ: گزینه ۱

بعد از ادوات شرط دو فعل داریم که در گزینه ۱ این مسئله رعایت شده است. دقت داشته باشید که در گزینه ۲ «ما» نفی، در گزینه ۳ نیز «ما» نفی است. در گزینه ۴ «ما» اصلاً بر سر فعل نیامده است.

۵۰- پاسخ: گزینه ۳

در سایر گزینه‌ها «إكراماً»، «تأديباً» و «رغبة» مفعول مطلق هستند.

فرهنگ و معارف اسلامی

۵۱- پاسخ: گزینه ۱

در آیه صورت سؤال توجه به دنیا (توجه به اهداف فرعی) و بی‌بهرگی از آخرت (غفلت از اهداف اصلی) آمده است که این مطلب فقط در گزینه ۱ به وضوح بیان شده است.

۵۲- پاسخ: گزینه ۲

صورت سؤال اشاره به گفت‌وگوی میان شیطان و گناهکار در قیامت می‌نماید که شیطان با بیان عبارت «من فقط شما را دعوت کردم و خودتان پذیرفتید. مرا سرزنش نکنید و خود را سرزنش کنید» اشاره به اختیار انسان دارد و بیان می‌کند که عامل اصلی گناه اختیار انسان است و عوامل بیرونی فقط زمینه‌ساز گناه هستند.

۵۳- پاسخ: گزینه ۱

قسمت اول گزینه‌های ۳ و ۴ اشاره به ضرورت در پرتو و عدل دارند اما «آفرینش نخستین انسان» نشان‌دهنده امکان معاد است. دقت کنید که نمایش قدرت الهی در زنده شدن مردگان یا همان خلقت مجدد استخوان‌ها مشهود است که در گزینه ۱ به آن اشاره شده است.

۵۴- پاسخ: گزینه ۴

﴿یوم یبعثون﴾ همان قیامت است.

دقت کنید که گزینه ۱ به اعمال فرشتگان در دنیا اشاره دارد و گزینه ۲ هم به خوردن مال یتیم در دنیا اشاره می‌کند و گزینه ۳ بیانگر درخواست گناهکاران از خدا در برزخ است. اما گزینه ۴ بیانگر شهادت اعضای بدن در قیامت می‌باشد.

۵۵- پاسخ: گزینه ۳

بررسی سایر گزینه‌ها:

(۱) ای کاش دوست بد انتخاب نمی‌کردیم چون او ما را از یاد خدا بازداشت.

(۲) ای کاش همراه و هم‌مسیر پیامبر بودیم.

(۴) چنین حسرتی نمی‌خورند.

۵۶- پاسخ: گزینه ۱

اشاره به حدیث علوی تحت عنوان (مراقبت از عهد) می‌نماید که می‌فرمایند: «گذشت ایام آفاتی دارد که موجب از هم‌گسیختگی تصمیم‌ها و کارها می‌شود.»

۵۷- پاسخ: گزینه ۲

دستیابی به اهداف بزرگ و موفقیت انسان، ثمره تقوا است. تقوا هم نتیجه روزه است که آیه گزینه ۲ به آن اشاره دارد.

۵۸- پاسخ: گزینه ۳

تبرج که به معنای عدم رعایت عفاف در آراستگی است به نظر قرآن کاری جاهلانه است.

از طرفی دور شدن از عفاف موجب غفلت انسان از اهداف اصلی زندگی می‌شود.

۵۹- پاسخ: گزینه ۴

قسمت اول چون به انسان اشاره می‌نماید و اکسیر حیات انسان یعنی همان حیات روح او را می‌خواهد عبارت «استجیبوا لله و للرسول» درست است.

قسمت دوم اشاره به حیات مادی دارد که توسط آب انجام می‌شود و فایده آن حیات و زندگی در جهان مادی «لنحی به بلده...» می‌باشد.

۶۰- پاسخ: گزینه ۴

گفتار کسانی که در الهی بودن قرآن شک دارند = قرآن افترای پیامبر ﷺ به خداوند است.

مرحله آغازین تحدی = تحدی در حد یک کتاب است که عبارت «علی ان یاتوا بمثل هذا القرآن...» به آن اشاره دارد.

۶۱- پاسخ: گزینه ۲

به حدیث شریف «أئی تارک فیکم الثقلین کتاب الله و عترتی اهل بیتی ما ان تمسکتهم بهما لن تضلوا ابدا (تمسک به ثقلین راه مصونیت ابدی از گمراهی است) و انهما لن یفترقا (جدا نشدن قرآن و اهل بیت از یکدیگر و اینکه امام و قرآن، لازم و ملزوم یکدیگرند) حتی...» توجه کنید.



۶۲- پاسخ: گزینه ۳

پیامبر ﷺ می فرمود: اگر در بحبوحه جنگ، یکی از مشرکان خواست تا در مورد حقیقت اسلام مطالبی بداند، او در پناه اسلام است تا کلام خدا را بشنود، اگر اسلام را پذیرفت، او هم برادر دینی شماست و اگر قبول نکرد، او را به جایی که احساس امنیت می کند، برسانید و پس از آن از خدا برای غلبه بر او یاری بجوید.

۶۳- پاسخ: گزینه ۱

«انقلبتم علی اعقابکم» بیانگر هشدار قرآن درباره بازگشت به جاهلیت است که امیرالمومنین ﷺ با روشن بینی و درک عمیق خود مصادیق این بازگشت به جاهلیت را این گونه پیش بینی کردند که: به زودی پس از من، زمانی فرا می رسد که در آن زمان، چیزی پوشیده تر از حق و آشکارتر از باطل و رایج تر از دروغ بر خدا و پیامبرش نباشد. نزد مردم آن زمان، کالایی کم بهتر از قرآن نیست، وقتی که بخواهد به درستی خوانده شود و کالایی رایج تر و فراوان تر از آن نیست، آنگاه که بخواهند به صورت وارونه و به نفع دنیا طلبان معنایش کنند. در آن ایام، در شهرها، چیزی ناشناخته تر از معروف و خیر و شناخته شده تر از منکر و گناه نیست.»

۶۴- پاسخ: گزینه ۴

آغاز امامت امام زمان (عج) از سال ۲۶۰ ه. ق است و پایان غیبت صغری با نامه امام به چهارمین نائب خاص تمام یافت.

۶۵- پاسخ: گزینه ۱

امام علی ﷺ «نه لیس لانفسکم ثمن الا الجنة» (ارزش و بهای جان انسان بهشت است) فلا تبعوها الا بها (خود را به کمتر از آن نفروشید) در حدیث دیگری از امیرالمومنین ﷺ می خوانیم: «خالق جهان در نظر آنان بزرگ است. از این جهت، غیر خدا در نظرشان کوچک است.»

۶۶- پاسخ: گزینه ۴

از جدول صفحه ۱۵۴، معیارهای همسر شایسته طرح شده است.

۶۷- پاسخ: گزینه ۲

آیه شریفه صورت سؤال بیانگر فقر ذاتی موجودات در پیدایش است و بیت گزینه ۲ هم اشاره به مقدمه دوم می نماید «هرچیز که وجودش از خودش نیست باید وجود را از کسی بگیرد که ذاتاً موجود است.»

۶۸- پاسخ: گزینه ۳

دقت کنید که آیه صورت سؤال توحید در ولایت را گفته و ائمه در مسیر و مجرای خدا ولی ما هستند و گزینه ۳، ویژگی های ولی و سرپرست مؤمنین را نشان می دهد.

۶۹- پاسخ: گزینه ۲

معلول: «لا تتخذوا عدوی و عدوکم اولیا تلقون الیهم بالموده» = با دشمنان خدا و مسلمین، مودت یا همان مهربانی نداشته باشید. علت: «و قد کفروا بما جاکم من الحق» = چون آن ها کافر هستند.

۷۰- پاسخ: گزینه ۴

دقت کنید که پاسخ به نیازهای برتر تضمین کننده سعادت انسان است و اخلاص یا همان قرار دادن زندگی در مسیر خدا «تقوموا لله» هم موجب سعادت مندی انسان می شود. بنا بر متن کتاب و درس ۱ یازدهم، تباهی عمر در سایه عدم شناخت هدف زندگی حاصل می شود.

۷۱- پاسخ: گزینه ۳

علل طولانی: دارای نقش وابسته در مرتبه های مختلف و غیرمستقل هستند.

۷۲- پاسخ: گزینه ۱

صورت سؤال اشاره به سنت امداد عام الهی برای دنیا طلبان دارد.

بررسی گزینه ها:

(۴) امداد و استدراج

(۳) سبقت رحمت بر غضب

(۲) ابتلاء

(۱) امداد عام

۷۳- پاسخ: گزینه ۳

قسمت اول: ناامید کردن از رحمت الهی است.

قسمت دوم: تسویف و تأخیر در توبه سبب عادت به گناه می شود.

۷۴- پاسخ: گزینه ۳

اشرافی گری، تجمل گرایی برخی مسئولین و فساد اداری و مالی، یکی از مهم ترین عوامل عقب ماندگی اقتصادی و فاصله طبقاتی است که علاوه بر آثار منفی اقتصادی، باعث بی اعتمادی عمومی و رواج تجمل گرایی و مصرف گرایی در میان مردم می شود. بنابراین، بر مسئولین و مدیران کشور واجب است که از این شیوه زندگی اجتناب کنند و با اسوه قرار دادن خود، دیگران را به سوی یک اقتصاد سالم دعوت کنند. مجموعه افراد جامعه نیز باید با پیروی از پیامبر اکرم ﷺ و امر به معروف و نهی از منکر روابط اقتصادی را سالم نگه دارند.

۷۵- پاسخ: گزینه ۲

هدف از مقابله سپاه اسلام به فرماندهی زهره بن عبدالله و سپاه ساسانیان به فرماندهی رستم فرخزاد، تلاش برای برقراری معیار چهارم تمدن اسلامی یعنی عدالت اجتماعی بوده است که آیه گزینه ۲ آن را نشان می دهد.



زبان انگلیسی

۷۶- پاسخ: گزینه ۱

ترجمه: بعد از اینکه جسد همسرش را شناسایی کرده بود، پلیس‌ها از او خواستند تا متعلقات شخصی همسرش را جمع آوری کند.
نکته: به دلیل وجود قید **after** چون عملی بعد از عمل دیگر در گذشته رخ داده است، آن عمل زودتر را در قالب ماضی بعید می‌آوریم.

۷۷- پاسخ: گزینه ۳

ترجمه: در بعضی از گونه‌های ماهی، این جنس نر است که وظیفه مراقبت کردن از بچه‌ها را انجام می‌دهد، نه جنس ماده.
نکته: بعد از حرف اضافه همواره به فعل **ing** دار نیاز داریم که همان اسم مصدر است.

۷۸- پاسخ: گزینه ۳

ترجمه: بیشتر پیشنهادات مطرح شده در جلسه خیلی مفید نبودند.
نکته: در اینجا نیاز به موصول داریم تا کلمه (پیشنهاد) را توصیف کند و چون حالت مجهول دارد بعد از موصول نیاز به فاعل نداریم.

۷۹- پاسخ: گزینه ۴

ترجمه: چون نقاشی ارتباط بسیار نزدیکی با روابط میان افراد دارد، احتمالاً قدیمی‌ترین شکل هنری است که به وجود آمده است.
نکته: چون در این تست نقاشی را با تمام هنرهای دیگر مقایسه می‌کنیم، صفت برترین جواب این تست است.

۸۰- پاسخ: گزینه ۲

ترجمه: در ۲۶ آگوست، او به آزمایشگاهش برگشت و روز بعد آن آزمایشاتش راجع به لامپ الکتریکی‌اش را شروع کرد.

(۱) نسل‌ها (۲) آزمایشات (۳) ترکیبات (۴) اختراعات

۸۱- پاسخ: گزینه ۱

ترجمه: آن مغازه همچنین کارهای هنری مانند: سفال، شیشه و وسایل تزئینی خانگی که توسط بیش از ۸۰ هنرمند ساخته شده است را می‌فروشد.

(۱) سفال (۲) گنج (۳) محصول (۴) ابزار، اسباب

۸۲- پاسخ: گزینه ۲

ترجمه: به منظور یافتن ایده ناب برای باغچه خودت چه راهی بهتر از اینکه باغچه دیگران را ببینی؟

(۱) راه حل (۲) الهام، ایده ناب (۳) تجربه (۴) تصور

۸۳- پاسخ: گزینه ۱

ترجمه: رئیس آتش‌نشانی از تیمش دفاع کرد و گفت که آن‌ها نهایت تلاش‌شان را کردند تا جان آن دختر را نجات دهند.

(۱) دفاع کردن (۲) مصرف کردن (۳) هشدار دادن (۴) انتقال دادن

۸۴- پاسخ: گزینه ۱

ترجمه: آیتم‌های منوی رستوران از غذاهای چینی مانند هات پات و دامپلینگز تا انواع پاستای ایتالیایی متغیر است.

(۱) متغیر بودن (۲) انتخاب کردن (۳) توسعه دادن، گسترش دادن (۴) تولید کردن

۸۵- پاسخ: گزینه ۳

ترجمه: خیلی از والدین احساس می‌کنند که می‌توانند در خانه آموزش مناسب‌تری ارائه دهند.

(۱) صادق (۲) جسمی (۳) مناسب (۴) تکراری

۸۶- پاسخ: گزینه ۴

ترجمه: چیزی که مدارس در مورد یک موضوع خاص و در یک سطح مشخص آموزش می‌دهند هنوز هم به شکل گسترده‌ای در میان ایالات و کشورها متغیر است.

(۱) به طور ناگهانی (۲) در حقیقت (۳) به طور کم‌کم، تدریجی (۴) به طور گسترده

۸۷- پاسخ: گزینه ۳

ترجمه: «اد» بیشتر رفیق‌هایش را در باشگاه دید. الان هفته‌ای یک بار آن‌ها جمع می‌شوند و با دوچرخه‌سواری در اطراف شهر با هم تمرین می‌کنند، همان طور که ضرب‌المثل داریم **کبوتر با کبوتر، باز با باز**.

(۱) کار نیکو کردن از پر کردن است.

(۲) باد آورده را باد می‌برد.

(۳) کبوتر با کبوتر، باز با باز

(۴) دو فکر بهتر از یک فکر است. (هر سری عقلی دارد.)



■ ترجمه Cloze Test:

وقتی که شما قرار است در رابطه با یک کتاب صحبت کنید لازم است که به دقت برای انجام آن آماده شوید. ابتدا باید کتابی را انتخاب کنید که از خواندن آن لذت ببرید و آن را خوب درک کنید. شما صحبت بهتری خواهید داشت اگر در رابطه با آنچه که صحبت می کنید احساس راحتی کنید. بعد از این که شما کتاب را انتخاب کردید در رابطه با آنچه می خواهید بگویید نکته برداری کنید. از برگه های یادداشت کوچک یا تکه های کاغذ استفاده کنید. سپس بر روی صحبت کردن از روی یادداشت ها تمرین کنید تا زمانی که بتوانید بدون خواندن یادداشت ها و بدون مکث زیاد صحبت کنید. حال باید زمان بندی کنید تا مطمئن شوید که صحبت شما بیش از حد طولانی یا کوتاه نباشد. در صورت لزوم سخن خود را تعدیل کنید تا به زمان بندی درستی برسید. در نهایت صحبت خود را با یک دوست تمرین کنید یا آن را ضبط کنید تا بتوانید به آن گوش دهید.

۸۸- پاسخ: گزینه ۲

توضیح: در این تست نیاز به یک حرف ربط داریم و چون فعل قبل گذشته است فعل بعدی نیز باید گذشته باشد.

۸۹- پاسخ: گزینه ۴

(۱) تجدیدپذیر (۲) داوطلبانه (۳) متمایز، برجسته (۴) راحت

۹۰- پاسخ: گزینه ۴

توضیح: جمله ربطی به زمان گذشته ندارد زیرا در ادامه آن زمان حال آمده است و این تست کاربرد زمان حال کامل است.

۹۱- پاسخ: گزینه ۳

(۱) تعریف (۲) دلیل (۳) مکث (۴) نکته

۹۲- پاسخ: گزینه ۱

توضیح: به دلیل وجود حرف ربط OF عبارت بعد از آن باید با عبارت قبل از آن برابر باشد.

■ ترجمه درک مطلب ۱:

من یک هوادار واقعی برای تلاش برای (حفظ) محیط زیست هستم و این ماه موعد ساعت سالانه زمین (بودجه بزرگ جهانی برای طبیعت) است. ساعت زمین رویدادی است که شما لامپ ها و برق غیر ضروری را بین ساعت ۸ تا ۹ شب خاموش می کنید و چیزهایی مثل تلویزیون، کامپیوتر و وسیله بازی تان. هرچند، شما تنها در خانه در تاریکی برای یک ساعت نمی نشینید بلکه مردم در گروه هایی جمع می شوند و بدون استفاده از برق خوش می گذرانند. کارهایی مثل رقصیدن، آتش بازی و برنامه های موسیقی محبوب هستند و شرکت در آن بسیار لذت بخش است. بسیاری از افراد سرشناس در رویداد ساعت زمین شرکت می کنند و امسال بسیار مهم است چراکه دهمین سالگرد این برنامه است. رویداد ساعت زمین تنها مربوط به صرفه جویی در مصرف برق نیست. افرادی که در این زمینه فعالیت دارند جنگلی را در اوگاندا کاشته اند، صفحه های خورشیدی در هندوستان ساخته اند و قانونی را در آرژانتین برای حفاظت از دریا تصویب کرده اند.

من در ۵ سال اخیر هر ساله در رویداد ساعت زمین شرکت کرده ام و بخشی از فعالیت های بسیاری در مدرسه و دانشگاه بوده ام. سال گذشته، برای مثال دانشگاه من یک سینمای پدال زنی (دوچرخه ای) در محیط باز داشت. در سینمای پدال زنی (دوچرخه ای)، تنها راه برای ادامه تماشای فیلم رکاب زدن دوچرخه تان است. اگر همه توقف کنند، صفحه نمایش خاموش می شود! خوشبختانه تعداد ما آن قدر زیاد بود که کمک می کرد تا تماشای فیلم ادامه پیدا کند و ما این کار را نوبتی انجام می دادیم. هرچند بیرون در شب بسیار سرد بود، اما برای کسانی که رکاب نمی زدند شکلات داغ و پتو داشتیم. هر که آنجا بود، لذت بسیاری می برد.

۹۳- پاسخ: گزینه ۱

ترجمه: هدف اصلی نویسنده این متن چیست؟

(۱) معرفی یک رویداد خاص

(۲) مقایسه بعضی فعالیت های سرگرم کننده

(۳) پیدا کردن سرآغاز رویداد ساعت زمین

(۴) توصیف کردن بعضی راه های صرفه جویی در انرژی

۹۴- پاسخ: گزینه ۳

ترجمه: طبق متن مردمی که در ساعت زمین شرکت می کنند

(۱) به طور خاص علاقه مند به محافظت کردن طبیعت در اوگاندا، هند و آرژانتین هستند.

(۲) بین ساعت ۸ و ۹ شب نباید بیرون بمانند.

(۳) از برق کمتری برای یک دوره مشخص زمانی استفاده می کنند.

(۴) تمام چراغ ها را برای یک ساعت خاموش می کنند.

توضیح: گزینه ۴ به این دلیل غلط است که گفته تمام چراغ ها در صورتی که در متن گفته همه چراغ های غیر ضروری.



۹۵- پاسخ: گزینه ۴

ترجمه: در متن اشاره می‌شود که در سینمای پدالی

- (۱) صفحه نمایش چند دفعه خاموش شد.
- (۲) همه نمی‌دانستند که چگونه رکاب بزنند.
- (۳) نویسنده بایستی دوچرخه‌اش را بدون توقف رکاب می‌زد.
- (۴) سرما باعث نشد که کسی احساس ناراحتی کند.

۹۶- پاسخ: گزینه ۴

کدام یک از گزینه‌های زیر بهترین توصیف را از گرایش نویسنده به ساعت زمین دارد؟

- (۱) آزرده‌خاطر (۲) نامطمئن (۳) متعجب (۴) سرگرم

■ ترجمه درک مطلب ۲:

چه تعداد سیاره در کهکشان ما وجود دارد؟ پاسخ‌گویی به این سؤال سخت است. آیا سیارات دیگری هستند که در آن‌ها حیات وجود داشته باشد؟ این دقیقاً همان چیزی است که مأموریت کپلر امید دارد که آن را کشف کند. ناسا تلسکوپ فضایی کپلر را که برای یافتن سیارات قابل زندگی طراحی شده بود در سال ۲۰۰۹ به فضا پرتاب کرد. تاکنون این تلسکوپ پنج سیاره جدید به اندازه زمین در ماورای منظومه شمسی مان کشف کرده است. این سیارات گرم‌تر از زمین هستند و تا آنجا که می‌دانیم بسیار گرم‌تر از آن است که بتوان بر روی آن زندگی کرد. تیم کپلر پیش‌بینی می‌کند که آن‌ها حداقل ۳ سال (و احتمالاً بیشتر) برای یافتن یک سیاره به مانند زمین وقت نیاز خواهند داشت. ساده‌ترین ملزومات برای اینکه یک سیاره قابل زندگی باشد (زندگی بر اساس کربن، مانند زمین) این است که آنجا آب مایع (نه یخ‌زده یا گاز) وجود داشته باشد. بنابراین فاصله سیاره از خورشید و در نتیجه دما مهم هستند. همچنین لازم است میزان مناسبی از هوا در آنجا وجود داشته باشد. اگر یک سیاره به اندازه مریخ (نصف اندازه زمین) کوچک باشد، گرانش ضعیف آن به معنای آن خواهد بود که نمی‌تواند دربردارنده مولکول‌های هوا باشد. اگر یک سیاره به اندازه نپتون (چهار برابر اندازه زمین) باشد، گرانش بسیار قوی و هوای بیش از اندازه‌ای دارد. بنابراین اندازه نیز مهم است.

هزینه مأموریت تقریباً ششصد میلیون دلار است. طبق برنامه‌ریزی قرار است این تلسکوپ تا سال ۲۰۱۳ به مشاهده خود ادامه دهد اما این زمان می‌تواند تمدید شود. آیا ما ناراحت خواهیم شد اگر بفهمیم در کهکشانمان تنها هستیم یا خوشحال خواهیم شد اگر بفهمیم که کهکشانمان را با گونه‌های دیگری از حیات شریک هستیم؟

۹۷- پاسخ: گزینه ۲

ترجمه: عمده متن راجع به چه چیزی بحث می‌کند؟

- (۱) ویژگی‌های پنج سیاره هم‌اندازه زمین
(۲) تلاشی برای پیدا کردن سیارات مثل زمین
(۳) منظومه شمسی ما و سیارات آن
(۴) درست کردن یک تلسکوپ فضایی

۹۸- پاسخ: گزینه ۲

ترجمه: متن نشان می‌دهد که مأموریت کپلر

- (۱) به وسیله یک مأموریت فضایی دیگر الهام گرفته شد.
- (۲) بعد از آن که شروع شد فوراً تمام نشد.
- (۳) به نظر نمی‌رسید که مانند بقیه مأموریت‌های فضایی موفق باشد.
- (۴) سیاراتی را پیدا کرد که هم‌دما با زمین بودند.

۹۹- پاسخ: گزینه ۱

ترجمه: کدام یک از گزینه‌های زیر بهترین توصیف را از عملکرد جمله خط کشیده شده پاراگراف ۲ دارد؟

- (۱) یک موقعیتی را توصیف می‌کند که شرط ذکر شده در جمله قبل را نمی‌تواند فراهم کند.
- (۲) تعریف لغتی که در جمله قبل آن است را انجام می‌دهد.
- (۳) یک راه‌حل برای مشکل توصیف شده در جمله قبل را فراهم می‌کند.
- (۴) از جمله قبل یک نتیجه می‌گیرد.

۱۰۰- پاسخ: گزینه ۳

ترجمه: در متن اطلاعات کافی برای پاسخ‌گویی به کدام سؤال وجود دارد؟

- (۱) چند سیاره در کهکشان ما وجود دارد؟
- (۲) چگونه ناسا می‌تواند هزینه مأموریت کپلر را کاهش دهد؟
- (۳) چه ویژگی‌هایی یک سیاره نیاز دارد تا بتواند زندگی را دربر بگیرد؟
- (۴) آیا ما ناراحت خواهیم شد اگر ما بفهمیم در کهکشانمان تنها هستیم یا خوشحال خواهیم شد اگر ما متوجه شویم که کهکشانمان را با گونه‌های دیگری از حیات شریک هستیم؟



ریاضیات

۱۰۱- پاسخ: گزینه ۴

اگر $x = \alpha$ ریشه معادله باشد، $x = -\alpha$ نیز ریشه معادله است. پس ریشه‌های معادله قرینه‌اند؛ بنابراین مجموع آن‌ها صفر است؛ یعنی $S = 0$. حال دقت کنید که با فرض $x^2 = t \geq 0$ می‌توان معادله را به صورت زیر بازنویسی کرد:

$$t^2 - 7t - 5 = 0 \xrightarrow{(*)} P' = -5 < 0$$

یعنی این معادله دو ریشه مختلف‌العلامت مانند $t_1 > 0$ و $t_2 < 0$ دارد، پس:

$$\begin{cases} x^2 = t_1 > 0 \Rightarrow x_{1,2} = \pm\sqrt{t_1} \\ x^2 = t_2 < 0 \Rightarrow x \notin \mathbb{R} \end{cases} \Rightarrow \begin{cases} x_1 + x_2 = 0 \Rightarrow S = 0 \\ P = x_1 x_2 = \sqrt{t_1} \times (-\sqrt{t_1}) = -t_1 \Rightarrow P^2 = t_1^2 \end{cases}$$

پس باید مربع ریشه مثبت معادله (*) را بیابیم. داریم:

$$t^2 - 7t - 5 = 0 \Rightarrow t = \frac{7 \pm \sqrt{49 + 20}}{2} = \frac{7 \pm \sqrt{69}}{2} \Rightarrow t_1 = \frac{7 + \sqrt{69}}{2} \Rightarrow P^2 = \frac{1}{4}(49 + 69 + 14\sqrt{69}) = \frac{59 + 7\sqrt{69}}{2}$$

$$2P^2 - 3SP + 2S = 59 + 7\sqrt{69} - 0 + 0 = 59 + 7\sqrt{69}$$

بنابراین:

۱۰۲- پاسخ: گزینه ۳

$$A = \left| \begin{matrix} \log 5 & \log 2 \\ \log 2 & \log 5 \end{matrix} \right| = (\log 5)^2 - (\log 2)^2 = (\log 5 + \log 2)(\log 5 - \log 2) = \log 10 \times \log \frac{5}{2} = \log \frac{5}{2}$$

ابتدا دقت کنید که:

ضمناً $\log_b a = \frac{\log a}{\log b}$ پس معادله را می‌توان به صورت زیر نوشت:

$$\log \frac{5}{2} \times \frac{\log(3x-2)}{\log \frac{5}{2}} = 1 \Rightarrow \log(3x-2) = 1 \Rightarrow 3x-2 = 10 \Rightarrow x = 4$$

۱۰۳- پاسخ: گزینه ۴

ابتدا دقت کنید که $147 = 3 \times 7^2 = 3 \times 21^2$ و $1323 = 3^3 \times 7^2 = 3 \times 21^2$ پس می‌توان نوشت:

$$\log_{21} 147 = \log_{21} \frac{21^2}{3} = \log_{21} 21^2 - \log_{21} 3 = 2 - \log_{21} 3$$

$$\log_{21} 1323 = \log_{21} 21^2 \times 3 = \log_{21} 21^3 + \log_{21} 3 = 3 + \log_{21} 3$$

$$(\log_{21} 3)^2 + (2 - \log_{21} 3)(3 + \log_{21} 3) = (\log_{21} 3)^2 + (4 - (\log_{21} 3)^2) = 4$$

بنابراین عبارت داده شده برابر است با:

۱۰۴- پاسخ: گزینه ۲

در نامعادله باید \geq بیاید.

به ازای $x > \frac{3}{2}$ مخرج همواره مثبت است. وقتی جواب، بازه $[2, 4]$ است، لازم است $x = 2$ و $x = 4$ ریشه‌های صورت باشند. $x = 4$ ریشه

$x = 2$ ریشه $x - 3\sqrt{x} + 2 = 0$ است؛ پس $x = 2$ ریشه $(m^2 - 1)x^2 - 4mx + 4 = 0$ است.

$$(m^2 - 1) \times 4 - 4m \times 2 + 4 = 0 \xrightarrow{+4} (m^2 - 1) - 2m + 1 = 0 \Rightarrow m^2 - 2m = 0 \Rightarrow m = 0, 2$$

حال دقت کنید که به ازای $m = 0$ نامعادله به صورت زیر است:

$$\frac{(-x^2 + 4)(x - 3\sqrt{x} + 2)}{2x - 3} \geq 0 \xrightarrow{x > \frac{3}{2}} \frac{(-x^2 + 4)(x - 3\sqrt{x} + 2)}{2x - 3} \geq 0 \Rightarrow \underbrace{(2-x)}_+ \underbrace{(2+x)}_+ \underbrace{(\sqrt{x}-1)}_+ \underbrace{(\sqrt{x}-2)}_+ \geq 0$$

$$\xrightarrow{x > \frac{3}{2}} 2 \leq x \leq 4$$

بنابراین $m = 0$ قابل قبول است.

دقت کنید که به ازای $m = 2$ داریم:

$$\frac{(3x^2 - 8x + 4)(x - 3\sqrt{x} + 2)}{2x - 3} \geq 0 \xrightarrow{x > \frac{3}{2}} \frac{(x-2)(3x-2)(\sqrt{x}-1)(\sqrt{x}-2)}{2x-3} \geq 0 \xrightarrow{x > \frac{3}{2}} x \in \left(\frac{3}{2}, 2\right] \cup [4, +\infty)$$

پس $m = 2$ قابل قبول نیست.



۱۰۵- پاسخ: گزینه ۲

$$\tan \alpha = \frac{2 \tan \frac{\alpha}{2}}{1 - \tan^2 \frac{\alpha}{2}} = \frac{2 \times \frac{1}{4}}{1 - \frac{1}{16}} = \frac{2}{15} = \frac{8}{15}, \quad \sin \alpha = \frac{2 \tan \frac{\alpha}{2}}{1 + \tan^2 \frac{\alpha}{2}} = \frac{2 \times \frac{1}{4}}{1 + \frac{1}{16}} = \frac{2}{17} = \frac{8}{17}, \quad \cos \alpha = \frac{\sin \alpha}{\tan \alpha} = \frac{\frac{8}{17}}{\frac{8}{15}} = \frac{15}{17}$$

پس:

$$\frac{\tan \alpha - \sin \alpha}{\sin \alpha - \cos \alpha} = \frac{\frac{8}{15} - \frac{8}{17}}{\frac{8}{17} - \frac{15}{17}} = \frac{\frac{16}{255}}{-\frac{7}{17}} = -\frac{16}{105}$$

۱۰۶- پاسخ: گزینه ۱

ضابطه تابع را ساده می‌کنیم:

$$f(\alpha) = 4 \sin \alpha (1 - 2 \sin^2 \alpha) + 2 \sin \alpha = 4 \sin \alpha - 8 \sin^3 \alpha + 2 \sin \alpha = 6 \sin \alpha - 8 \sin^3 \alpha = 2(3 \sin \alpha - 4 \sin^3 \alpha)$$

می‌دانیم $\sin^3 \alpha = 3 \sin \alpha - 4 \sin^3 \alpha$ ، پس:

$$f(\alpha) = 2 \sin 3\alpha$$

بنابراین:

$$\Rightarrow f\left(\frac{4\pi}{9}\right) = 2 \sin \frac{4\pi}{3} = 2 \sin\left(4\pi - \frac{\pi}{3}\right) = 2 \sin\left(-\frac{\pi}{3}\right) = 2 \times \frac{-\sqrt{3}}{2} = -\sqrt{3}$$

راه حل دوم:

به کمک رابطه تبدیل ضرب به جمع داریم:

$$f(\alpha) = 2(2 \sin \alpha \cos 2\alpha) + 2 \sin \alpha = 2(\sin 3\alpha + \sin(-\alpha)) + 2 \sin \alpha = 2 \sin 3\alpha \Rightarrow f\left(\frac{4\pi}{9}\right) = -\sqrt{3}$$

۱۰۷- پاسخ: گزینه ۴

معادله را بازنویسی و حل می‌کنیم:

$$2 \cos^2 \alpha \times 2 \cos^2 2\alpha \times 2 \cos^2 4\alpha = \frac{1}{8} \Rightarrow (\lambda \cos \alpha \cos 2\alpha \cos 4\alpha)^2 = \frac{1}{8} \Rightarrow \lambda \cos \alpha \cos 2\alpha \cos 4\alpha = \pm \frac{1}{2\sqrt{2}}$$

دقت کنید که:

$$\lambda \cos \alpha \cos 2\alpha \cos 4\alpha = \frac{2 \sin \alpha \cos \alpha}{\sin \alpha} \frac{(2 \sin 2\alpha \cos 2\alpha) \cos 2\alpha}{\sin 2\alpha} \cos 4\alpha = \frac{2 \sin 4\alpha \cos 4\alpha}{\sin \alpha} = \frac{\sin 8\alpha}{\sin \alpha}$$

پس باید دو معادله زیر را حل کنیم:

$$\langle 1 \rangle \frac{\sin 8\alpha}{\sin \alpha} = 1 \xrightarrow{\sin \alpha \neq 0} \sin 8\alpha = \sin \alpha \Rightarrow \begin{cases} \lambda \alpha = 2k\pi + \alpha \Rightarrow \alpha = \frac{2k\pi}{7} \\ \lambda \alpha = (2k+1)\pi - \alpha \Rightarrow \alpha = \frac{(2k+1)\pi}{9} \end{cases}$$

$$\Rightarrow \begin{cases} \alpha = 0, \pm \frac{2\pi}{7}, \pm \frac{4\pi}{7}, \pm \frac{6\pi}{7}, \dots \\ \alpha = \pm \frac{\pi}{9}, \pm \frac{2\pi}{9}, \pm \frac{4\pi}{9}, \pm \frac{5\pi}{9}, \pm \pi, \dots \end{cases}$$

توجه کنید که $\alpha = \pm \pi$ غیر قابل قبول است، زیرا: $\sin \alpha \neq 0$

$$\langle 2 \rangle \frac{\sin 8\alpha}{\sin \alpha} = -1 \xrightarrow{\sin \alpha \neq 0} \sin 8\alpha = -\sin \alpha = \sin(-\alpha) \Rightarrow \begin{cases} \lambda \alpha = 2k\pi - \alpha \Rightarrow \alpha = \frac{2k\pi}{9} \\ \lambda \alpha = (2k+1)\pi + \alpha \Rightarrow \alpha = \frac{(2k+1)\pi}{7} \end{cases}$$

$$\Rightarrow \begin{cases} \alpha = 0, \pm \frac{2\pi}{9}, \pm \frac{4\pi}{9}, \pm \frac{6\pi}{9}, \pm \frac{8\pi}{9}, \dots \\ \alpha = \pm \frac{\pi}{7}, \pm \frac{2\pi}{7}, \pm \frac{4\pi}{7}, \pm \pi, \dots \end{cases}$$

بنابراین ماکزیمم جواب معادله در بازه $[0, \pi]$ برابر $\frac{8\pi}{9}$ است.



۱۰۸- پاسخ: گزینه ۳

با فرض $P(x) = ax^2 + bx + c$ داریم: $P'(x) = 2ax + b$; پس:

$$P(x) \mid P'(x) \\ \frac{1}{2}x + 1 \Rightarrow P(x) = \left(\frac{1}{2}x + 1\right)P'(x) - 2 \\ -2$$

$$\Rightarrow ax^2 + bx + c = \left(\frac{1}{2}x + 1\right)(2ax + b) - 2 \Rightarrow ax^2 + bx + c = ax^2 + \left(2a + \frac{b}{2}\right)x + (b - 2)$$

$$\begin{cases} b = 2a + \frac{b}{2} \\ c = b - 2 \end{cases} \Rightarrow \begin{cases} b = 4a \\ c = b - 2 \end{cases} \Rightarrow \begin{cases} b = 4a \\ c = 4a - 2 \end{cases} \quad \text{پس:}$$

بنابراین: $P(x) = ax^2 + 4ax + (4a - 2)$. مجموع ضرایب $P(x)$ برابر است با: از آنجا که $a \in \mathbb{N}$ داریم:

$$a \geq 1 \Rightarrow 4a \geq 4 \Rightarrow 4a - 2 \geq 2 \Rightarrow P_{\min}(1) = 2$$

۱۰۹- پاسخ: گزینه ۱

$$1, 2, \frac{3}{2}, \frac{5}{3}, \frac{8}{5}, \frac{13}{8}, \frac{21}{13}, \frac{34}{21}, \dots$$

جملات دنباله را می‌نویسیم:

ملاحظه می‌شود که اگر جمله‌ای به صورت $\frac{a}{b}$ باشد، جمله قبل از آن به صورت $\frac{b}{a-b}$ است، لذا جمله قبل از آن نیز به صورت $\frac{a-b}{2b-a}$ است.

$$a_{100} = \frac{k}{m} \Rightarrow a_{99} = \frac{m}{k-m} \Rightarrow a_{98} = \frac{k-m}{2m-k} \quad \text{بنابراین:}$$

$$a_{100} = \frac{1}{a_{99}} + 1 = \frac{1}{\frac{1}{a_{98}} + 1} + 1 = \frac{1}{\frac{1+a_{98}}{a_{98}}} + 1 = \frac{a_{98}}{1+a_{98}} + 1 = \frac{1+2a_{98}}{1+a_{98}} \quad \text{راه حل دوم:}$$

$$\frac{1+2a_{98}}{1+a_{98}} = \frac{k}{m} \Rightarrow m + 2ma_{98} = k + ka_{98} \Rightarrow (2m-k)a_{98} = k-m \Rightarrow a_{98} = \frac{k-m}{2m-k} \quad \text{پس:}$$

$$a_{n+1} = \frac{1}{a_n} + 1 \Rightarrow a_{n+1} - 1 = \frac{1}{a_n} \Rightarrow a_n = \frac{1}{a_{n+1} - 1} \quad \text{راه حل سوم:}$$

$$a_{99} = \frac{1}{a_{100} - 1} = \frac{1}{\frac{k}{m} - 1} = \frac{m}{k-m} \quad \text{حال با جای گذاری } n=98 \text{ و } n=99 \text{ داریم:}$$

$$a_{98} = \frac{1}{a_{99} - 1} = \frac{1}{\frac{m}{k-m} - 1} = \frac{k-m}{m - (k-m)} = \frac{k-m}{2m-k}$$

۱۱۰- پاسخ: گزینه ۱

$$a_n = \begin{cases} 2^k & n=0, 3, 6, 9; \quad k=0, 1, 2, 3 \\ -2k+4 & n=1, 4, 7; \quad k=0, 1, 2 \\ \left[\frac{n}{k+2} \right] + a & n=2, 5, 8; \quad k=0, 1, 2 \end{cases}$$

پس:

$$a + a_1 + a_2 + \dots + a_9 = (a + a_3 + a_6 + a_9) + (a_1 + a_4 + a_7) + (a_2 + a_5 + a_8) \\ = (2^0 + 2^1 + 2^2 + 2^3) + (4 + 2 + 0) + \left(\left[\frac{2}{2} \right] + a + \left[\frac{5}{3} \right] + a + \left[\frac{8}{4} \right] + a \right) = 15 + 6 + 4 + 3a = 25 + 3a$$

$$3a + 25 = 19 \Rightarrow a = -2 \quad \text{بنابراین:}$$

$$a_n = \left[\frac{2k+2}{k+2} \right] - 2 = \left[\frac{2(k+2)-4}{k+2} \right] - 2 = \left[2 - \frac{4}{k+2} \right] - 2 = 2 + \left[\frac{-4}{k+2} \right] - 2 = 1 + \left[\frac{-4}{k+2} \right] \quad \text{پس به ازای } n=2k+2 \text{ داریم:}$$

به ازای $k=0, 1, 2, \dots, 9$ داریم: $n=2, 4, 6, \dots, 20$; پس:

$$a_2 + a_4 + a_6 + \dots + a_{20} = \left(1 + \left[\frac{-4}{2} \right] \right) + \left(1 + \left[\frac{-4}{4} \right] \right) + \left(1 + \left[\frac{-4}{6} \right] \right) + \left(1 + \left[\frac{-4}{8} \right] \right) + \left(1 + \left[\frac{-4}{10} \right] \right) + \left(1 + \left[\frac{-4}{12} \right] \right) + \left(1 + \left[\frac{-4}{14} \right] \right) + \left(1 + \left[\frac{-4}{16} \right] \right) + \left(1 + \left[\frac{-4}{18} \right] \right) + \left(1 + \left[\frac{-4}{20} \right] \right) \\ = (1-2) + (1-2) + (1-1) + (1-1) + (1-1) + (1-1) + (1-1) + (1-1) + (1-1) + (1-1) = -2$$



۱۱۱- پاسخ: گزینه ۴

ابتدا دقت کنید که:

$$-1 \leq \cos x \leq 1 \Rightarrow 0 \leq \cos^2 x \leq 1 \Rightarrow 0 \leq 9 \cos^2 x \leq 9 \Rightarrow -1 \leq \sqrt[3]{9 \cos^2 x - 1} \leq 2$$

$$\Rightarrow 2^{-1} \leq \sqrt[3]{9 \cos^2 x - 1} \leq 2^2$$

$$\sqrt[3]{9 \cos^2 x - 1} = (\sqrt[3]{1 - 9 \cos^2 x})^{-1}$$

ضمناً:

پس با تغییر متغیر $\sqrt[3]{9 \cos^2 x - 1}$ باید برد تابع $\frac{1}{2} \leq t \leq 4$; $y = t - \frac{1}{t}$ را بیابیم. تابع پیوسته است و داریم:

$$y' = 1 + \frac{1}{t^2} > 0$$

پس تابع اکیداً صعودی است و داریم:

$$\begin{cases} y_{\min} = y(\frac{1}{2}) = \frac{1}{2} - 2 = -\frac{3}{2} \\ y_{\max} = y(4) = 4 - \frac{1}{4} = \frac{15}{4} \end{cases} \Rightarrow R_f = [-\frac{3}{2}, \frac{15}{4}] \Rightarrow a = -\frac{3}{2}, b = \frac{15}{4} \Rightarrow b - a = \frac{15}{4} + \frac{3}{2} = \frac{21}{4}$$

۱۱۲- پاسخ: گزینه ۱

$$\frac{1}{6 + \sqrt{|x|} - |x|} > 0 \Rightarrow 6 + \sqrt{|x|} - |x| > 0$$

لازم است عبارت جلوی لگاریتم مثبت باشد:

$$6 + t - t^2 > 0 \Rightarrow t^2 - t - 6 < 0 \Rightarrow (t+2)(t-3) < 0 \Rightarrow -2 < t < 3 \xrightarrow{t \geq 0} 0 \leq t < 3$$

با فرض $\sqrt{|x|} = t \geq 0$ داریم:

پس باید:

$$0 \leq \sqrt{|x|} < 3 \Rightarrow 0 \leq |x| < 9 \Rightarrow |x| < 9 \Rightarrow -9 < x < 9 \Rightarrow D = (-9, 9)$$

همواره برقرار

۱۱۳- پاسخ: گزینه ۳

تابع حاصل از انتقال k واحد در راستای قائم و $k - 2$ واحد در جهت افقی بر روی $y = \sqrt{4 - x}$ را تابع $y = g(x)$ می‌نامیم. تابع g وارونش را در نقطه‌ای به عرض ۱ قطع کرده و با فرض این که نقطه برخورد تابع و وارونش بر روی $y = x$ قرار دارد، پس $g(1) = 1$. حال اگر تابع g را یک واحد به پایین انتقال دهیم تابع $h(x)$ حاصل می‌شود، یعنی:

$$h(x) = g(x) - 1$$

$$x = 1 \Rightarrow h(1) = g(1) - 1 = 1 - 1 = 0 \Rightarrow h(1) = 0$$

پس تابع h در $x = 1$ محور x ها را قطع می‌کند.

۱۱۴- پاسخ: گزینه ۳

ضابطه تابع gof را می‌یابیم.

$$\begin{cases} x < -1 \Rightarrow f(x) = -1 \Rightarrow gof(x) = g(-1) = 0 \\ -1 \leq x \leq 1 \Rightarrow f(x) = x \Rightarrow gof(x) = g(x) = 1 - x^2 \\ x > 1 \Rightarrow f(x) = 1 \Rightarrow gof(x) = g(1) = 0 \end{cases}$$

پس نمودار تابع gof چنین است:

تابع gof در نقاط مجموعه $A = \{\pm 1\}$ مشتق‌ناپذیر و در سایر نقاط مشتق‌پذیر است. حال ضابطه تابع fog را می‌یابیم:

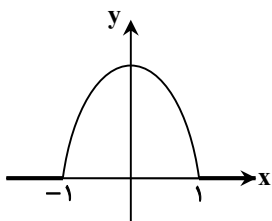

$$fog(x) = f(1 - x^2) = \begin{cases} -1 & 1 - x^2 < -1 \Rightarrow \begin{cases} x^2 > 2 \Rightarrow x < -\sqrt{2} \vee x > \sqrt{2} \\ 0 \leq x^2 \leq 2 \Rightarrow -\sqrt{2} \leq x \leq \sqrt{2} \end{cases} \\ 1 - x^2 & -1 \leq 1 - x^2 \leq 1 \\ 1 & 1 - x^2 > 1 \Rightarrow x^2 < 0 \Rightarrow x \notin \mathbb{R} \end{cases}$$

پس نمودار تابع fog چنین است:

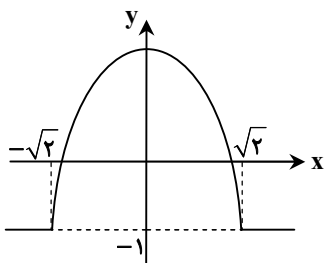

این تابع در نقاط مجموعه $B = \{\pm\sqrt{2}\}$ مشتق‌ناپذیر است؛ پس مجموعه نقاطی که تابع gof یا

fog در آن‌ها مشتق‌ناپذیر است، مجموعه ۴ عضوی زیر است:

$$A \cup B = \{-\sqrt{2}, -1, 1, \sqrt{2}\}$$



۱۱۵- پاسخ: گزینه ۲

می‌دانیم $a \log_c^b = b \log_c^a$ ؛ پس ضابطه تابع f با دامنه $D_f = (0, +\infty)$ به صورت زیر قابل بازنویسی است: $f(x) = x^{\log_3 9} = x^2 \quad x > 0$ که نمودار آن چنین است:

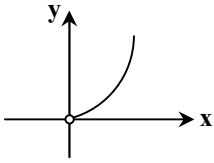

راه دوم:

$$\lim_{x \rightarrow +\infty} f(x) = 9^{+\infty} = +\infty$$

$$\lim_{x \rightarrow 0^+} f(x) = 9^{-\infty} = 0$$

پس گزینه ۲ پاسخ است.

۱۱۶- پاسخ: گزینه ۴

$$\lim_{x \rightarrow 0^+} \frac{\tan^2\left(\frac{1}{\sqrt{1-x^2}} - 1\right)}{(1 - \cos \sqrt{2x})^n} = \lim_{x \rightarrow 0^+} \frac{\left(\frac{1}{\sqrt{1-x^2}} - 1\right)^2}{\left(\sqrt{2} \sin^2 \frac{\sqrt{2x}}{2}\right)^n} = \lim_{x \rightarrow 0^+} \frac{\left(\frac{1 - \sqrt{1-x^2}}{\sqrt{1-x^2}}\right)^2}{\left(\sqrt{2} \frac{\sqrt{2x}}{2}\right)^n} = \lim_{x \rightarrow 0^+} \frac{\left(\frac{1 - \sqrt{1-x^2}}{1}\right)^2}{\left(\sqrt{2} \frac{x}{2}\right)^n} = \lim_{x \rightarrow 0^+} \frac{(1 - \sqrt{1-x^2})^2}{x^n}$$

$$1 - \sqrt{1-x^2} = (1 - \sqrt{1-x^2}) \times \frac{1 + \sqrt{1-x^2}}{1 + \sqrt{1-x^2}} = \frac{1 - (1-x^2)}{1 + \sqrt{1-x^2}} = \frac{x^2}{1 + \sqrt{1-x^2}}$$

در صورت می‌توان نوشت:

$$\lim_{x \rightarrow 0^+} \frac{\left(\frac{x^2}{1 + \sqrt{1-x^2}}\right)^2}{x^n} = \lim_{x \rightarrow 0^+} \frac{\left(\frac{x^2}{2}\right)^2}{x^n} = \frac{1}{4} \lim_{x \rightarrow 0^+} \frac{x^4}{x^n}$$

پس حد چنین است:

برای آنکه حاصل حد موجود و عددی مخالف صفر باشد، باید $n = 4$ و در این صورت حاصل حد برابر $a = \frac{1}{4}$ است و داریم $a + n = \frac{17}{4}$.

توجه: به‌ازای $n < 4$ ، حاصل حد موجود و برابر $a = 0$ است؛ لذا باید در سؤال قید شود $a \neq 0$. سؤال بی‌اشکال نیست.

۱۱۷- پاسخ: گزینه ۱

وقتی $x \rightarrow \frac{-1}{2}$ ، در یک همسایگی چپ $x = -\frac{1}{2}$ داریم:

$$x < -\frac{1}{2} \Rightarrow x^2 > \frac{1}{4} \Rightarrow \frac{1}{x^2} < 4 \Rightarrow \begin{cases} \frac{3}{x^2} < 12 \\ -\frac{2}{x^2} > -8 \end{cases}$$

$$\lim_{x \rightarrow \frac{-1}{2}} \frac{1 \cdot x - 5 + 11}{16x - (-8)} = \lim_{x \rightarrow \frac{-1}{2}} \frac{1 \cdot x + 6}{16x + 8} = \frac{1}{0^-} = -\infty$$

پس می‌توان حد را به صورت زیر بازنویسی و حل کرد:

۱۱۸- پاسخ: گزینه ۴

تابع تنها در ریشه‌های مخرج ناپیوسته است؛ پس باید مخرج دقیقاً دو ریشه داشته باشد. در این صورت مخرج چنین است:

$$ax^3 - bx + 2 = a(x-m)(x-n)^2$$

از طرفی تابع تنها دو مجانب دارد. اگر $a = 0$ باشد داریم $f(x) = \frac{-bx^2 + 2}{-bx + 2}$ که هم با شرط بالا، ناسازگار است و هم تابع دو مجانب موازی

محورهای مختصات ندارد؛ پس $a \neq 0$ (۱ نادرست است). در این صورت:

$$\lim_{x \rightarrow \pm\infty} f(x) = \lim_{x \rightarrow \pm\infty} \frac{ax^3 - bx^2 + 2}{ax^3 - bx + 2} = 1 \Rightarrow y = 1 \text{ مجانب افقی}$$

پس باید تابع علاوه بر این مجانب فقط یک مجانب داشته باشد که آن مجانب هم قائم است. بنابراین لازم است صورت عامل $x - m$ و یا عامل

$(x - n)^2$ داشته باشد تا از ضابطه تابع فقط یک مجانب قائم حاصل شود ببینید:

$$f(x) = \frac{a(x-m)(x^2 + kx + l)}{a(x-m)(x-n)^2} \Rightarrow x = n \text{ مجانب قائم}$$

$$f(x) = \frac{a(x-n)^2(x+t)}{a(x-n)^2(x-m)} \Rightarrow x = m \text{ مجانب قائم}$$

و یا:



پس صورت و مخرج ریشه مشترک دارند. این ریشه را x_0 می‌نامیم:

$$\begin{cases} ax_0^3 - bx_0^2 + 2 = 0 \\ ax_0^3 - bx_0^2 + 2 = 0 \end{cases}$$

دو رابطه بالا را از هم کم می‌کنیم:

$$bx_0^2 - bx_0 = 0 \Rightarrow bx_0(x_0 - 1) = 0$$

اگر $b = 0$ ، مخرج نمی‌تواند دو ریشه داشته باشد. $x_0 = 0$ هم نمی‌تواند ریشه صورت و مخرج باشد؛ پس:

$$bx_0(x_0 - 1) = 0 \xrightarrow{x_0 \neq 0, b \neq 0} x_0 - 1 = 0 \Rightarrow x_0 = 1$$

بنابراین $x = 1$ ریشه صورت و مخرج است و داریم:

$$a - b + 2 = 0 \Rightarrow b = a + 2$$

در این صورت:

$$ax^3 - bx^2 + 2 = ax^3 - (a+2)x^2 + 2 = ax^3 - ax^2 - 2x^2 + 2 = ax^2(x-1) - 2(x-1)(x+1) = (x-1)(ax^2 - 2x - 2)$$

$$ax^3 - bx^2 + 2 = ax^3 - (a+2)x^2 + 2 = ax^3 - ax^2 - 2x^2 + 2 = ax(x-1)(x+1) - 2(x-1) = (x-1)(ax^2 + ax - 2)$$

بنابراین:

$$f(x) = \frac{(x-1)(ax^2 - 2x - 2)}{(x-1)(ax^2 + ax - 2)} = \frac{ax^2 - 2x - 2}{ax^2 + ax - 2}$$

با توجه به آنچه در ابتدای حل گفتیم یا باید صورت و مخرج عامل $(x-1)^2$ داشته باشند که در این صورت باید $ax^2 - 2x - 2$ و $ax^2 + ax - 2$ بر $x-1$ بخش پذیر باشند و این نشدنی است و یا باید $ax^2 + ax - 2$ مربع کامل باشد. در این صورت:

$$\Delta = a^2 + 4a = 0 \Rightarrow a = 0, -4 \xrightarrow{a \neq 0} a = -4 \xrightarrow{b = a + 2} b = -2$$

توجه: می‌توانیم به جای به دست آوردن a و b ، گزینه‌ها را بررسی کنیم.

۱۱۹- پاسخ: گزینه ۲

وقتی $x \rightarrow -\infty$ توان‌های بیشتر مؤثرند؛ بنابراین حد را می‌توان به صورت زیر بازنویسی کرد:

$$\lim_{x \rightarrow -\infty} \frac{\sqrt[5]{a^2 x^2 \times a^4 x^4 \times \dots \times a^{100} x^{100}}}{a^{49} x^k} = \lim_{x \rightarrow -\infty} \frac{\sqrt[5]{(ax)^{2+4+6+\dots+100}}}{a^{49} x^k}$$

دقت کنید که:

$$2 + 4 + 6 + \dots + 100 = 2(1 + 2 + 3 + \dots + 50) = 2 \times \frac{50 \times 51}{2} = 50 \times 51$$

پس حد داده شده به صورت زیر است:

$$\lim_{x \rightarrow -\infty} \frac{\sqrt[5]{(ax)^{50 \times 51}}}{a^{49} x^k} = \lim_{x \rightarrow -\infty} \frac{|ax|^{51}}{a^{49} x^k}$$

چون حاصل حد فوق یک عدد متناهی غیر صفر است، باید $k = 51$ در این صورت داریم:

$$\lim_{x \rightarrow -\infty} \frac{|ax|^{51}}{a^{49} x^{51}} = \lim_{x \rightarrow -\infty} \frac{|a|^{51} |x|^{51}}{a^{49} x^{51}} = \lim_{x \rightarrow -\infty} \frac{|a|^{49} \times |a|^2 (-x)^{51}}{a^{49} x^{51}} = -a^2 \left(\frac{|a|}{a}\right)^{49}$$

حاصل عبارت بالا عددی منفی است، پس باید $a > 0$ و در این صورت:

$$-a^2 = -1 \Rightarrow a = \pm 1 \xrightarrow{a > 0} a = 1$$

۱۲۰- پاسخ: گزینه ۲

ابتدا دقت کنید که:

$$\lim_{x \rightarrow 0^-} \frac{f'(x)}{x} = \lim_{x \rightarrow 0^-} \frac{2 \cos^2 2x \times (-\sin 2x) \times 2 + 2ax}{x} = \lim_{x \rightarrow 0^-} \frac{2 \times 1 \times (-2x) \times 2 + 2ax}{x} = -12 + 2a$$

پس:

$$-12 + 2a = 2 \Rightarrow 2a = 14 \Rightarrow a = 7$$

در $\lim_{x \rightarrow 0^+} \frac{f(x)}{x}$ حاصل حد مخرج صفر و حاصل حد، متناهی است؛ پس باید حد صورت هم صفر باشد، در این صورت:

$$\lim_{x \rightarrow 0^+} f(x) = \lim_{x \rightarrow 0^+} (\cos^2 2x + 7x^2 + b) = 1 + 0 + b = 0 \Rightarrow b = -1$$

$$a + b = 6$$

بنابراین:



۱۲۱- پاسخ: گزینه ۳

تابع پیوسته بوده و در یک همسایگی $x = 0$ داریم:

$$f(x) = \begin{cases} -\sin 2x + 1 & x < 0 \\ \sin 2x + 1 & x \geq 0 \end{cases} \Rightarrow f'(x) = \begin{cases} -2\cos 2x & x < 0 \\ 2\cos 2x & x > 0 \end{cases} \Rightarrow \begin{cases} f'_-(0) = -2 \\ f'_+(0) = 2 \end{cases}$$

شیب نیم‌مماس‌های چپ و راست بر منحنی در نقطه $(0, 1)$ به ترتیب برابر -2 و 2 است؛ پس معادلات آن‌ها چنین است:

چپ نیم‌مماس چپ: $y - 1 = -2(x - 0) \Rightarrow y = -2x + 1$

راست نیم‌مماس راست: $y - 1 = 2(x - 0) \Rightarrow y = 2x + 1$

محل تلاقی این دو خط را با نیمساز ربع دوم و چهارم $y = -x$ می‌یابیم:

$$\begin{cases} y = -2x + 1 \\ y = -x \end{cases} \Rightarrow -x = -2x + 1 \Rightarrow x = 1 \Rightarrow A(1, -1)$$

$$\begin{cases} y = 2x + 1 \\ y = -x \end{cases} \Rightarrow -x = 2x + 1 \Rightarrow 3x = -1 \Rightarrow x = -\frac{1}{3} \Rightarrow B(-\frac{1}{3}, \frac{1}{3})$$

پس:

$$AB = \sqrt{(1 + \frac{1}{3})^2 + (-1 - \frac{1}{3})^2} = \sqrt{2 \times (\frac{4}{3})^2} = \frac{4}{3}\sqrt{2}$$

۱۲۲- پاسخ: گزینه ۲

باید مشتق را تعیین علامت کنیم:

$$f(x) = 2\sqrt{x} - \frac{3}{2}(x^2 - 1)^{\frac{-1}{2}} \Rightarrow f'(x) = 2 \times \frac{1}{2\sqrt{x}} - \frac{3}{2} \times (\frac{-1}{2})(x^2 - 1)^{\frac{-3}{2}} \times 2x = \frac{1}{\sqrt{x}} + \frac{x}{(x^2 - 1)^{\frac{3}{2}}} > 0$$

چون $x > 0$ ، مشتق همواره مثبت است؛ پس تابع در بازه‌هایی که مشتق پذیر است اکیداً صعودی است.

$D_f = [0, +\infty) - \{1\}$ و تابع در $x = 0, 1$ مشتق‌ناپذیر است؛ پس تابع در بازه‌های $(0, 1)$ و $(1, +\infty)$ اکیداً صعودی است. دقت کنید که

تابع در $x = 1$ مجانب قائم دارد و در دو طرف آن تعریف شده است؛ پس نمی‌تواند روی بازه $(0, 1) \cup (1, +\infty)$ صعودی باشد.

۱۲۳- پاسخ: گزینه ۴

باید بازه‌هایی را بیابیم که در آن‌ها $f'(x) \leq 0$.

$$f(x) = \frac{x^6}{x^3 - 8} \Rightarrow f'(x) = \frac{6x^5(x^3 - 8) - 3x^2(x^6)}{(x^3 - 8)^2} = \frac{x^6 - 32x^3}{(x^3 - 8)^2} \leq 0$$

مخرج همواره مثبت است، پس باید:

$$\frac{x \neq 2}{x^6 - 32x^3} \leq 0 \Rightarrow x^3(x^3 - 32) \leq 0 \Rightarrow 0 \leq x \leq \sqrt[3]{32}, x \neq 2$$

از آنجا که $D_f = \mathbb{R} - \{2\}$ است تابع در $x = 2$ تعریف نشده (مجانب قائم) و مشتق‌ناپذیر است؛ پس تابع در بازه‌های $(0, 2)$ و $(2, \sqrt[3]{32})$ اکیداً نزولی است. طول بازه اول برابر $2 - 0 = 2$ و طول بازه دوم برابر است با:

$$\sqrt[3]{32} - 2 = \sqrt[3]{8 \times 4} - 2 = 2\sqrt[3]{4} - 2 = 2(\sqrt[3]{4} - 1) < 2$$

پس طول بازه مطلوب دومی است.

۱۲۴- پاسخ: گزینه ۳

نقاط اکسترمم تابع را می‌یابیم:

$$f(x) = 2x^3 - 3x^2 - 12x + 1 \Rightarrow f'(x) = 6x^2 - 6x - 12 = 0 \Rightarrow x = -1, 2$$

تابع در این دو نقطه بحرانی دارای اکسترمم نسبی است:

$$f(-1) = -2 - 3 + 12 + 1 = 8 \Rightarrow A(-1, 8)$$

$$f(2) = 16 - 12 - 24 + 1 = 19 \Rightarrow B(2, -19)$$

پس شیب خط AB برابر است با:

$$m_{AB} = \frac{\Delta y}{\Delta x} = \frac{-19 - 8}{2 + 1} = \frac{-27}{3} = -9$$

باید نقاطی را بیابیم که در آن‌ها $f'(x) = -9$ است:

$$6x^2 - 6x - 12 = -9 \Rightarrow 6x^2 - 6x - 3 = 0 \Rightarrow \Delta > 0$$

معادله دو ریشه حقیقی دارد؛ پس تعداد نقاط مطلوب دو است.



راه حل دوم:

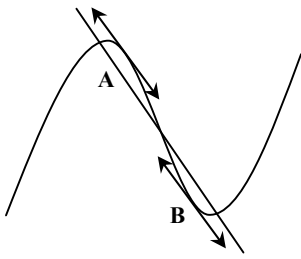

نمودار تابع مطابق شکل روبه‌رو است. واضح است که در دو نقطه از منحنی می‌توان مماس رسم کرد؛ به طوری که مماس با خط AB موازی باشد.

۱۲۵- پاسخ: گزینه ۱

$P \Rightarrow (q \vee r)$	} $\Rightarrow n(S) = 7$
د د د	
د د ن	
د ن د	
ن د د	
ن د ن	
ن ن د	
ن ن ن	

اینکه گزاره r نادرست باشد، یکی از سه حالت زیر است:

$P \Rightarrow (q \vee r)$	} $\Rightarrow n(A) = 3$
د د ن	
ن د ن	
ن ن ن	

$$P(A) = \frac{n(A)}{n(S)} = \frac{3}{7}$$

بنابراین:

۱۲۶- پاسخ: گزینه ۱

$$A \cup B = U \Rightarrow A' \cap B' = U' \Rightarrow A' \cap B' = \emptyset (*) \quad C = (A - B) \cup (B - A) \Rightarrow C' = (A - B)' \cap (B - A)'$$

به کمک نمودار ون رابطه بالا واضح است:

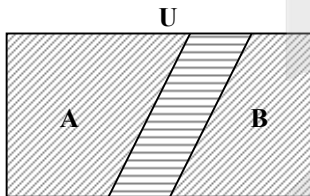

$$\begin{aligned} (A - B)' &= B \\ (B - A)' &= A \\ C' &= B \cap A (***) \end{aligned}$$

پس:

حال به سراغ رابطه سوم می‌رویم:

$$B = [(A' - B)' \cap C]' = [(A' \cap B')' \cap C]' \stackrel{(*)}{=} [(\emptyset)' \cap C]' = (U \cap C)' = C' \stackrel{(***)}{=} A \cap B \Rightarrow A \cap B = B \Rightarrow B \subseteq A$$

۱۲۷- پاسخ: گزینه ۳

$$P \text{ توان عدد اول} = \left[\frac{n}{P} \right] + \left[\frac{n}{P^2} \right] + \left[\frac{n}{P^3} \right] + \dots$$

برای محاسبه توان‌های عامل اول P در n! از فرمول زیر استفاده می‌کنیم:

اینک هریک از توان‌های عوامل اول ۲ تا ۱۹ را حساب می‌کنیم:

$$2 \text{ توان} = \left[\frac{20}{2} \right] + \left[\frac{20}{4} \right] + \left[\frac{20}{8} \right] + \left[\frac{20}{16} \right] = 10 + 5 + 2 + 1 = 18$$

$$3 \text{ توان} = \left[\frac{20}{3} \right] + \left[\frac{20}{9} \right] = 6 + 2 = 8$$

$$5 \text{ توان} = \left[\frac{20}{5} \right] = 4$$

$$7 \text{ توان} = \left[\frac{20}{7} \right] = 2$$

$$\left[\frac{20}{11} \right] = \left[\frac{20}{13} \right] = \left[\frac{20}{17} \right] = \left[\frac{20}{19} \right] = 1$$

$$\sum_{i=1}^{\infty} a_i = 18 + 8 + 4 + 2 + 1 + 1 + 1 + 1 = 36$$

بنابراین داریم:



۱۲۸- پاسخ: گزینه ۳

از روی جدول واضح است که میانه برابر ۱۳/۵ است.

اگر $a > 31$ ، تفاضل چارک اول و سوم از روی جدول می شود ۱۸ و برای آنکه ۱۷ شود باید $a = 30$ باشد، پس جدول به صورت زیر تغییر می کند.

داده	۱۱	۱۲	۱۳	۱۴	۲۸	۳۰	۳۱
فراوانی	۳	۲	۶	۳	۲	۱	۵

$$\bar{x} = \frac{33 + 24 + 78 + 42 + 56 + 30 + 155}{22} = \frac{418}{22} = 19$$

$$\sigma^2 = \frac{3(11-19)^2 + 2(12-19)^2 + 6(13-19)^2}{22}$$

$$\frac{3(14-19)^2 + 2(28-19)^2 + 1(30-19)^2 + 5(31-19)^2}{22} = \frac{192 + 98 + 216 + 75 + 162 + 121 + 720}{22} = \frac{1584}{22} = 72$$

دقت شود که با افزودن مقداری ثابت به داده‌ها، واریانس تغییری نمی کند.

۱۲۹- پاسخ: گزینه ۳

شماره گذاری به صورت زیر است:

○	○	○	○	○
۱	۰	۷	۰	۱
۲	۰	۸	۰	۲
	۰	۹	۰	۳
	۱	۰	۰	۴
	۱	۱	۰	۵
	۱	۲	۰	۶
	۱	۳	۰	۷
	۱	۴	۰	۸
	۱	۵	۰	۹
	۱	۶	۱	۰
	۱	۷	۱	۱
	۱	۸	۱	۲

طبیعتاً اولویت شماره گذاری به جهت اینکه $1 < 2$ با پسرهاست. پس اگر تا سن ۱۴ سالگی پسرها را بشماریم از ۰۷ تا ۱۴ تعداد ۸ حالت و از پایه ۰۱ تا ۱۲ تعداد ۱۲ پایه داریم که می شود:

$$12 \times 8 = 96$$

حال باید ۴ عضو دیگر جلو برویم تا به عضو صدم برسیم که واضح است که عضو صدم ۱۵ سال دارد:

○	○	○	○	○
۹۷	۱	۱	۵	۰
۹۸	۱	۱	۵	۰
۹۹	۱	۱	۵	۰
۱۰۰	۱	۱	۵	۰

۱۳۰- پاسخ: گزینه ۲

فضای نمونه‌ای به صورت زیر محاسبه می شود:

$$\text{کل اعداد خروجی} = 21 \times 20 = 420$$

اعداد تکراری در میان این ۴۲۰ عدد، عبارتند از:

$$\left. \begin{array}{l} \left. \begin{array}{l} (11, 1) | (11, 2) | \dots | (11, 9) \\ (1, 11) | (1, 12) | \dots | (1, 19) \end{array} \right\} \Rightarrow \text{عدد } 9 \\ \left. \begin{array}{l} (21, 1) | (21, 2) | \dots | (21, 9) \\ (2, 11) | (2, 12) | \dots | (2, 19) \end{array} \right\} \Rightarrow \text{عدد } 9 \\ (12, 1) \\ (1, 21) \end{array} \right\} \Rightarrow \text{عدد } 1$$

$$\Rightarrow n(S) = 420 - 19 = 401$$

مجموعاً ۱۹ عدد تکراری داریم



حال بین این اعداد مضرب ۶ عبارتند از اعداد زوجی که مجموع ارقامشان بر ۳ بخش پذیر است.

- حالت ۱: $3k+1 \mid 2 \Rightarrow k=0 \text{ تا } k=6 \Rightarrow$ عدد ۷
- حالت ۲: $3k+2 \mid 4 \Rightarrow k=0 \text{ تا } k=6 \Rightarrow$ عدد ۷
- حالت ۳: $3k \mid 6 \Rightarrow k=1 \text{ تا } k=7 \Rightarrow$ عدد ۷
- حالت ۴: $3k+1 \mid 8 \Rightarrow k=0 \text{ تا } k=6 \Rightarrow$ عدد ۷
- حالت ۵: $3k+2 \mid 10 \Rightarrow k=0 \text{ تا } k=6 \Rightarrow$ عدد ۷
- حالت ۶: $3k \mid 12 \Rightarrow k=1 \text{ تا } k=7 \Rightarrow$ عدد ۷
- حالت ۷: $3k+1 \mid 14 \Rightarrow k=0 \text{ تا } k=6 \Rightarrow$ عدد ۷
- حالت ۸: $3k+2 \mid 16 \Rightarrow k=0 \text{ تا } k=6 \Rightarrow$ عدد ۷
- حالت ۹: $3k \mid 18 \Rightarrow k=1 \text{ تا } k=7 \Rightarrow$ عدد ۷
- حالت ۱۰: $3k+1 \mid 20 \Rightarrow k=0 \text{ تا } k=6 \Rightarrow$ عدد ۷

مجموعاً ۷۰ حالت شد، اما دقت کنید که در رقم یکسان ۴ عدد و ۱۱۴ در دو حالت ۲ و ۷ و در رقم یکان ۶ عدد ۲۱۶ در دو حالت ۳ و ۸ وجود دارد که یکبار باید حساب شود. پس تا اینجا $68 = 70 - 2$ عدد شد؛ از طرفی اعداد ۶۶ و ۱۲۱۲ و ۱۸۱۸ به دلیل از کنار هم قرارگیری ۲ عدد یکسان وجود ندارند، بنابراین تعداد اعداد خواسته شده با شرایط مطلوب برابر با:

$$n(A) = 68 - 3 = 65$$

$$P(A) = \frac{n(A)}{n(S)} = \frac{65}{401}$$

در نتیجه:

۱۳۱- پاسخ: گزینه ۲

اعداد مربع کامل و مضرب ۱۸ به فرم $2^2 \times 3^2 \times k^2$ هستند که اگر بخواهیم پنج رقمی باشند باید داشته باشیم:

$$10000 \leq 2^2 \times 3^2 \times k^2 \leq 99999$$

$$\xrightarrow{\div 36} 278 \leq k^2 \leq 2777$$

$$\xrightarrow{\text{جذر}} 17 \leq k \leq 52$$

$$\Rightarrow k \text{ تعداد} = 52 - 17 + 1 = 36$$

۱۳۲- پاسخ: گزینه ۲

نکته: اگر عدد N را به عوامل اول به صورت $P_1^{\alpha_1} P_2^{\alpha_2} P_3^{\alpha_3} \dots P_n^{\alpha_n}$ تجزیه کنیم، تعداد مقسوم علیه‌های مثبت آن برابر است با:

$$(\alpha_1 + 1)(\alpha_2 + 1)(\alpha_3 + 1) \dots (\alpha_n + 1)$$

$$x = 2^m \times 5^n \Rightarrow \text{تعداد مقسوم علیه‌های مثبت} = (m+1)(n+1)$$

بنابراین داریم:

$$\frac{x}{40} = \frac{2^m \times 5^n}{2^3 \times 5} = 2^{m-3} \times 5^{n-1}$$

$$\text{تعداد مقسوم علیه‌های مثبت} = (m-2)(n)$$

$$(m+1)(n+1) = n(m-2) + 12 \Rightarrow nm + m + n + 1 = nm - 2n + 12 \Rightarrow m + 3n = 11$$

دقت کنید که برای صحیح بودن عدد $\frac{x}{40}$ باید $m \geq 3$ و $n \geq 1$ باشد، پس با حدس و آزمایش خواهیم داشت:

$$m + 3n = 11 \Rightarrow \begin{cases} m = 5 \\ n = 2 \end{cases} \Rightarrow x_{\min} = 2^5 \times 5^2 = 32 \times 25 = 800$$

۱۳۳- پاسخ: گزینه ۳

$$\overline{aba} \equiv 0 \Rightarrow a + 10b + 100a \equiv 0 \Rightarrow 101a + 10b \equiv 0 \xrightarrow{-96a} 5a + 10b \equiv 0 \xrightarrow{\div 5} a + 2b \equiv 0 \quad (5, 12) = 1$$

حال برای پیدا کردن کوچکترین عدد a بایستی a کمترین مقدار باشد. با توجه به اینکه $2b$ زوج است a نمی‌تواند ۱ باشد پس حداقل a باید ۲ باشد:

$$a = 2 \Rightarrow 2 + 2b \equiv 0 \Rightarrow 2b \equiv -2 \xrightarrow{\div 2} b \equiv -1 \equiv 5 \Rightarrow b = 5$$

پس کمترین عدد، $\overline{aba} = 252$ است.

و برای آنکه \overline{aba} بزرگترین عدد باشد باید a بیشترین مقدار باشد و باز هم چون $2b$ زوج است a نمی‌تواند ۹ باشد و بیشترین مقدار a برابر ۸ است:

$$a = 8 \Rightarrow 8 + 2b \equiv 0 \Rightarrow 2b \equiv -8 \xrightarrow{\div 2} b \equiv -4 \equiv 8$$

بیشترین عدد، $\overline{aba} = 888$ است.

$$\Rightarrow \text{میانگین} = \frac{252 + 888}{2} = 570$$



۱۳۴- پاسخ: گزینه ۲

$$q - 3 = r \Rightarrow r = q - 3$$

$$a = 11q + \underbrace{q - 3}_r = 12q - 3$$

$$0 \leq r \leq 11 - 1 \Rightarrow 0 \leq q - 3 \leq 10 \Rightarrow 3 \leq q \leq 13 \Rightarrow q \in \{3, 4, 5, \dots, 13\}$$

$$a > 9 \Rightarrow 12q - 3 > 9 \Rightarrow q > 1 \Rightarrow n(S) = 11$$

پس تعداد q برابر ۱۱ است.

حال باید $a - 9$ بر ۲۴ بخش پذیر باشد، پس:

$$a - 9 \equiv 0 \Rightarrow 12q - 3 - 9 \equiv 0 \Rightarrow 12q \equiv 12$$

$$\xrightarrow{+12} \frac{2}{(12, 24)} q \equiv 1 \Rightarrow q = 2k + 1$$

یعنی q باید فرد باشد، پس:

$$q \in \{3, 5, 7, 9, 11, 13\} \Rightarrow n(A) = 6$$

بنابراین:

$$P(A) = \frac{n(A)}{n(S)} = \frac{6}{11}$$

۱۳۵- پاسخ: گزینه ۳

$$(10 - m)! \equiv 36 \equiv 0 \Rightarrow m \in \{1, 2, 3, 4\} \Rightarrow \max(m) = 4$$

پس باید باقیمانده تقسیم 4^{123} بر ۱۵ را حساب کنیم:

$$4^2 \equiv 16 \equiv 1 \xrightarrow{\text{توان ۶۱}} 4^{122} \equiv 1 \xrightarrow{\times 4} 4^{123} \equiv 4$$

۱۳۶- پاسخ: گزینه ۳

$$\text{احتمال} = \frac{6}{36} \Rightarrow \text{احتمال} = \frac{6}{36} \Rightarrow \text{مجموع دو تاس بیشتر از ۹} = \{(4, 6), (5, 5), (6, 4), (5, 6), (6, 5), (6, 6)\}$$

حال به کمک نمودار درختی داریم:

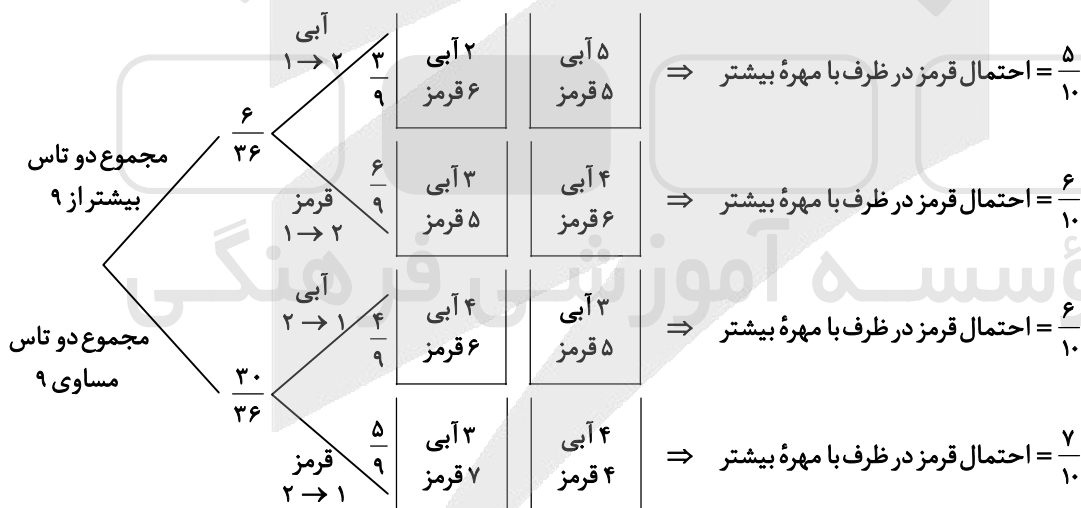

$$\frac{1}{6} \left(\frac{1}{3} \times \frac{1}{2} + \frac{2}{3} \times \frac{3}{5} \right) + \frac{5}{6} \left(\frac{4}{9} \times \frac{3}{5} + \frac{5}{9} \times \frac{7}{10} \right) = \frac{173}{270}$$

۱۳۷- پاسخ: گزینه ۴

$$x_1 + x_2 + x_3 = \frac{10}{x_4}$$

$$x_4 = 1 \Rightarrow x_1 + x_2 + x_3 = 10 \Rightarrow \binom{10+3-1}{3-1} = \binom{12}{2} = 66, \quad x_4 = 2 \Rightarrow x_1 + x_2 + x_3 = 5 \Rightarrow \binom{5+3-1}{3-1} = \binom{7}{2} = 21$$

$$x_4 = 5 \Rightarrow x_1 + x_2 + x_3 = 2 \Rightarrow \binom{2+3-1}{3-1} = \binom{4}{2} = 6, \quad x_4 = 10 \Rightarrow x_1 + x_2 + x_3 = 1 \Rightarrow \binom{1+3-1}{3-1} = \binom{3}{2} = 3$$

$$66 + 21 + 6 + 3 = 96$$

تعداد کل جوابها برابر است با:



۱۳۸- پاسخ: گزینه ۲

گراف مد نظر به شکل روبه‌رو است:

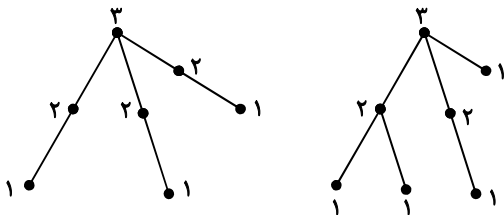

بنابراین:

$q_{\min} = 6$

a_{11}	a	۳	a_{14}	a_{15}
a_{21}	۳	۱	۴	a_{25}
a_{31}	۲	۵	۱	۳
a_{41}	۱	۴	۲	a_{45}
b	a_{52}	a_{53}	a_{54}	a_{55}

۲	a	۳	۵	۱
۵	۳	۱	۴	۲
۴	۲	۵	۱	۳
۳	۱	۴	۲	۵
b	۵	۲	۳	۴

۱۳۹- پاسخ: گزینه ۴

با توجه به تعریف مربع لاتین داریم:

(۱) a_{31} به طور یکتا می‌شود ۴

(۲) a_{53} به طور یکتا می‌شود ۲

(۳) به طور منحصر به فرد داریم: $\begin{cases} a_{45} = 5 \\ a_{41} = 3 \end{cases}$

(۴) به طور یکتا داریم: $\begin{cases} a_{31} = 5 \\ a_{25} = 2 \end{cases}$

(۵) به طور منحصر به فرد داریم: $\begin{cases} a_{14} = 5 \\ a_{54} = 3 \end{cases}$

(۶) $a_{12} = a$ نمی‌تواند ۱ و ۲ باشد، پس $a = 4$ است و داریم: $\begin{cases} a_{15} = 1 \\ a_{55} = 4 \end{cases}$

آنگاه a_{52} بطور یکتا فقط با ۵ پر خواهد شد و در نتیجه خواهیم داشت:

$b = 1 \Rightarrow (a, b) = (4, 1)$

۱۴۰- پاسخ: گزینه ۲

هر یک از گزینه‌ها را بررسی می‌کنیم.

گزینه ۱: این مجموعه اصلاً احاطه‌گر نیست، زیرا رأس g را احاطه نمی‌کند.

گزینه ۲: این مجموعه یک مجموعه احاطه‌گر مینمال است، زیرا با حذف هر یک از رئوس دیگر احاطه‌گر نیست.

گزینه ۳: این مجموعه نیز اصلاً احاطه‌گر نیست، زیرا رئوس e و g را احاطه نمی‌کند.

گزینه ۴: این مجموعه نیز اصلاً احاطه‌گر نیست، زیرا رأس g احاطه نمی‌شود.

۱۴۱- پاسخ: گزینه ۱

$$\vec{a} = (-1, \alpha, 1) \Rightarrow \cos 45^\circ = \frac{1}{\sqrt{1+\alpha^2+1}} \Rightarrow \frac{1}{\sqrt{2}} = \frac{1}{\sqrt{2+\alpha^2}} \Rightarrow \alpha = 0$$

پس $\vec{a} = (-1, 0, 1)$ و داریم:

$$\vec{a} \times \vec{b} = \begin{vmatrix} \vec{i} & \vec{j} & \vec{k} \\ -1 & 0 & 1 \\ -4 & 2 & 2 \end{vmatrix} = \vec{i}(0 - \frac{2}{3}) - \vec{j}(-2 + \frac{4}{3}) + \vec{k}(-\frac{2}{3} - 0)$$

$$\vec{a} \times \vec{b} = -\frac{2}{3}\vec{i} + \frac{2}{3}\vec{j} - \frac{2}{3}\vec{k} \Rightarrow \vec{a} \times \vec{b} = (-\frac{2}{3}, \frac{2}{3}, -\frac{2}{3})$$

$$\Rightarrow \vec{a} \times \vec{b} = \frac{2}{3}(-1, 1, -1) \Rightarrow \vec{a} \times \vec{b} = \frac{2}{3}\vec{c}$$

زاویه بردار $\vec{a} \times \vec{b}$ با محور z ها، همان زاویه بردار \vec{c} با محور z ها است. بنابراین:

$$\cos \theta = \frac{-1}{|\vec{c}|} = \frac{-1}{\sqrt{1+1+1}} = \frac{-1}{\sqrt{3}} = -\frac{\sqrt{3}}{3}$$



۱۴۲- پاسخ: گزینه ۱

میانه وارد بر وتر در مثلث قائم‌الزاویه برابر با نصف وتر است، پس:

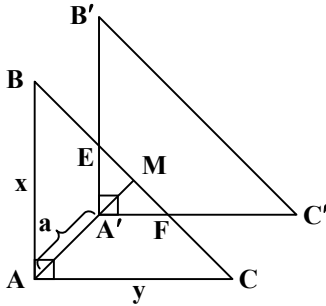

$$AM = \frac{1}{2}BC = \frac{1}{2} \times 8 = 4$$

فرض می‌کنیم اندازه بردار انتقال \overline{AT} برابر a باشد، پس: $AA' = a$ و داریم:

$$\Delta MAC : A'F \parallel AC \Rightarrow \frac{MA'}{MA} = \frac{A'F}{AC} \Rightarrow \frac{4-a}{4} = \frac{A'F}{y} \Rightarrow A'F = \left(\frac{4-a}{4}\right)y$$

$$\Delta MAB : A'E \parallel AB \Rightarrow \frac{MA'}{MA} = \frac{A'E}{AB} \Rightarrow \frac{4-a}{4} = \frac{A'E}{x} \Rightarrow A'E = \left(\frac{4-a}{4}\right)x$$

$$S_{A'EF} = \frac{1}{16}S_{ABC} \Rightarrow \frac{1}{2}A'F \cdot A'E = \frac{1}{16} \times \frac{1}{2}AB \cdot AC$$

$$\Rightarrow \left(\frac{4-a}{4}\right)^2 xy = \frac{1}{16}xy \Rightarrow \left(\frac{4-a}{4}\right)^2 = \frac{1}{16} \Rightarrow \frac{4-a}{4} = \pm \frac{1}{4} \Rightarrow 4-a = \pm 1 \Rightarrow \begin{cases} a=3 \\ a=5 \end{cases}$$

توجه کنید که $a=5$ غیر قابل قبول است، زیرا در این حالت بین مثلث اولیه و انتقال یافته آن مساحتی به وجود نمی‌آید. پس: $a=3$

۱۴۳- پاسخ: گزینه ۱

سطر سوم ماتریس سمت چپ را در ماتریس وسط ضرب می‌کنیم، داریم:

$$A = \begin{bmatrix} 1 & 0 & 1 \\ 0 & 1 & 0 \\ 0 & -1 & 1 \end{bmatrix} \begin{bmatrix} 7 & 8 & 4 \\ 3 & 2 & 5 \\ 6 & 9 & 3 \end{bmatrix} \begin{bmatrix} 0 & 1 & -1 \\ 1 & 0 & 0 \\ 0 & 1 & 1 \end{bmatrix} = \begin{bmatrix} 0 & 0 & 0 \\ 0 & 0 & 0 \\ 3 & 7 & -2 \end{bmatrix} \begin{bmatrix} 0 & 1 & -1 \\ 1 & 0 & 0 \\ 0 & 1 & 1 \end{bmatrix}$$

دوباره سطر سوم ماتریس اول را در ماتریس دوم ضرب می‌کنیم:

$$A = \begin{bmatrix} 0 & 0 & 0 \\ 0 & 0 & 0 \\ 7 & 1 & -5 \end{bmatrix} \Rightarrow 7+1-5=3$$

۱۴۴- پاسخ: گزینه ۴

اگر در یک ماتریس جای سطرها و ستون‌های آن ماتریس را عوض کنیم، ترانهادۀ آن ماتریس به دست می‌آید. ترانهادۀ ماتریس A را با A^T نشان می‌دهیم، پس داریم:

$$A = \begin{bmatrix} 1 & -1 \\ 2 & 1 \\ 3 & 1 \end{bmatrix} \Rightarrow A^T = \begin{bmatrix} 1 & 2 & 3 \\ -1 & 1 & 1 \end{bmatrix} \Rightarrow A^T \cdot A = \begin{bmatrix} 1 & 2 & 3 \\ -1 & 1 & 1 \end{bmatrix} \cdot \begin{bmatrix} 1 & -1 \\ 2 & 1 \\ 3 & 1 \end{bmatrix} = \begin{bmatrix} 14 & 4 \\ 4 & 3 \end{bmatrix}$$

$$B \cdot A^T \cdot A = 52I \Rightarrow B \times \begin{bmatrix} 14 & 4 \\ 4 & 3 \end{bmatrix} = \begin{bmatrix} 52 & 0 \\ 0 & 52 \end{bmatrix}$$

$$B \times \begin{bmatrix} 14 & 4 \\ 4 & 3 \end{bmatrix} \times \begin{bmatrix} 14 & 4 \\ 4 & 3 \end{bmatrix}^{-1} = \begin{bmatrix} 52 & 0 \\ 0 & 52 \end{bmatrix} \times \begin{bmatrix} 14 & 4 \\ 4 & 3 \end{bmatrix}^{-1}$$

$$\Rightarrow B = \begin{bmatrix} 52 & 0 \\ 0 & 52 \end{bmatrix} \times \frac{1}{42-16} \begin{bmatrix} 3 & -4 \\ -4 & 14 \end{bmatrix} = \frac{1}{26} \begin{bmatrix} 52 & 0 \\ 0 & 52 \end{bmatrix} \begin{bmatrix} 3 & -4 \\ -4 & 14 \end{bmatrix} \Rightarrow B = \begin{bmatrix} 2 & 0 \\ 0 & 2 \end{bmatrix} \begin{bmatrix} 3 & -4 \\ -4 & 14 \end{bmatrix} = \begin{bmatrix} 6 & -8 \\ -8 & 28 \end{bmatrix}$$

بیشترین درایۀ ماتریس B برابر ۲۸ است.

۱۴۵- پاسخ: گزینه ۲

طبق شکل روبه‌رو، مجموعه نقاطی از فضا که از دو خط موازی به یک فاصله باشند، روی صفحه‌ای که موازی این دو خط و دقیقاً وسط آن دو خط واقع است قرار دارند. بنابراین گزینه ۱ نادرست است. در مورد گزینه‌های ۳ و ۴ دقت کنید که:

■ مجموعه نقاطی از صفحه که از یک نقطه و یک خط که از آن نقطه نمی‌گذرد به یک فاصله باشند، روی منحنی سهمی شکل قرار دارند. چنین نقاطی در فضا تشکیل سهمی نمی‌دهند.

■ مجموعه نقاطی از صفحه که مجموع فاصله‌های هر نقطه آن از دو نقطه ثابت در صفحه به یک اندازه باشند، روی محیط یک بیضی قرار می‌گیرند. چنین نقاطی در فضا تشکیل بیضی نمی‌دهند. بنابراین گزینه ۲ پاسخ است.

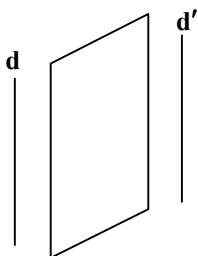



۱۴۶- پاسخ: گزینه ۲

رأس و کانون سهمی را می یابیم: $F(1, -\frac{1}{2})$: رأس سهمی $(x-1)^2 = 12y + 6 \Rightarrow (x-1)^2 = 12(y + \frac{1}{2}) \Rightarrow$

سهمی قائم و رو به بالاست، پس داریم: $Fa = 12 \Rightarrow a = 3 \Rightarrow$ کانون سهمی $F'(1, -\frac{1}{2} + 3) \Rightarrow F'(1, \frac{5}{2})$

نقاط F و F' کانون های بیضی هستند، بنابراین مرکز بیضی نقطه وسط FF' است:

$$O' = \frac{F+F'}{2} \Rightarrow O'(1, \frac{-\frac{1}{2} + \frac{5}{2}}{2}) \Rightarrow O'(1, 1)$$

$$OO' = \sqrt{1^2 + 1^2} = \sqrt{2}$$

فاصله مرکز بیضی تا مبدأ مختصات برابر است با:

۱۴۷- پاسخ: گزینه ۱

اگر شش ضلعی محاط شده در مثلث، شش ضلعی منتظم باشد، آنگاه مثلث باید متساوی الاضلاع باشد، زیرا:

$$\widehat{BSR} = \widehat{BRS} = 60^\circ \Rightarrow \widehat{B} = 60^\circ \Rightarrow BS = BR = SR = a$$

به طریق مشابه داریم:

$$AM = AN = MN = CP = CQ = PQ = a \Rightarrow AB = AC = BC = 3a$$

بنابراین با توجه به اینکه طول ضلع مثلث ۱۵ می باشد، طول ضلع ۶ ضلعی برابر $\frac{15}{3} = 5$ می شود.

۱۴۸- پاسخ: گزینه ۴

شکل زیر را در نظر بگیرید. فرض می کنیم $\widehat{MOy} = \alpha$ پس $\widehat{xOM} = 2\alpha$ و داریم:

$$\sin 2\alpha = \frac{MN}{OM} \Rightarrow MN = OM \sin 2\alpha$$

$$\sin \alpha = \frac{MP}{OM} \Rightarrow MP = OM \sin \alpha$$

$$\frac{MN}{MP} = \frac{OM \sin 2\alpha}{OM \sin \alpha} = \frac{\sin 2\alpha}{\sin \alpha} = \frac{2 \sin \alpha \cdot \cos \alpha}{\sin \alpha} = 2 \cos \alpha = 2 \times \frac{OP}{OM} = \frac{2OP}{OM}$$

۱۴۹- پاسخ: گزینه ۱

در دوزنقه های AMNB و DMNC طبق قضیه شبه پروانه داریم:

$$S_{MNE} = S_{EDC} = S_1$$

$$S_{FMN} = S_{AFB} = S_2$$

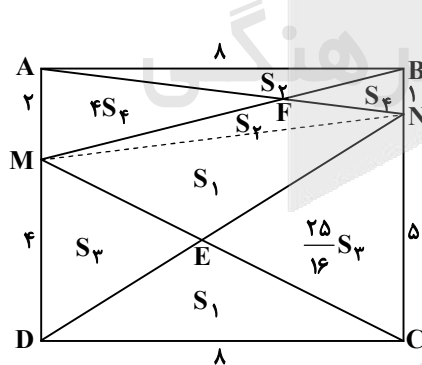

دو مثلث EMD و ENC متشابه با نسبت تشابه $\frac{5}{4}$ هستند، پس:

$$S_{EMD} = S_2 \Rightarrow S_{ENC} = \frac{25}{16} S_2$$

$$S_{MDC} = S_1 + S_2 = \frac{1}{2} \times 4 \times 8 = 16$$

$$S_{DNC} = S_1 + \frac{25}{16} S_2 = \frac{1}{2} \times 8 \times 5 = 20 \Rightarrow \begin{cases} S_1 + S_2 = 16 \\ S_1 + \frac{25}{16} S_2 = 20 \end{cases} \Rightarrow S_1 = \frac{80}{9}$$

دو مثلث AFM و FBN نیز متشابه با نسبت تشابه $\frac{1}{3}$ هستند، پس:

$$S_{FBN} = S_2 \Rightarrow S_{FAM} = 4S_2$$

$$S_{ABM} = \frac{1}{2} \times 2 \times 8 = 8 \Rightarrow \begin{cases} S_2 + 4S_2 = 8 \\ S_2 + S_2 = 4 \end{cases} \Rightarrow S_2 = \frac{8}{3}$$

$$S_{ABN} = \frac{1}{2} \times 8 \times 1 = 4 \Rightarrow \begin{cases} S_2 + S_2 = 4 \end{cases}$$

$$S_{MENF} = S_1 + S_2 = \frac{80}{9} + \frac{8}{3} = \frac{104}{9}$$



۱۵۰- پاسخ: گزینه ۱

طبق شکل مقابل، کوچک ترین زاویه بین دو نیمساز خارجی، بین دو نیمساز خارجی رئوس B و C به وجود می آید.

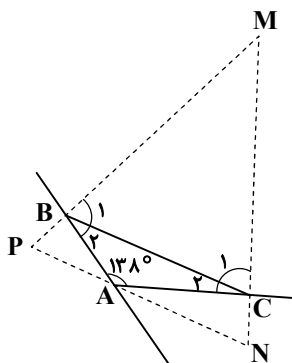

$$\hat{C}_1 = \frac{180^\circ - \hat{C}_2}{2}, \hat{B}_1 = \frac{180^\circ - \hat{B}_2}{2}$$

در مثلث MBC داریم:

$$\hat{M} = 180^\circ - (\hat{C}_1 + \hat{B}_1) = 180^\circ - \left(\frac{180^\circ - \hat{C}_2}{2} + \frac{180^\circ - \hat{B}_2}{2} \right)$$

$$\Rightarrow \hat{M} = 180^\circ - \frac{360^\circ - (\hat{C}_2 + \hat{B}_2)}{2} = \frac{1}{2}(\hat{C}_2 + \hat{B}_2)$$

$$\Rightarrow \hat{M} = \frac{1}{2}(180^\circ - 138^\circ) = 21^\circ$$

۱۵۱- پاسخ: گزینه ۳

چون شعاع دایره ۳ واحد و ED = ۳ است، پس مثلث OED متساوی الاضلاع است.

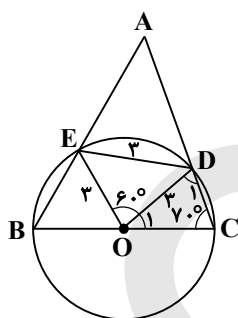

$$\widehat{EOD} = 60^\circ \Rightarrow \widehat{ED} = 60^\circ$$

$$OC = OD \Rightarrow \hat{D}_1 = 70^\circ$$

$$\Rightarrow \hat{O}_1 = 180^\circ - (70^\circ + 70^\circ) = 40^\circ$$

$$\widehat{DC} = 40^\circ \Rightarrow \widehat{EDC} = 60^\circ + 40^\circ = 100^\circ$$

۱۵۲- پاسخ: گزینه ۳

$$\frac{AC}{BC} = \sqrt{3} \Rightarrow AC = \sqrt{3}BC$$

$$\Rightarrow (\sqrt{3}BC)^2 = BC \cdot CD \Rightarrow 3BC^2 = BC \cdot CD \Rightarrow 3BC = CD \Rightarrow \frac{CD}{BC} = \frac{3}{1}$$

$$AC^2 = BC \cdot CD$$

$$\Rightarrow \frac{CD - BC}{BC} = \frac{3 - 1}{1} \Rightarrow \frac{DB}{BC} = 2$$

۱۵۳- پاسخ: گزینه ۱

در شکل زیر، چهارضلعی OMBN دارای ۲ زاویه قائمه است، پس:

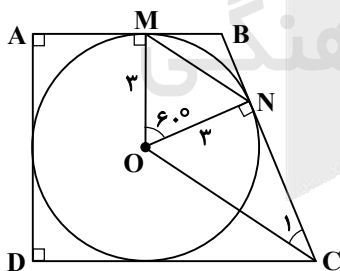

$$\hat{MON} + \hat{MBN} = 180^\circ \Rightarrow \hat{MON} + 120^\circ = 180^\circ \Rightarrow \hat{MON} = 60^\circ$$

چون OM = ON، پس مثلث OMN متساوی الاضلاع به ضلع ۳ است و داریم:

$$S_{\Delta OMN} = \frac{OM^2 \times \sqrt{3}}{4} = \frac{3^2 \times \sqrt{3}}{4} = \frac{9\sqrt{3}}{4}$$

در دوزنقه زوایای مجاور به ساقها مکمل اند، بنابراین:

$$\hat{MBN} + \hat{NCD} = 180^\circ \Rightarrow 120^\circ + \hat{NCD} = 180^\circ \Rightarrow \hat{NCD} = 60^\circ$$

OC نیمساز زاویه NCD است، پس $\hat{C}_1 = 30^\circ$ و داریم:

$$\Delta ONC: \hat{C}_1 = 30^\circ \Rightarrow ON = \frac{1}{2}OC \Rightarrow 3 = \frac{1}{2}OC \Rightarrow OC = 6$$

$$\cos \hat{C}_1 = \frac{NC}{OC} \Rightarrow NC = OC \cdot \cos 30^\circ = 6 \times \frac{\sqrt{3}}{2} = 3\sqrt{3}$$

$$S_{\Delta ONC} = \frac{1}{2}ON \cdot NC = \frac{1}{2} \times 3 \times 3\sqrt{3} = \frac{9\sqrt{3}}{2}$$

$$S_{OMNC} = S_{\Delta OMN} + S_{\Delta ONC} = \frac{9\sqrt{3}}{4} + \frac{9\sqrt{3}}{2} = \frac{27\sqrt{3}}{4}$$



۱۵۴- پاسخ: گزینه ۴

نقطه برخورد قطرهای $x+y=1$ و $x-y=3$ ، مرکز دایره است. پس:

$$\begin{cases} x+y=1 \\ x-y=3 \end{cases} \Rightarrow 2x=4 \Rightarrow x=2 \Rightarrow y=1-x=1-2=-1 \Rightarrow \text{مرکز } O(2, -1)$$

چون خط $4x+3y+5=0$ بر دایره مماس است، پس فاصله مرکز دایره تا این خط برابر شعاع دایره است.

$$\text{شعاع } R = \frac{|4 \times 2 + 3(-1) + 5|}{\sqrt{16+9}} = \frac{|8-3+5|}{\sqrt{25}} = \frac{10}{5} = 2$$

فاصله نقطه $M(4, -2)$ تا مرکز دایره را می‌یابیم.

$$OM = \sqrt{(4-2)^2 + (-2+1)^2} = \sqrt{4+1} = \sqrt{5} > 2$$

نقطه M خارج دایره است، پس کمترین فاصله نقطه M تا دایره به صورت زیر است:

$$AM = OM - OA = OM - R = \sqrt{5} - 2$$

۱۵۵- پاسخ: گزینه ۳

چون دو دایره فقط یک مماس مشترک دارند، پس دو دایره مماس داخل هستند و داریم:

$$R = a^2 - 2, R' = 6a - 1$$

$$\text{فاصله بین مرکزین} = d = |R - R'|$$

$$a^2 - 6a - 1 = \pm 6$$

$$a^2 - 6a - 1 = 6 \Rightarrow a^2 - 6a - 7 = 0 \Rightarrow (a-7)(a+1) = 0 \Rightarrow \begin{cases} a=7 \\ a=-1 \end{cases}$$

$a = -1$ غیر قابل قبول است، زیرا در این حالت R و R' عددی منفی خواهند شد.

$$a^2 - 6a - 1 = -6 \Rightarrow a^2 - 6a + 5 = 0 \Rightarrow (a-1)(a-5) = 0 \Rightarrow \begin{cases} a=1 \\ a=5 \end{cases}$$

$a = 1$ نیز غیر قابل قبول است زیرا در این حالت R عددی منفی خواهد شد.

پس $a = 7$ و $a = 5$ قابل قبول است و میانگین این دو عدد برابر است با:

$$\frac{5+7}{2} = 6$$

فیزیک

۱۵۶- پاسخ: گزینه ۱

■ در واپاشی بتا، به‌طور کلی ذره β درون هسته مادر وجود ندارد؛ بلکه از تبدیل یک نوترون به پروتون یا برعکس به وجود می‌آید. اغلب هسته‌ها با واپاشی بتا در حالت ناپایدار قرار می‌گیرند و با گسیل گاما به حالت پایه می‌روند. (درستی الف و نادرستی پ)

■ ذره β^+ جرم یکسانی با الکترون دارد اما بار الکتریکی آن‌ها متفاوت است. این ذره هنگامی به وجود می‌آید که یکی از پروتون‌های هسته وامی باشد و به یک نوترون و پوزیترون (β^+) تبدیل می‌شود. (درستی ب و نادرستی ت)
بنابراین دو مورد «الف» و «ب» درست هستند.

۱۵۷- پاسخ: گزینه ۲

مدت زمانی که متحرک در خلاف جهت محور حرکت می‌کند، $t_1 < t < 20$ s است.

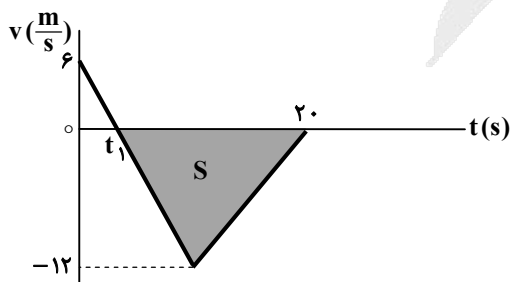

$$l = |S| = \frac{(20-t_1) \times 12}{2} = 6(20-t_1)$$

$$s_{av} = \frac{l}{\Delta t} = \frac{6(20-t_1)}{20-t_1} = 6 \frac{m}{s}$$



۱۵۸- پاسخ: گزینه ۴

چون در این بازه زمانی، اندازه سرعت متوسط و تندی متوسط روی خط راست متفاوت است، به این معناست که جهت حرکت عوض شده و سرعت ثانویه منفی است.

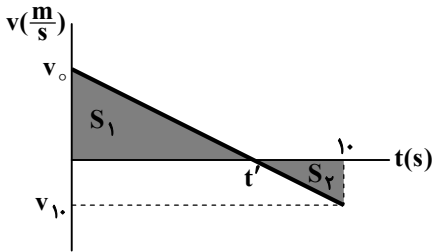

$$v_{av} = \frac{S_1 + S_2}{\Delta t} \Rightarrow v / \Delta t = \frac{|S_1| - |S_2|}{10} \Rightarrow |S_1| - |S_2| = 75 \text{ m} \quad (1) \text{ رابطه}$$

$$s_{av} = \frac{\ell}{\Delta t} = \frac{|S_1| + |S_2|}{10} = 8 / 5 \Rightarrow |S_1| + |S_2| = 85 \text{ m} \quad (2) \text{ رابطه}$$

از روابط (۱) و (۲) می توان نتیجه گرفت:

$$\begin{cases} |S_1| - |S_2| = 75 \text{ m} \\ |S_1| + |S_2| = 85 \text{ m} \end{cases} \Rightarrow 2|S_1| = 160 \Rightarrow |S_1| = 80 \text{ m}, |S_2| = 5 \text{ m}$$

از تشابه دو مثلث با مساحت های S_1 و S_2 داریم:

$$\frac{|S_1|}{|S_2|} = \left(\frac{t'}{10-t'}\right)^2 \Rightarrow \frac{80}{5} = \left(\frac{t'}{10-t'}\right)^2 \Rightarrow 4 = \frac{t'}{10-t'} \Rightarrow t' = 8 \text{ s}$$

$$S' + S'' = S_1 = 80 \text{ m}$$

$$\frac{S''}{S_1} = \left(\frac{8-t'}{8}\right)^2 = \frac{9}{16} \Rightarrow \frac{S''}{80} = \frac{9}{16} \Rightarrow S'' = 45 \text{ m}$$

$$S' = S_1 - S'' = 80 - 45 = 35 \text{ m}$$

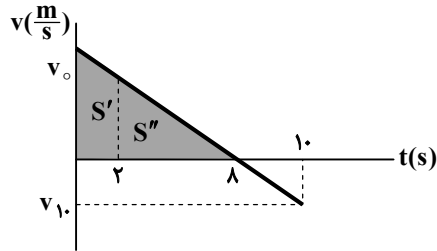

مساحت زیر نمودار $v-t$ در ۲ ثانیه اول حرکت برابر با جابه جایی است و چون سرعت متحرک در این بازه تغییر جهت نداده، اندازه جابه جایی و مسافت طی شده نیز یکسان است:

$$\ell_{(0-2s)} = S' = 35 \text{ m}$$

۱۵۹- پاسخ: گزینه ۳

شیب خط مماس بر نمودار مکان- زمان در هر لحظه، سرعت متحرک را نشان می دهد؛ بنابراین در لحظه $t = 3 \text{ s}$ ، شیب خط مماس یعنی سرعت متحرک برابر صفر است:

$$v = at + v_0 \Rightarrow \begin{cases} v_3 = 3a + v_0 = 0 \Rightarrow v_0 = -3a \quad (1) \text{ رابطه} \\ v_8 = 8a + v_0 \xrightarrow{\text{رابطه (1)}} v_8 = 8a - 3a = 5a \quad (2) \text{ رابطه} \end{cases}$$

حالا نمودار سرعت- زمان متحرک را رسم می کنیم:

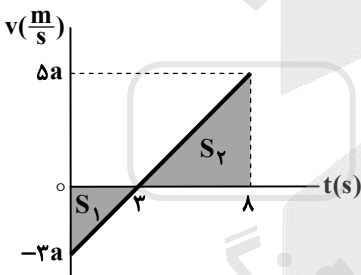

$$S_1 = \frac{3 \times (-3a)}{2} = -\frac{9}{2}a$$

$$S_2 = \frac{5 \times 5a}{2} = \frac{25}{2}a$$

$$\frac{\Delta x_{(0-8s)}}{\ell_{(0-8s)}} = \frac{|S_2| - |S_1|}{|S_2| + |S_1|} = \frac{\frac{25}{2}a - \frac{9}{2}a}{\frac{25}{2}a + \frac{9}{2}a} = \frac{8a}{17a} = \frac{8}{17}$$

۱۶۰- پاسخ: گزینه ۳

مکان متحرک در لحظه های $t_1 = 3 \text{ s}$ و $t_2 = 5 \text{ s}$ برابر با $x_3 = x_5 = 0$ است؛ بنابراین داریم:

$$x = \frac{1}{2}at^2 + v_0t + x_0 \Rightarrow \begin{cases} 0 = \frac{1}{2}a(3)^2 + 3v_0 + x_0 \\ 0 = \frac{1}{2}a(5)^2 + 5v_0 + x_0 \end{cases} \Rightarrow \frac{9}{2}a + 3v_0 = \frac{25}{2}a + 5v_0 \Rightarrow -4a = 2v_0 \Rightarrow v_0 = -2a \quad (1) \text{ رابطه}$$

$$v = at + v_0 \xrightarrow{\text{رابطه (1)}} 0 = at - 2a \Rightarrow t = 2 \text{ s}$$

حالا لحظه تغییر جهت متحرک را حساب می کنیم:

با استفاده از رابطه مستقل از شتاب در بازه زمانی $3 \text{ s} \leq t < 5 \text{ s}$ داریم:

$$\Delta x = \frac{v_3 + v_4}{2} \times \Delta t \Rightarrow (-1) - 0 = \frac{v_3 + 0}{2} \times 1 \Rightarrow v_3 = -2 \frac{\text{m}}{\text{s}}$$

$$v = at + v_0 \Rightarrow -2 = 3a + v_0 \xrightarrow{v_0 = -2a} -2 = 3a - 2a = a \Rightarrow a = 2 \frac{\text{m}}{\text{s}^2}, v_0 = -4 \frac{\text{m}}{\text{s}}$$

$$x = \frac{1}{2}at^2 + v_0t + x_0 \Rightarrow 0 = \frac{9}{2} \times 2 - 4 \times 3 + x_0 \Rightarrow x_0 = 15 \text{ m}$$

مسافت طی شده در بازه زمانی $t_1 = 0 \text{ s}$ تا $t_2 = 5 \text{ s}$ را به دست می آوریم:

$$\ell = |x_4 - x_0| + |x_5 - x_4| = |-1 - 15| + |0 - (-1)| = 17 \text{ m}$$

$$s_{av} = \frac{\ell}{\Delta t} = \frac{17 \text{ m}}{5 \text{ s}}$$

تندی متوسط در این بازه برابر است با:



۱۶۱- پاسخ: گزینه ۴

با توجه به نمودار داده شده و استفاده از قانون هوک داریم:

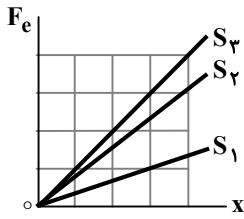

شیب خط نمودار $F_e = kx \Rightarrow k = (F_e - x)$

$$\begin{cases} k_3 = \frac{4}{4} = 1 \\ k_2 = \frac{2}{4} \end{cases} \Rightarrow k_2 = \frac{2}{4} k_3 \quad \text{رابطه (۱)}$$

$$\begin{cases} k_3 = 1 \\ k_1 = \frac{1}{3} \end{cases} \Rightarrow k_1 = \frac{1}{3} k_3 \xrightarrow{\text{رابطه (۱)}} k_1 = \frac{1}{3} \times \frac{4}{3} k_2 = \frac{4}{9} k_2$$

$$F_e = kx \Rightarrow 30 = k_2 \times 4 \Rightarrow k_2 = \frac{30}{4} = 7.5 \frac{N}{cm}$$

$$\frac{F_{e1}}{F_{e2}} = \frac{k_1}{k_2} \times \frac{x_1}{x_2} \Rightarrow 1 = \frac{4}{9} \times \frac{x_1}{4} \Rightarrow x_1 = 9 \text{ cm}$$

$$\frac{F_{e2}}{F_{e3}} = \frac{k_2}{k_3} \times \frac{x_2}{x_3} \Rightarrow 1 = \frac{4}{3} \times \frac{x_2}{4} \Rightarrow x_2 = 3 \text{ cm}$$

۱۶۲- پاسخ: گزینه ۴

در مرحله اول حرکت (قبل از پاره شدن نخ) داریم:

$$F_N = mg$$

$$f_k = \mu_k F_N = \mu_k mg = 0.2 \times 5 \times 10 = 10 \text{ N}$$

$$F_{net} = F - f_k = ma_1 \Rightarrow 15 - 10 = 5a_1 \Rightarrow a_1 = 1 \frac{m}{s^2}$$

$$\Delta x_1 = \frac{1}{2} a_1 t^2 + v_0 t \Rightarrow \Delta x_1 = \frac{1}{2} \times 1 \times (2)^2 = 2 \text{ m}$$

در مرحله دوم، هنگامی که نخ پاره می شود، تندی مکعب $2 \frac{m}{s}$ است و در راستای افقی، فقط نیروی اصطکاک بر مکعب وارد می شود.

$$v = at + v_0 \Rightarrow v_2 = 1 \times 2 = 2 \frac{m}{s}$$

$$F_{net} = 0 - f_k = ma_2 \Rightarrow -10 = 5a_2 \Rightarrow a_2 = -2 \frac{m}{s^2}$$

مکعب پس از طی مسافت Δx_2 می ایستد:

$$v^2 - v_2^2 = 2a_2 \Delta x_2 \Rightarrow 0 - (2)^2 = 2 \times -2 \Delta x_2 \Rightarrow \Delta x_2 = 1 \text{ m}$$

$$\Delta x_{total} = \Delta x_1 + \Delta x_2 = 3 \text{ m}$$

۱۶۳- پاسخ: گزینه ۲

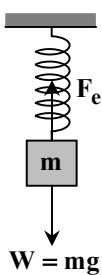

$$F_{net} = mg - F_e = ma$$

$$\begin{cases} 50 - 20 \cdot (L_1 - L_0) = 5 \times 2 \\ 50 - 20 \cdot (L_2 - L_0) = 5 \times -1 \end{cases} \Rightarrow \begin{cases} L_1 - L_0 = \frac{1}{5} \text{ m} \\ L_2 - L_0 = \frac{11}{40} \text{ m} \end{cases}$$

$$\Rightarrow L_2 - L_1 = \frac{11}{40} - \frac{1}{5} = \frac{3}{40} \text{ m} = 0.75 \text{ cm}$$

۱۶۴- پاسخ: گزینه ۱

$$v = \frac{2\pi R}{T} \Rightarrow 10\pi = \frac{4\pi}{T} \Rightarrow T = 0.4 \text{ s}$$

متحرک در مدت $\frac{T}{4}$ ، یک ربع دایره را طی می کند:

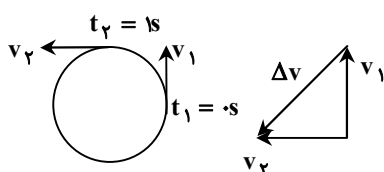

$$\Delta t = \Delta s = \frac{T}{4}$$

$$\Delta v = \sqrt{2} v = 10\pi\sqrt{2} \frac{m}{s}$$

$$a_{av} = \frac{\Delta v}{\Delta t} = 10\pi\sqrt{2} \frac{m}{s^2}$$

$$a_c = \frac{v^2}{R} = \frac{100\pi^2}{20} = 5\pi^2 \frac{m}{s^2}$$

$$\frac{a_{av}}{a_c} = \frac{10\pi\sqrt{2}}{5\pi^2} = \frac{2\sqrt{2}}{\pi}$$



۱۶۵- پاسخ: گزینه ۲

$$x = 0.02 \cos \frac{\pi}{2} t \Rightarrow \frac{\pi}{2} = \frac{2\pi}{T} \Rightarrow T = 4s, \Delta t = \frac{25}{12} - \frac{1}{12} = 2s = \frac{T}{2}$$

در مدت $\frac{T}{2}$ ، مسافت طی شده یعنی l دو برابر دامنه نوسان است.

$$l = 2A = 0.04m = 4cm \quad s_{av} = \frac{l}{\Delta t} = \frac{4cm}{2s} = 2 \frac{cm}{s}$$

۱۶۶- پاسخ: گزینه ۳

$$\frac{3}{2}\lambda = 0.3m \Rightarrow \lambda = 0.2m$$

$$\lambda = vT \Rightarrow 0.2 = 10T \Rightarrow T = \frac{2}{100}s$$

$$\Delta t = nT \Rightarrow \frac{9}{40} = n \times \frac{2}{100} \Rightarrow n = \frac{9}{8} \Rightarrow \Delta t = \frac{9}{8}T = T + \frac{1}{8}T$$

پس از این مدت، ذره A در حال حرکت به سمت مرکز نوسان بوده و حرکتش تندشونده است. توجه کنید که تندی آن بیشینه نیست، زیرا هنوز به مرکز نوسان نرسیده است. در این لحظه، ذره B در حال دور شدن از مرکز نوسان بوده و حرکتش کندشونده است.

۱۶۷- پاسخ: گزینه ۲

$$\left. \begin{aligned} x &= 4 \cos \omega t \\ -2 &= 4 \cos \frac{2}{15} \omega \end{aligned} \right\} \Rightarrow \cos \frac{2}{15} \omega = -\frac{1}{2} \Rightarrow \frac{2}{15} \omega = \begin{cases} \frac{2\pi}{3} & \text{غلق} \\ \frac{4\pi}{3} & \checkmark \end{cases}$$

$$\omega = \frac{4\pi}{\frac{2}{15}} = 10\pi \frac{\text{rad}}{s}$$

$$\omega = \frac{2\pi}{T} \Rightarrow 10\pi = \frac{2\pi}{T} \Rightarrow T = 0.2s$$

$$E = \frac{1}{2} m A^2 \omega^2 = \frac{1}{2} \times \frac{5}{100} \times \frac{16}{10000} \times 100\pi^2 = \frac{1}{25} J$$

۱۶۸- پاسخ: گزینه ۱

$$\beta_2 - \beta_1 = 10 \log \frac{I_2}{I_1} \Rightarrow 92 - 28 = 10 \log \frac{I_2}{I_1} \Rightarrow \log \frac{I_2}{I_1} = \frac{6}{4} = 1.5 - (2 \times 0.5)$$

$$\Rightarrow \log \frac{I_2}{I_1} = \log 10^{1.5} - 2 \log 2 = \log 10^{1.5} - \log 4 = \log \frac{10^{1.5}}{4} = \log 2.5 \times 10^6$$

$$\Rightarrow \frac{I_2}{I_1} = 2.5 \times 10^6$$

۱۶۹- پاسخ: گزینه ۴

$$f_1 + f_2 = 375 \xrightarrow{f_n = n f_1} f_1 + 2f_1 = 3f_1 = 375 \Rightarrow f_1 = 125 \text{ Hz}$$

$$f_n = \frac{nv}{2L} \Rightarrow 125 = \frac{1 \times v}{2 \times 0.4} \Rightarrow v = 100 \frac{m}{s}$$

$$v = \sqrt{\frac{FL}{m}} \Rightarrow 100 = \sqrt{\frac{F \times 0.4}{0.1}} \Rightarrow F = 250 \text{ N}$$

۱۷۰- پاسخ: گزینه ۱

$$\begin{cases} \theta_i = 53^\circ \\ \theta_i - \theta_r = 16^\circ \end{cases} \Rightarrow \theta_r = 37^\circ$$

$$\frac{\sin \theta_i}{\sin \theta_r} = \frac{n_2}{n_1} = \frac{\lambda_1}{\lambda_2} \Rightarrow \frac{\sin 53^\circ}{\sin 37^\circ} = \frac{0.8}{0.6} = \frac{4}{3} = \frac{\lambda_1}{\lambda_1 - \frac{1}{\lambda}} \Rightarrow 4\lambda_1 - \frac{1}{\lambda} = 3\lambda_1 \Rightarrow \lambda_1 = 0.5 \mu\text{m} = 5 \times 10^{-7} \text{ m}$$

$$\lambda_1 = \frac{c}{f} \Rightarrow f = \frac{3 \times 10^8}{5 \times 10^{-7}} = 6 \times 10^{14} \text{ Hz}$$



۱۷۱- پاسخ: گزینه ۳

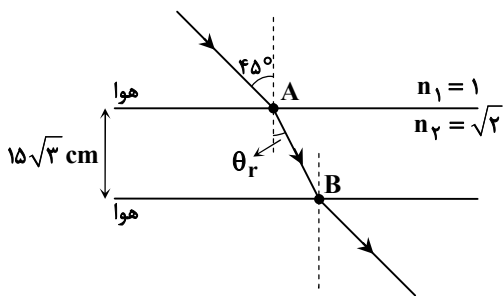

$$\frac{\sin \theta_i}{\sin \theta_r} = \frac{n_2}{n_1} \Rightarrow \frac{\sin 45^\circ}{\sin \theta_r} = \frac{\sqrt{2}}{1}$$

$$\Rightarrow \sin \theta_r = \frac{1}{\sqrt{2}} \Rightarrow \theta_r = 45^\circ$$

$$\cos \theta_r = \cos 45^\circ = \frac{\sqrt{2}}{2} = \frac{15\sqrt{3}}{AB}$$

$$\Rightarrow AB = 30 \text{ cm} = 0.3 \text{ m}$$

$$AB = v \times t \xrightarrow{v = \frac{c}{n}} 30 \times 10^{-2} = \frac{3 \times 10^8}{\sqrt{2}} \times t \Rightarrow t = \sqrt{2} \times 10^{-9} \text{ s} = \sqrt{2} \text{ ns}$$

۱۷۲- پاسخ: گزینه ۲

$$K_{\max} = hf - W_0 = hf - hf_0 = 4/125 \times 10^{-19} - 4 \times 10^{-15} \times 1/6 \times 10^{-19} \times \frac{5}{\lambda} \times 1.5 \Rightarrow \frac{1}{2} m v_{\max}^2 = 1/25 \times 10^{-20}$$

$$\Rightarrow \frac{1}{2} \times 9 \times 10^{-31} \times v_{\max}^2 = 1/25 \times 10^{-20} \Rightarrow v_{\max}^2 = \frac{25}{9} \times 10^{-10} \Rightarrow v_{\max} = \frac{5}{3} \times 10^5 \frac{\text{m}}{\text{s}} = \frac{1}{6} \times 10^6 \frac{\text{m}}{\text{s}}$$

۱۷۳- پاسخ: گزینه ۴

علت تفاوت در شدت خطوط طیف گسیلی اتم‌های هیدروژن گونه توسط مدل اتمی بور توجیه نمی‌شود.

۱۷۴- پاسخ: گزینه ۲

$$\frac{1}{\lambda} = \frac{1}{R} \left(\frac{1}{n_1^2} - \frac{1}{n_2^2} \right) \Rightarrow \begin{cases} \frac{1}{\lambda_{\max}} = \frac{1}{100} \left(\frac{1}{(2)^2} - \frac{1}{(3)^2} \right) = \frac{5}{3600} \Rightarrow \lambda_{\max} = \frac{3600}{5} = 720 \text{ nm} \\ \frac{1}{\lambda_{\min}} = \frac{1}{100} \left(\frac{1}{(2)^2} - \frac{1}{\infty} \right) \Rightarrow \lambda_{\min} = 400 \text{ nm} \end{cases} \Rightarrow \lambda_{\max} - \lambda_{\min} = 720 - 400 = 320 \text{ nm}$$

۱۷۵- پاسخ: گزینه ۱

$$E = E_U - E_L = E_R \left(\frac{1}{n_L^2} - \frac{1}{n_U^2} \right) \Rightarrow E = E_R \left(\frac{1}{(1)^2} - \frac{1}{(2)^2} \right) = \frac{3}{4} E_R = \frac{3}{4} \times 13/6 = 10/2 \text{ eV}$$

$$E = 10/2 \text{ eV} \times 1/6 \times 10^{-19} = 1/632 \times 10^{-18} \text{ J}$$

۱۷۶- پاسخ: گزینه ۳

$$n = \frac{t}{T_1} = \frac{22920}{5730} = 4$$

$$N_0 \xrightarrow{\frac{T_1}{2}} \frac{N_0}{2} \xrightarrow{\frac{T_1}{2}} \frac{N_0}{4} \xrightarrow{\frac{T_1}{2}} \frac{N_0}{8} \xrightarrow{\frac{T_1}{2}} \frac{N_0}{16}$$

$$\frac{N}{N_0} \times 100 = \frac{1}{16} \times 100 = \%6.25$$

۱۷۷- پاسخ: گزینه ۲

چون بارهای q_1 و q_2 ناهمنام هستند، بنابراین برای ایند نیروهای الکتریکی وارد بر بار سوم $q_3 = 15 \mu\text{C}$ در محلی روی خط واصل بین دو بار و در خارج فاصله بین آن‌ها و نزدیک به بار با اندازه کوچک‌تر، برابر با صفر می‌شود؛ یعنی:

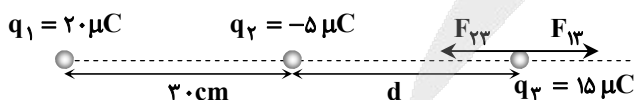

$$F = \frac{k|qq'|}{r^2} \Rightarrow \begin{cases} F_{13} = \frac{k|q_1 q_3|}{(30+d)^2} \\ F_{23} = \frac{k|q_2 q_3|}{d^2} \end{cases} \xrightarrow{F_{13} = F_{23}} \frac{k|q_1 q_3|}{(30+d)^2} = \frac{k|q_2 q_3|}{d^2} \Rightarrow \frac{20}{(30+d)^2} = \frac{5}{d^2}$$

$$\Rightarrow 4 = \left(\frac{30+d}{d} \right)^2 \Rightarrow 2 = \frac{30+d}{d} \Rightarrow 2d = 30+d \Rightarrow d = 30 \text{ cm}$$



حالا برابند نیروهای وارد بر بار q_2 را حساب می‌کنیم:

$$\begin{cases} F_{12} = \frac{k|q_1 q_2|}{r_{12}^2} = \frac{9 \times 10^9 \times 20 \times 10^{-6} \times 5 \times 10^{-6}}{(0.3)^2} = 10 \text{ N} \\ F_{23} = \frac{k|q_2 q_3|}{d^2} = \frac{9 \times 10^9 \times 15 \times 10^{-6} \times 5 \times 10^{-6}}{(0.3)^2} = 7.5 \text{ N} \end{cases} \Rightarrow F_{T2} = F_{12} - F_{23} = 10 - 7.5 = 2.5 \text{ N}$$

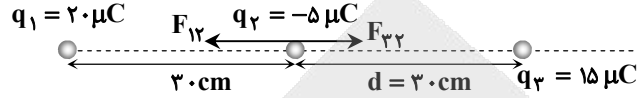

۱۷۸- پاسخ: گزینه ۲

با توجه به اینکه میدان الکتریکی خالص در نقطه A برابر صفر است، باید دو بار q_1 و q_2 با یکدیگر همنام و هم‌اندازه و هر دو با بار q_3 ناهمنام باشند. فرض می‌کنیم q_2 مثبت و q_3 منفی باشد. حالا میدان الکتریکی هریک از بارهای q_1 و q_2 را رسم می‌کنیم. مطابق شکل مشاهده می‌کنید که زاویه بین این دو میدان 90° است؛ بنابراین برابند آن‌ها رو به پایین و اندازه آن برابر است با:

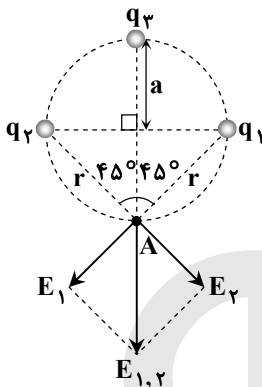

$$E_1 = \frac{k|q_1|}{r^2} \xrightarrow{r=a\sqrt{2}} E_1 = \frac{k|q_1|}{(a\sqrt{2})^2} = \frac{k|q_1|}{2a^2}$$

$$E_2 = E_1 = \frac{k|q_2|}{2a^2}$$

$$E_{1,2} = \sqrt{E_1^2 + E_2^2} = \sqrt{2} \frac{k|q_1|}{2a^2}$$

چون برابند میدان خالص در نقطه A صفر است، میدان الکتریکی حاصل از بار q_3 باید هم‌اندازه با $E_{1,2}$ و رو به بالا باشد؛ بنابراین داریم:

$$E_3 = \frac{k|q_3|}{(2a)^2} = \frac{k|q_3|}{4a^2} \xrightarrow{E_3 = E_{1,2}} \frac{k|q_3|}{4a^2} = \frac{k|q_1|}{2a^2} \times \sqrt{2} \Rightarrow \frac{|q_3|}{|q_1|} = 2\sqrt{2}$$

توجه: اگر q_1 و q_2 را منفی و q_3 را مثبت فرض می‌کردیم، باز هم به همین جواب می‌رسیدیم.

۱۷۹- پاسخ: گزینه ۳

چون نیروی بین دو بار، پس از تماس با یکدیگر کاهش یافته، پس علامت دو بار مخالف یکدیگر است:

$$\text{قبل از تماس: } \begin{cases} q_1 > 0 \\ |q_2| > q_1 \end{cases}$$

$$\text{بعد از تماس: } \begin{cases} |q'_1| = |q'_2| = \frac{|q_2| - q_1}{2} \end{cases}$$

$$F = \frac{k|q q'|}{r^2} \Rightarrow \frac{F'}{F} = \left(\frac{r}{r'}\right)^2 \times \frac{|q'_1 q'_2|}{|q_1 q_2|} \Rightarrow 0.8 = 1 \times \frac{|q'_1 q'_2|}{|q_1 q_2|} \Rightarrow \frac{1}{10} = \frac{(|q_2| - q_1)^2}{4|q_1 q_2|} \Rightarrow (|q_2| - q_1)^2 = \frac{16}{5} |q_1 q_2|$$

فرض می‌کنیم $|q_2| = n q_1$ باشد ($n > 1$)، بنابراین داریم:

$$(n-1)^2 q_1^2 = \frac{16}{5} \times n q_1^2 \Rightarrow (n-1)^2 = \frac{16}{5} n \Rightarrow n^2 - 5/2 n + 1 = 0 \Rightarrow \begin{cases} n = 0.2 \\ n = 5 \end{cases} \checkmark$$

۱۸۰- پاسخ: گزینه ۳

$$\text{بار هر کره بعد از اتصال: } q' = \frac{q_A + q_B}{2} = \frac{20 - 4}{2} = 8 \mu\text{C}$$

$$\sigma = \frac{q}{4\pi R^2} \Rightarrow \begin{cases} \sigma_{1A} = \frac{20 \times 10^{-6}}{4\pi \times 25 \times 10^{-4}} \\ \sigma_{2A} = \frac{8 \times 10^{-6}}{4\pi \times 25 \times 10^{-4}} \end{cases} \Rightarrow \sigma_{1A} - \sigma_{2A} = \frac{12 \times 10^{-6}}{\pi \times 10^{-2}} = 4 \times 10^{-4} \frac{\text{C}}{\text{m}^2} = 400 \frac{\mu\text{C}}{\text{m}^2}$$



۱۸۱- پاسخ: گزینه ۱

وسیله اندازه گیری، ریزسنج بوده و اندازه خطای آن برابر دقت اندازه گیری آن یعنی 0.001mm است (چون وسیله اندازه گیری دیجیتالی است)؛ پس گزینه ۱ درست است.

۱۸۲- پاسخ: گزینه ۲

با جدا کردن بار مثبت از صفحه منفی و انتقال آن به صفحه مثبت بار خازن افزایش می یابد.

$$Q_1 = q$$

$$Q_2 = q + 3 \times 10^{-3} \text{ C}$$

$$\Delta U = \frac{1}{2} \frac{Q_2^2}{C} - \frac{1}{2} \frac{Q_1^2}{C} \Rightarrow 4/5 = \frac{1}{2C} ((q + 3 \times 10^{-3})^2 - q^2) = 10^5 (q^2 + 6 \times 10^{-6} q + 9 \times 10^{-6} - q^2)$$

$$\Rightarrow 2/5 = 6 \times 10^{-6} q \Rightarrow q = 6 \times 10^{-3} \text{ C} = 6 \text{ mC}$$

۱۸۳- پاسخ: گزینه ۱

چون $\mathcal{E}_1 > \mathcal{E}_2$ است، جریان پادساعتگرد بوده و داریم:

$$V_2 = \mathcal{E}_2 + Ir_2 \Rightarrow 3/5 = 3 + (I \times 1) \Rightarrow I = \frac{1}{2} \text{ A}$$

$$I = \frac{\mathcal{E}_1 - \mathcal{E}_2}{R_{eq} + (r_1 + r_2)} = \frac{8 - 3}{R_{eq} + 2} = \frac{1}{2} \Rightarrow R_{eq} = 8 \Omega$$

$$R_{eq} = \frac{R \times 4R}{R + 4R} = \frac{4}{5} R = 8 \Rightarrow R = 10 \Omega$$

دو مقاومت R و $4R$ موازی اند:

$$I'R = I'' \times 4R \Rightarrow I' = 4I'' \quad \text{رابطه (۱)}$$

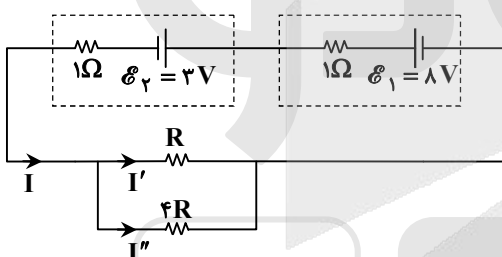

$$I' + I'' = I = \frac{1}{2} \xrightarrow{\text{رابطه (۱)}} \Delta I'' = \frac{1}{2}$$

$$\Rightarrow I'' = 0.1 \text{ A} \quad \text{و} \quad I' = 0.4 \text{ A}$$

$$P_R = I'^2 R = \frac{16}{100} \times 10 = 1.6 \text{ W}$$

۱۸۴- پاسخ: گزینه ۲

پس از قطع کلید k_1 ، ولتسنج V_1 با مقاومت بالا، با مجموعه ولتسنج V_2 و لامپ L_2 متوالی می شود. عدد ولتسنج V برابر \mathcal{E} است. جریان عبوری از ولتسنج V_1 صفر است؛ بنابراین از لامپ L_2 نیز جریانی عبور نمی کند؛ در نتیجه اختلاف پتانسیل ولتسنج V_2 برابر صفر است و عدد ولتسنج V_1 برابر \mathcal{E} است.

۱۸۵- پاسخ: گزینه ۳

$$P_{R_3} = I^2 R_3$$

$$P_{R_2} = \left(\frac{I}{3}\right)^2 R_2 = \frac{1}{9} I^2 \times 12 = \frac{4}{3} I^2$$

$$P_{R_3} = 6 P_{R_2} \Rightarrow I^2 R_3 = 6 \times \frac{4}{3} I^2 \Rightarrow R_3 = 8 \Omega$$

۱۸۶- پاسخ: گزینه ۴

$$R = \dots \xrightarrow{\text{دو سر مقاومت } 16 \Omega \text{ اتصال کوتاه می شود.}} R_{eq} = 0 \Rightarrow I = \frac{\mathcal{E}}{r} = \frac{12}{1/5} = 6 \text{ A} \Rightarrow V_{\text{مولد}} = 12 - 6 \times 1/5 = 10.8 \text{ V}$$

$$R = 18 \Omega \Rightarrow R_{eq} = \frac{18 \times 6}{18 + 6} = 4.5 \Omega \Rightarrow I = \frac{12}{4.5 + 1/5} = 2 \text{ A} \Rightarrow V_{\text{مولد}} = 12 - 2 \times 1/5 = 11.6 \text{ V}$$

۱۸۷- پاسخ: گزینه ۱

$$q_\alpha = 2e$$

$$F = qvB \sin 90^\circ = ma$$

$$\Rightarrow F = 2 \times 1/6 \times 10^{-19} \times 50 \times B = 6/68 \times 10^{-27} \times 4 \times 10^5 \Rightarrow B = 1/67 \times 10^{-4} \text{ T} = 1/67 \text{ G}$$



۱۸۸- پاسخ: گزینه ۴

میدان حاصل از دو سیم موازی حامل جریان‌های همسو بین آن‌ها و نزدیک به سیم حامل جریان کمتر، صفر است.

۱۸۹- پاسخ: گزینه ۱

در صورتی نیروی خالص وارد بر بار بیشینه است که نیروهای الکتریکی و مغناطیسی وارد بر آن همسو باشند و چون بار مثبت است، نیروی الکتریکی وارد بر آن $(F_e = Eq)$ هم جهت میدان الکتریکی و برون‌سو است. برای آنکه نیروی مغناطیسی وارد بر بار $(F_B = qvB)$ برون‌سو باشد، با توجه به جهت \vec{B} (سمت چپ)، \vec{v} باید به سمت بالا باشد تا جهت \vec{F}_B وارد بر آن با توجه به قاعده دست راست برون‌سو شود.

۱۹۰- پاسخ: گزینه ۴

چه هنگام وصل کلید و چه هنگام کاهش مقاومت رُئوستا، جریان در مدار سمت چپ در حال افزایش بوده و مثل نزدیک شدن سیم‌پیچ سمت چپ به سیم‌پیچ سمت راست عمل می‌کند و شار عبوری از سیم‌پیچ سمت راست افزایش می‌یابد که طبق قانون لنز، جریان طوری القا می‌شود (جهت ۲) تا مانع از این افزایش شار شود.

۱۹۱- پاسخ: گزینه ۲

$$\frac{U_A}{U_B} = \frac{\frac{1}{2} L_A I_A^2}{\frac{1}{2} L_B I_B^2} = \frac{\mu_0 N_A^2 A_A}{\mu_0 N_B^2 A_B} \times \frac{l_B}{l_A} = \left(\frac{N_A}{N_B}\right)^2 \times \left(\frac{l_B}{l_A}\right) = 4 \times \frac{1}{2} = 2$$

$$\frac{B_A}{B_B} = \frac{\frac{\mu_0 N_A I_A}{l_A}}{\frac{\mu_0 N_B I_B}{l_B}} = \frac{N_A}{N_B} \times \frac{l_B}{l_A} = 2 \times \frac{1}{2} = 1$$

۱۹۲- پاسخ: گزینه ۴

$$W_{mg} = -mgh = -6 \times 10^4 \times 10 \times 6 \times 10^2 = -3/6 \times 10^8 \text{ J}$$

$$E_1 = K_1 + U_1 = \frac{1}{2} m v_1^2 + 0 = \frac{1}{2} \times 6 \times 10^4 \times 6400 = 19/2 \times 10^7 \text{ J}$$

$$E_2 = K_2 + U_2 = \frac{1}{2} m v_2^2 + mgh = \frac{1}{2} \times 6 \times 10^4 \times (4 \times 6400) + 6 \times 10^4 \times 10 \times 6 \times 10^2 = 112/8 \times 10^7 \text{ J}$$

$$E_2 - E_1 = 112/8 \times 10^7 - 19/2 \times 10^7 = 9/36 \times 10^8 \text{ J}$$

۱۹۳- پاسخ: گزینه ۱

$$P_{z\gamma} + \rho_1 g h_1 = P_0 + \rho_2 g h_2$$

$$\Rightarrow P_{z\gamma} - P_0 = \rho_2 g h_2 - \rho_1 g h_1 = 1000 \times 10 \times 0/9 - 1200 \times 10 \times 0/5 = 9000 - 6000 = 3000 \text{ Pa}$$

۱۹۴- پاسخ: گزینه ۳

$$\begin{cases} 10^5 = P_0 + \rho g h_1 \\ 1/06 \times 10^5 = P_0 + \rho g h_2 \end{cases} \Rightarrow (1/06 - 1) \times 10^5 = 6000 = \rho_{\text{مایع}} \times 10 \times 0/15 \Rightarrow \rho_{\text{مایع}} = 4000 \frac{\text{kg}}{\text{m}^3}$$

$$10^5 = P_0 + 4000 \times 10 \times \frac{5}{100} \Rightarrow P_0 = 98000 \text{ Pa} = 98 \text{ kPa}$$

۱۹۵- پاسخ: گزینه ۴

$$Q_F = mL_F = 20 \times 336 = 6720 \text{ J}$$

$$\Delta F = 1/8 \times \Delta\theta \Rightarrow 50 - 32 = 1/8 \Delta\theta \Rightarrow \Delta\theta = 10^\circ\text{C}$$

$$Q = mc\Delta\theta = 20 \times 4/2 \times 10 = 840 \text{ J}$$

$$Q_{\text{کل}} = Q_F + Q = 6720 + 840 = 7560 \text{ J}$$

۱۹۶- پاسخ: گزینه ۲

$$H = \frac{kA\Delta\theta}{l} = \frac{400 \times 5 \times 10^{-4} \times (80 - 30)}{50 \times 10^{-2}} = 20 \frac{\text{J}}{\text{s}}$$

$$H_1 = H_2 \Rightarrow \frac{k \times A (\theta - 80)}{10} = \frac{k \times A (30 - \theta)}{40}$$

$$\Rightarrow 4\theta - 320 = 30 - \theta \Rightarrow 5\theta = 350 \Rightarrow \theta = 70^\circ\text{C}$$

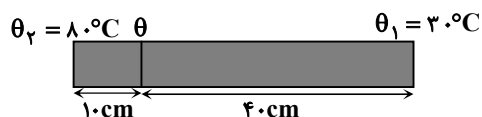



۱۹۷- پاسخ: گزینه ۳

$$T_L = 27 + 273 = 300 \text{ K}$$

$$T_H = 127 + 273 = 400 \text{ K}$$

$$K = \frac{Q_L}{W} = \frac{Q_L}{|Q_H| - Q_L} = \frac{T_L}{T_H - T_L} = \frac{300}{400 - 300} = 3$$

۱۹۸- پاسخ: گزینه ۱

$$\Delta V < 0 \Rightarrow W > 0$$

$$\Delta U_{\text{دروزی}} = W + \underset{\text{صفر}}{Q} \Rightarrow \Delta U > 0 \Rightarrow \Delta T > 0$$

موارد «الف» و «ب» درست هستند.

۱۹۹- پاسخ: گزینه ۳

$$P_{1\text{جگ}} - P_0 = 5 \times 10^4 \Rightarrow P_{1\text{جگ}} = 1/5 \times 10^5 \text{ Pa}$$

$$P_{2\text{جگ}} - P_0 = 10 \times 10^4 \Rightarrow P_{2\text{جگ}} = 2 \times 10^5 \text{ Pa}$$

$$\frac{P_1 V_1}{T_1} = \frac{P_2 V_2}{T_2} \Rightarrow \frac{1/5 \times 10^5 \times V_1}{T_1} = \frac{2 \times 10^5 \times 2V_1}{T_2} \Rightarrow \frac{T_2}{T_1} = \frac{8}{3}$$

$$\frac{T_2}{T_1} = \frac{U_2}{U_1} = \frac{8}{3} \Rightarrow U_2 = \frac{8}{3} \times 600 = 1600 \text{ J}$$

انرژی درونی گاز تابع دمای مطلق گاز است:

۲۰۰- پاسخ: گزینه ۳

$$\Delta U_{AC} = Q_{AC} + W_{AC} = \frac{\gamma}{\gamma - 1} P(V_C - V_A) - P(V_C - V_A) \Rightarrow 1000 = \frac{5}{2} \times 10^5 (V_C - 3 \times 10^{-3}) \Rightarrow V_C = 7 \times 10^{-3} \text{ m}^3$$

$$\Delta U_{ABC} = Q_{ABC} + W_{ABC} \Rightarrow 1000 = Q_{ABC} - \frac{2 \times 10^5 + 1 \times 10^5}{2} (4 \times 10^{-3}) \Rightarrow Q_{ABC} = 1600 \text{ J}$$



۲۰۱- پاسخ: گزینه ۲

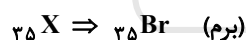

بررسی گزینه‌ها:

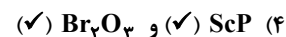
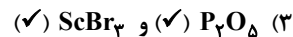

توجه: در گزینه‌های ۱، ۳ و ۴، یکی از ترکیبات یونی اسکاندیم داده شده که همگی درست هستند؛ بنابراین تنها با چک کردن این ترکیب‌ها، می‌توانستیم به گزینه ۲ برسیم.

۲۰۲- پاسخ: گزینه ۳

عبارت‌های اول، سوم و چهارم درست هستند.

بررسی عبارت‌های دوم و چهارم:

عبارت دوم: ترتیب پر شدن زیرلایه‌ها به حاصل $(n+1)$ وابسته است.

عبارت چهارم:

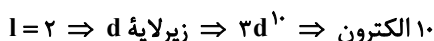
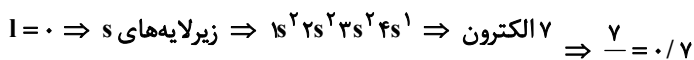



۲۰۳- پاسخ: گزینه ۴

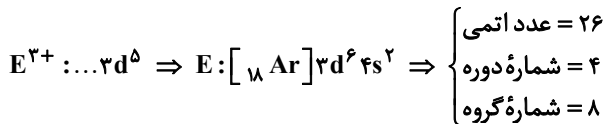
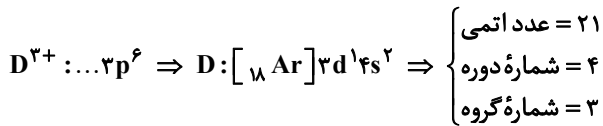
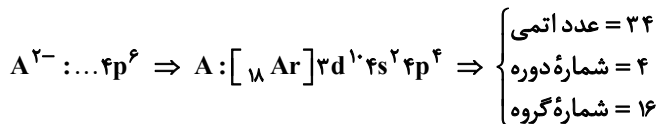

عنصر A مربوط به گروه ۱۶ است و عنصر S نیز هم گروهی آن می باشد. بررسی گزینه های نادرست:

(۱) عنصر E در گروه ۸ و عنصر D در گروه ۳ قرار دارد.

(۲) واکنش پذیری عنصرهای D و E که جزء عنصرهای دسته d هستند، از واکنش پذیری فلزهای قلیایی کمتر است.

(۳) عنصر A یک نافلز از گروه ۱۶ است و ویژگی های شیمیایی آن با عنصرهای گروه ۱۸ متفاوت است.

۲۰۴- پاسخ: گزینه ۴

عبارت های «پ»، «ت» و «ث» درست هستند.

عنصر قبل از کریپتون، عنصر برم (Br) است که در دوره چهارم و گروه ۱۷ قرار دارد.

(پ) در گروه ۱۷، از بالا به پایین خاصیت نافلزی عنصرها کاهش می یابد.

(ت) در دمای اتاق، برم مایع و عنصرهای واسطه دوره چهارم، جامد هستند.

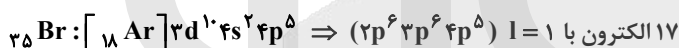

(ث)

بررسی عبارت های نادرست:

(الف) عنصر A در گروه ۱۶ و عنصر Br در گروه ۱۷ قرار دارد.

(ب) هر دو عنصر X و Br در دوره چهارم قرار دارند. در یک دوره از چپ به راست، شعاع اتمی کاهش می یابد.

۲۰۵- پاسخ: گزینه ۲

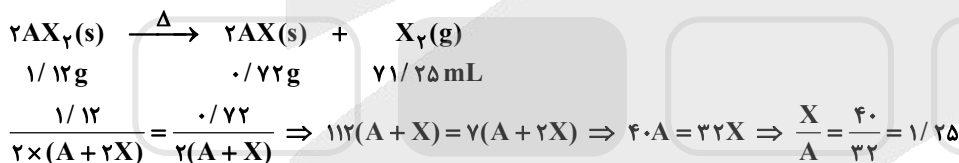

۲۰۶- پاسخ: گزینه ۱

- ✓ منیزیم نیتريد: Mg_3N_2
- ✗ مس (II) سولفيد ← شکل درست CuS
- ✗ گاليم كلريد ← شکل درست $GaCl_3$
- ✗ كبات (III) سولفات ← شکل درست $Co_2(SO_4)_3$
- ✓ باريم سيانيد: $Ba(CN)_2$
- ✓ زني فسفات: $Zn_3(PO_4)_2$

۲۰۷- پاسخ: گزینه ۲

$$\text{حجم مكعب} = 4 \times 4 \times 4 = 64 \text{ cm}^3$$

$$\text{جرم مكعب} = 64 \text{ cm}^3 \times \frac{7/5 \text{ g}}{1 \text{ cm}^3} = 48 \text{ g Mn}$$

$$\text{تعداد مول Mn} = \frac{48 \text{ g}}{55 \text{ g} \cdot \text{mol}^{-1}} \approx 0.87 \text{ mol}$$

$$0.87 \times 7 = 6.1/1$$

هر مول منگنز ($25 Mn : [18 Ar] 3d^5 4s^2$)، دارای ۷ مول الکترون ظرفیتی است:

۲۰۸- پاسخ: گزینه ۱

عبارت های «الف» و «ب» درست هستند.

بررسی عبارت های نادرست:

(پ) مولکول آب به دلیل توانایی برقراری پیوند هیدروژنی، نقطه جوش بالاتری نسبت به هیدروژن سولفید دارد.

(ت) HCl قطبی و F_2 ناقطبی است؛ به همین دلیل HCl نقطه جوش بالاتری دارد.



۲۰۹- پاسخ: گزینه ۱

با جذب X گرم آب، درصد آب در نمونه به ۲۰ رسیده است؛ بنابراین خواهیم داشت:

$$\text{درصد نهایی آب} = \frac{\text{جرم آب}}{\text{جرم نمونه}} \times 100 \Rightarrow 20 = \frac{10 + x}{100 + x} \times 100 \Rightarrow 100 + x = 50 + 5x \Rightarrow x = 12 / 5 \text{ g}$$

$$\text{درصد جرمی نمک} = \frac{\text{جرم نمک}}{\text{جرم نمونه نهایی}} \times 100 = \frac{88}{100 + 12 / 5} \times 100 = 78 / 2$$

برای قسمت دوم، با توجه به معادله واکنش خواهیم داشت:

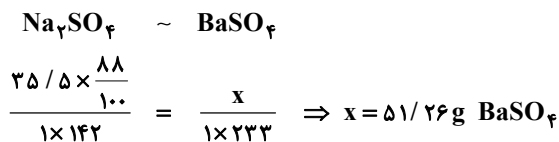

۲۱۰- پاسخ: گزینه ۳

موارد «الف» و «ت» درست هستند.
بررسی موارد نادرست:



۲۱۱- پاسخ: گزینه ۲

$$S(A) = 0 / 97\theta + 35 \Rightarrow \begin{cases} \theta = 0 \Rightarrow S(A) = 35 \\ \theta = 40 \Rightarrow S(A) = 73 / 8 \end{cases}$$

$$\theta = 0 \Rightarrow \frac{S(A)}{S(B)} = 1 \Rightarrow S(B) = 35 \Rightarrow S(B) = -0 / 125\theta + 35$$

$$\theta = 40 \Rightarrow \frac{S(A)}{S(B)} = 2 / 46 \Rightarrow S(B) = \frac{73 / 8}{2 / 46} = 30$$

$$\theta = 50 \Rightarrow \begin{cases} S(A) = 0 / 97(50) + 35 = 83 / 5 \\ S(B) = -0 / 125(50) + 35 = 28 / 75 \end{cases}$$

$$\frac{\text{غلظت مولار محلول سیرشده B}}{\text{غلظت مولار محلول سیرشده A}} = \frac{\text{مول B}}{\text{مول A}} = \frac{28 / 75}{83 / 5} = \frac{110}{330} = 1 / 3$$

۲۱۲- پاسخ: گزینه ۲

عبارت‌های «پ» و «ت» درست هستند.

(پ) آلکان داده شده مانند ۳- اتیل دکان، ۱۲ کربنی است.

(ت) در ترکیب داده شده، ۶ گروه CH_3 و ۴ گروه CH_2 وجود دارد:

$$\frac{6}{4} = 1 / 5$$

بررسی عبارت‌های نادرست:

(الف)

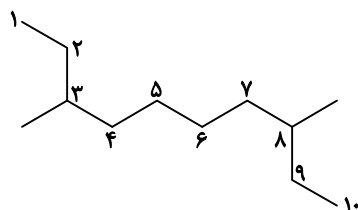

۳، ۸- دی‌متیل دکان

(ب)

$$\frac{\text{جرم مولی آلکان (C}_{12}\text{H}_{26}\text{)}}{\text{جرم مولی پروپین (C}_3\text{H}_4\text{)}} = \frac{170}{40} = 4 / 25$$



۲۱۳- پاسخ: گزینه ۱

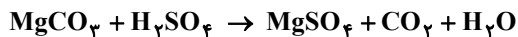

$$\frac{\text{جرم خالص}}{\text{جرم مولی} \times \text{ضریب}} = \frac{\text{حجم} \times \text{غلظت مولی}}{\text{جرم مولی} \times \text{ضریب}} \Rightarrow \frac{0.210}{1 \times 84} = \frac{x \times 0.1}{1 \times 1} \Rightarrow x = 0.25 \text{ mol} \cdot \text{L}^{-1}$$

$$\text{جرم } \text{H}_2\text{SO}_4 \text{ در } 100 \text{ میلی لیتر محلول} = 0.1 \text{ L} \times \frac{0.25 \text{ mol}}{1 \text{ L}} \times \frac{98 \text{ g}}{1 \text{ mol}} = 2.45 \text{ g}$$

۲۱۴- پاسخ: گزینه ۳

عبارت‌های دوم، سوم و چهارم درست‌اند.
عبارت اول: گاز اتن، سنگ بنای صنایع پتروشیمی است.
عبارت دوم:

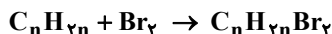

$$0.25 \text{ mol C}_n\text{H}_{2n} \times \frac{1 \text{ mol Br}_2}{1 \text{ mol C}_n\text{H}_{2n}} \times \frac{160 \text{ g Br}_2}{1 \text{ mol Br}_2} = 40 \text{ g}$$

عبارت سوم: در آلکن‌ها، کربن‌های پیوند دوگانه، هر کدام به سه اتم دیگر متصل هستند.
عبارت چهارم:

$$\text{C}_2\text{H}_6 \Rightarrow \text{جرم مولی} = 30 \text{ g} \Rightarrow \frac{30}{40} = 0.75$$

$$\text{C}_3\text{H}_8 \Rightarrow \text{جرم مولی} = 44 \text{ g}$$

۲۱۵- پاسخ: گزینه ۴

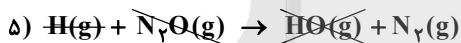
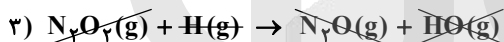
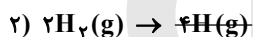
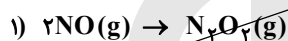

$$\Delta H = [2\Delta H(\text{N}=\text{O}) + 2\Delta H(\text{H}-\text{H})] - [\Delta H(\text{N} \equiv \text{N}) + 4\Delta H(\text{O}-\text{H})] = [(2 \times 607) + (2 \times 436)] - [944 + (4 \times 463)] = -710 \text{ kJ}$$

۲۱۶- پاسخ: گزینه ۲

عبارت‌های اول و سوم درست هستند.
عبارت اول: در یک گروه از بالا به پایین و در یک دوره از راست به چپ، خصلت فلزی عنصرها بیشتر می‌شود.
عبارت دوم: تمایل به گرفتن الکترون یا خصلت نافلزی، در یک گروه از بالا به پایین کاهش می‌یابد.
عبارت سوم: در یک گروه از بالا به پایین و در یک دوره از راست به چپ، شعاع اتمی عنصرها بزرگ‌تر می‌شود.
عبارت چهارم: شعاع اتمی X از Z بیشتر است.

۲۱۷- پاسخ: گزینه ۱

$$Q = mc\Delta\theta \Rightarrow c = \frac{24/6 \times 100}{0.5 \times 100 \times 20} = 2/46 \text{ J} \cdot \text{g}^{-1} \cdot \text{C}^{-1}$$



$$24/6 \text{ kJ} \times \frac{3 \text{ mol O}_2}{295 \text{ kJ}} \times \frac{32 \text{ g O}_2}{1 \text{ mol O}_2} = 8 \text{ g O}_2$$

۲۱۸- پاسخ: گزینه ۴

همه عبارت‌های داده‌شده، درست هستند.

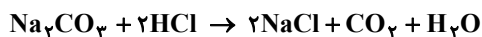
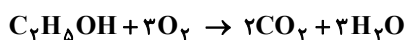

■ به‌ازای هر مول اتانول، ۲ مول CO_2 معادل $44/8 = 5.5$ لیتر CO_2 تولید می‌شود.



$$\frac{7/5 \times \frac{x}{100}}{2 \times 1} = \frac{60/75}{1 \times 18} \Rightarrow x = 90 \text{ (بازده درصدی)}$$



فرض می‌کنیم در هر دو واکنش، m گرم واکنش دهنده کربن دار مصرف شود.

$$I \begin{cases} C_7H_5OH \sim 2CO_2 \\ \frac{m}{1 \times 46} = \frac{x}{2 \times 1} \Rightarrow x = \frac{m}{23} \Rightarrow \frac{x}{x'} = \frac{106}{23} = 4/6 \end{cases}$$

$$II \begin{cases} Na_2CO_3 \sim 2CO_2 \\ \frac{m}{1 \times 106} = \frac{x'}{1 \times 1} \Rightarrow x' = \frac{m}{106} \end{cases}$$

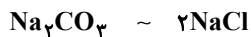

$$\frac{100 \times \frac{x}{100}}{1 \times 106} = \frac{1/5}{2 \times 1} \Rightarrow x = 79/5$$

۲۱۹- پاسخ: گزینه ۱

$$? s = 1 \text{ mol } KClO_3 \times \frac{1s}{1 \text{ mol } KClO_3} = 1 \cdot s$$

$$O_2 \text{ مول نهایی} = 1 \text{ mol } KClO_3 \times \frac{3 \text{ mol } O_2}{2 \text{ mol } KClO_3} = 1/5 \text{ mol } O_2$$

$$[O_2] \text{ نهایی} = \frac{1/5 \text{ mol}}{5 \text{ L}} = 0.1 \text{ mol} \cdot L^{-1}$$

۲۲۰- پاسخ: گزینه ۳

عبارت‌های «ب» و «پ» درست هستند.

(ب)

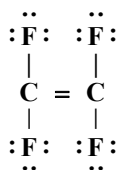

$$\frac{\text{شمار جفت الکترون‌های ناپیوندی}}{\text{شمار جفت الکترون‌های پیوندی}} = \frac{12}{6} = 2$$

بررسی عبارت‌های نادرست:

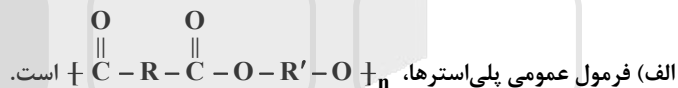

ت) بسته به نوع و مقدار کاتالیزگرهای مورد استفاده، جرم مولی پلی‌اتن حاصل متفاوت خواهد بود.

۲۲۱- پاسخ: گزینه ۳

در سه مورد اول، مولکول‌های داده‌شده فرمول مولکولی یکسانی دارند و ایزومر یا همپار هستند. در مورد آخر، یکی از مولکول‌ها ۶ اتم کربن و دیگری ۷ اتم کربن دارد و قطعاً فرمول مولکولی یکسانی ندارند.

۲۲۲- پاسخ: گزینه ۴

$$\dots \rightarrow 2A \text{ : معادله واکنش} \quad \bar{R}(\text{واکنش}) = \frac{\bar{R}(A)}{2}$$

$$t = 0 - 20s \Rightarrow \begin{cases} t = 0 \Rightarrow \log[A] = 0.85 \Rightarrow [A] = 10^{0.85} = 7 \\ t = 20s \Rightarrow \log[A] = 0.3 \Rightarrow [A] = 10^{0.3} = 2 \end{cases}$$

$$\Rightarrow \bar{R}(A) = \frac{-\Delta[A]}{\Delta t} = -\frac{(2-7) \text{ mol} \cdot L^{-1}}{20s} = \frac{1}{4} \text{ mol} \cdot L^{-1} \cdot s^{-1} \Rightarrow \bar{R}(\text{واکنش}) = \frac{\bar{R}(A)}{2} = \frac{1}{8} \text{ mol} \cdot L^{-1} \cdot s^{-1}$$

$$t = 13 - 20s \Rightarrow \begin{cases} t = 13s \Rightarrow \log[A] = 0.48 \Rightarrow [A] = 10^{0.48} = 3 \\ t = 20s \Rightarrow [A] = 2 \end{cases} \Rightarrow \bar{R}(A) = \frac{-(2-3) \text{ mol} \cdot L^{-1}}{7s} = \frac{1}{7} \text{ mol} \cdot L^{-1} \cdot s^{-1}$$

$$\frac{\bar{R}(\text{واکنش})(0-20s)}{\bar{R}(A)(13-20s)} = \frac{\frac{1}{8}}{\frac{1}{7}} = \frac{7}{8} = 0.875$$



۲۲۳- پاسخ: گزینه ۴

همه عبارت‌های داده شده درست‌اند.

■ HCl اسید قوی و HF اسید ضعیف است؛ بنابراین شمار مول‌های اولیه HCl باید کمتر باشد تا غلظت یون هیدرونیوم دو محلول و pH آن‌ها یکسان شود.

■ در محلول HCl، مولکول یونیده نشده وجود ندارد و اما در محلول HF، علاوه بر یون‌ها، مولکول‌های یونیده نشده اسید نیز وجود دارد.

■ با توجه به اینکه هر دو اسید جزو اسیدهای تک‌پروتون‌دار هستند و pH محلول آن‌ها یکسان است، غلظت کل یون‌ها در محلول آن‌ها و در نتیجه رسانایی دو محلول برابر است.

■ در محلول HCl برخلاف محلول HF، مولکول‌های یونیده نشده اسید وجود ندارد؛ بنابراین مجموع شمار گونه‌ها در محلول HCl کمتر است.

۲۲۴- پاسخ: گزینه ۲

در ترکیب داده شده، هم گروه عاملی هیدروکسیل (OH-) و هم گروه عاملی آمیدی (-C(=O)-N-) وجود دارد.

بررسی گزینه‌های نادرست:

$$\frac{\text{شمار اتم‌های کربن}}{\text{شمار اتم‌های اکسیژن}} = \frac{12}{3} = 4 \quad (1)$$

$$\frac{\text{شمار پیوندهای یگانه}}{\text{شمار پیوند دوگانه}} = \frac{28}{5} = 5.6 \quad (3)$$

$$\frac{\text{شمار اتم‌های هیدروژن}}{\text{شمار جفت الکترون‌های ناپیوندی}} = \frac{16}{8} = 2 \quad (4)$$

۲۲۵- پاسخ: گزینه ۳

عبارت‌های «ب» و «ت» درست هستند.

بررسی عبارت‌های نادرست:

الف) شیر برخلاف شربت معده، مخلوط ناهمگن از نوع کلوئید است.

پ) کلوئیدها پایدارند و ته‌نشین نمی‌شوند.

۲۲۶- پاسخ: گزینه ۱

جرم مولی پروپان (C₃H₈) و دی‌متیل اتر (CH₃OCH₃) به هم نزدیک بوده و دی‌متیل اتر قطبی است؛ بنابراین نقطه جوش بالاتری داشته و در شرایط یکسان، آسان‌تر به مایع تبدیل می‌شود.

بررسی گزینه‌های نادرست:

(۲) با توجه به مقایسه خلصت نافلزاتی اتم‌های کربن، هیدروژن و اکسیژن (O > C > H) می‌توان گفت هم اتم کربن مرکزی در پروپان و هم اتم اکسیژن در دی‌متیل اتر، بار جزئی منفی دارد.

(۳) پروپان ناقطبی و دی‌متیل اتر قطبی است و نقشه پتانسیل آن‌ها با هم متفاوت است.

(۴) دی‌متیل اتر، قطبی بوده و در میدان الکتریکی جهت‌گیری می‌کند، در حالی که پروپان ناقطبی است و در میدان الکتریکی جهت‌گیری نمی‌کند.

۲۲۷- پاسخ: گزینه ۴

همه عبارت‌های داده شده درست هستند.

■ در ۲۵۰ میلی‌لیتر از محلول پتاسیم هیدروکسید، $\frac{1}{4} = 0.25 \times 2 = 0.5$ گرم KOH (معادل با $\frac{1/4}{56} = 0.0025$ مول) وجود دارد. هر مول KOH،

یک مول HCl را خنثی می‌کند.

$$[\text{OH}^-] = [\text{KOH}] = \frac{0.5 \text{ g}}{56 \text{ g} \cdot \text{mol}^{-1}} = 0.0089 \text{ mol} \cdot \text{L}^{-1}$$

$$[\text{H}^+][\text{OH}^-] = 10^{-14} \Rightarrow [\text{H}^+] = 10^{-13}$$

$$\Rightarrow \frac{[\text{OH}^-]}{[\text{H}^+]} = \frac{10^{-1}}{10^{-13}} = 10^{12}$$



غلظت مولی: ۰/۱ ۰/۱ ۰/۱

$$[\text{یون‌ها}] = 0.2 \frac{\text{mol}}{\text{L}} \xrightarrow{\times 0.5 \text{ L}} = 0.1 \text{ mol}$$

■ با اضافه کردن ۱/۴ گرم پتاسیم هیدروکسید دیگر، جرم و مول KOH سه برابر شده و در نتیجه غلظت مولی محلول و OH⁻ هم سه برابر خواهد شد.



۲۲۸- پاسخ: گزینه ۱

$$\text{pH}(\text{HA}) = \text{pH}(\text{HD}) \Rightarrow [\text{H}^+](\text{HA}) = [\text{H}^+](\text{HD}) \xrightarrow{[\text{H}^+] = M\alpha} \frac{[\text{HD}]}{[\text{HA}]} = \frac{\alpha(\text{HA})}{\alpha(\text{HD})} = \frac{\frac{12}{100}}{\frac{2/5}{100}} = \frac{12}{2/5} = 4/8$$

$$[\text{H}^+] = M\alpha = 0.005 \times 12 / 100 = 6 \times 10^{-4}$$

$$\text{pH} = -\log[\text{H}^+] = -\log(6 \times 10^{-4}) = 4 - \log 6 = 4 - (\log 2 + \log 3) = 4 - (0.3 + 0.48) = 3.22$$

۲۲۹- پاسخ: گزینه ۴

همه عبارت‌های داده شده درست هستند.

- در فرایند هال، گاز گلخانه‌ای CO₂ هم تولید می‌شود.
- آلومینیم فلزی فعال بوده و سطح آن به سرعت اکسید می‌شود، اما به دلیل چسبیده و متراکم بودن اکسید، این فلز خورده نمی‌شود.
- در برخی از سلول‌های الکترولیتی مانند سلول فرایند هال، کاتد و آند از یک جنس هستند.
- نافلزها، اکسند هستند و در سمت راست جدول دوره‌ای قرار دارند.
- از برق‌کافت آلومینیم اکسید، می‌توان آلومینیم و از برق‌کافت آب، می‌توان گاز هیدروژن تهیه کرد.

۲۳۰- پاسخ: گزینه ۲

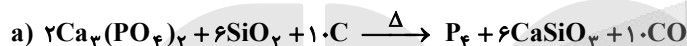

$$\text{مجموع ضرایب} = 2 + 6 + 10 + 1 + 6 + 10 = 35$$

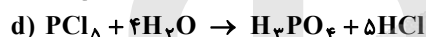

$$\text{مجموع ضرایب} = 1 + 4 + 1 + 5 = 11$$

$$\text{تفاوت مجموع ضرایب} = 35 - 11 = 24$$

واکنش‌های a و c به دلیل داشتن عنصرهای آزاد C و I₂ از نوع اکسایش-کاهش هستند، اما در واکنش‌های b و d عدد اکسایش هیچ عنصری تغییر نکرده است و این واکنش‌ها از نوع اکسایش-کاهش نیستند.

۲۳۱- پاسخ: گزینه ۳

عبارت‌های اول، دوم و سوم درست هستند.

بررسی عبارت نادرست:

عبارت چهارم: در یک واکنش اکسایش-کاهش، یون‌های فلزی لزوماً کاهش نمی‌یابند، به‌طور مثال یون Cu⁺ می‌تواند به یون Cu²⁺ اکسایش یابد.

۲۳۲- پاسخ: گزینه ۴

با توجه به نمودارها، مقدار ΔH واکنش I (گرمای آزاد شده به‌ازای تشکیل ۲ مول AD) از مقدار ΔH واکنش II (گرمای آزاد شده به‌ازای تشکیل ۱ مول X) کمتر است.

بررسی سایر گزینه‌ها:

(۱) حد اقل انرژی لازم برای انجام واکنش I است که از حد اقل انرژی لازم برای واکنش II بیشتر است.

(۲) به‌ازای مصرف ۲ مول E، b کیلوژول گرما آزاد می‌شود؛ بنابراین به‌ازای مصرف ۱ مول از آن، $\frac{b}{2}$ کیلوژول گرما آزاد خواهد شد.

(۳) در واکنش II که |ΔH| بزرگ‌تر است، فرآورده‌ها نسبت به واکنش دهنده‌ها، پایداری بیشتری دارند.

۲۳۳- پاسخ: گزینه ۲

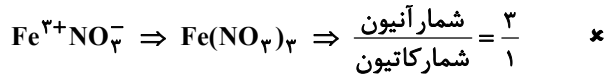
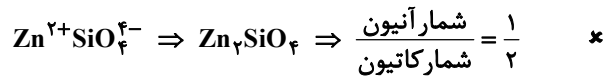
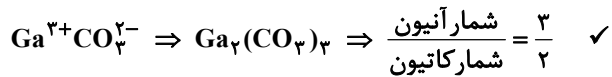
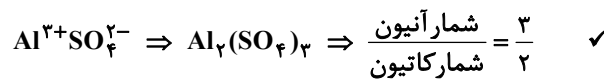
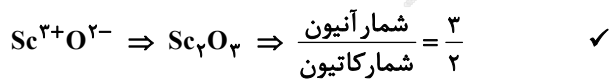
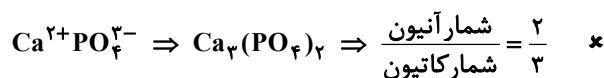
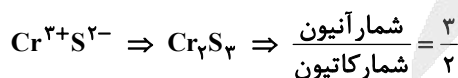



۲۳۴- پاسخ: گزینه ۱

با توجه به برابر بودن تعداد مول‌های گازی در دو سمت معادله واکنش، حجم ظرف در محاسبات ثابت تعادل بی تأثیر است.



(الف) تعادل: $0.2 \quad 0.2 \quad 0.4 \Rightarrow K = \frac{[Z]^2}{[X_2][Y_2]} = \frac{0.4^2}{0.2 \times 0.2} = 4$

(ب) تعادل: $0.3-x \quad 0.6-x \quad 2x \Rightarrow K = 4 = \frac{(2x)^2}{(0.3-x)(0.6-x)}$

$$\Rightarrow 4x^2 = 4(0.18 - 0.9x + x^2) \Rightarrow 0.18 = 0.9x \Rightarrow x = 0.2$$

$$X_2 \text{ مول} = 0.3 - x = 0.1$$

$$Y_2 \text{ مول} = 0.6 - x = 0.4$$

$$Z \text{ مول} = 2x = 0.4$$

۲۳۵- پاسخ: گزینه ۱

ترفتالیک اسید (HOOC -- COOH)، یکی از مونومرهای سازنده PET است.

بررسی گزینه‌های نادرست:

(۲) ترفتالیک اسید قطبی بوده و انحلال‌پذیری آن در آب از پارازایلن ناقطبی، بیشتر است.

(۳) اتیلن گلیکول برخلاف بنزن و گازوئیل در نفت خام وجود ندارد.

(۴) در پلی پروپن، شاخه فرعی متیل وجود دارد:

پلی اتن بدون شاخه:

پلی پروپن:



مؤسسه آموزشی فرهنگ

آزمون



کارنامه رتبه‌های بهرتر

رتبه‌های ا تا ۳۰۰۰



جزوه



فیلم



مشاوره



www.
arefonline.ir



مرکز مشاوره عارف

